



CLASSIFIED

СЕКРЕТЕН БЮЛЕТИН

№ 01

БЕЗ ПОВЕЧЕ ЦЕНЗУРА !!!

**Нашият секретен бюлетин ще ви разкрива:
Всичко друго, което е цензурирано!
Всичко, което другите медии и правителства пазят в тайна от Вас!
Всичко, което се крие от мейнстрийма!**

- ❖ **Ние показваме всичко, което се крие манипулативно от основните медии.**
- ❖ **Ние не се отказваме от честното публикуване поради страх от политически натиск!**
- ❖ **Отиваме там, където боли и смеем да покажем и неприятните факти!**
- ❖ **Но ние не само показваме какво е цензурирано, но и говорим и пишем за това!**
- ❖ **Ние посочваме имената, произхода и фактите за тайните планове и игри на властите в ЕС и по света.**
- ❖ **И ако е необходимо, ние предлагаме и решения на тези проблеми!**
- ❖ **Ние не искаме да угаждаме, искаме да говорим истината!**
- ❖ **Или си мислите, че ще разберете за последната среща на Билдербергерите от някъде другаде?**
- ❖ **Знаете ли, че повече от 90 милиона от всички животозастрахователни договори в Германия са на път да приключат?**
- ❖ **Можете ли да си представите, че една финансова консултантска компания контролира почти всички съдби на света?**

- ❖ **Всичко това е достъпно само на нас! Ще ви покажем какво се случва в задкулисието на властимащите.**
- ❖ **В Секретният Бюлетин можете да прочетете за това как се прави политика за сметка на вашето здраве, свобода, бъдеще, деца, мечти и финанси ...**
- ❖ **Ние запознаваме на нашите абонати с информация за тайното световно общество на властимащите и техните сатанински планове и престъпления!**

**Какво ще четете в СЕКРЕТНИЯ БЮЛЕТИН, ще научите САМО от нас!
Няма да го чуete в новините или по обществените телевизионни канали!
Няма да го прочетете в ежедневния си вестник!
Няма да го видите в любимите си уебсайтове!**

Не! Всичко останало, което е цензурирано, ще научите САМО в редовните и изключителни информационни съобщения на СЕКРЕТНИЯ БЮЛЕТИН, изготвени от специална група анализатори по света и от нашите агентурни източници!

Особено сега, когато алтернативните медии, социалните медии и гражданите са с все по-големи намордници и все по-оковани в робски електронни окови...

Моментата за стартиране на Секретния бюлетин на Съпротивата е точно сега!

Защото дойде времето: когато законите се влошават и цензурата е в разгара си. Зад това се крие план от 3 части, който прави почти невъзможно справедливото публикуване на истината в ЕС и Германия! **Официалните власти във всички страни водят срещу народите си, информационно пропагандни и психологически войни, за да ги зомбират и поробят не само телата а и мозъка и душите им. НОВИЯ СВЕТОВЕН РЕД ВЕЧЕ Е ФАКТ!**

Този план от 3 части на тайните световни кукловоди е причината, поради която всички ВНЕ сте държани малки и манипулирани като всичко започна с ...

Стъпка 1: ...“ПРАВОПРИЛАГАНЕТО В ИНТЕРНЕТ“!/тоест ограничаването на всякакви публикации за истината/

Първата стъпка към това беше направена от външният министър на Германия, Хайко Маас, налагайки ни глобална цензура!

Хайко Маас и бившият министър на правосъдието на Германия, разработиха Закона за Контролиране на Мрежите (англ. Enforcement Act). Закон, по-известен като Законът Фейсбук (англ. Facebook Law), който изисква от Facebook да контролира и ограничава

незабавно публикуването на истината и я изтрива, да преследва публикуването и блокира тотално неудобните истини и свързаните с тях статии и документи. Или по-просто казано: това, което не се харесва на престъпните власти, трябва незабавно да бъде заличено и блокирано от Facebook. Свободата на изразяване вече е ограничена, защото неприятните истини се цензурират изключително лесно. Вие сигурно вече сте били блокирани и сте го изпитали на гърба си! В крайна сметка, корпорации като Facebook вече са в положение, в което могат сами да си определят какво е легално и какво не. Трябва да ви е напълно ясно, че политиките имат значително влияние върху Facebook! Закона за Контролиране на Мрежите на Маас има своето следствие: властта, която ние, гражданите, притежавахме до преди няколко години, сега вече се намира само в ръцете на корпорациите, bankerите и в назначаваните, а не избирани от Вас, както се самозаблуждавате, политици!

Да, дори сатиричното съдържание може лесно да бъде изтрито от Facebook. Така на широката общественост не се предоставя възможност дори да разсъждава критично върху определени факти и събития!

Ето защо днес ние ВИ обръщаме внимание върху това:

Искаме да събудим критичния читател във всеки един достоен българин!

Искаме да дадем възможност поне на най-будните и аналитичните и просветените да прочетат първото издание на СЕКРЕТНИЯ БЮЛЕТИН!

... за да видите това, което не може да бъде публикувано другаде!

... за да прочетете за цензурата и да научите истините!

*... за да се научите да се изразявате критично на фона на всякакви власти и олигарси, опитващи се да ви контролират и отнемат правото Ви да говорите, получавате, разпространявате или чувате истината! **Кое то право ВИ е гарантирано от Всеобщата Декларация за правата на човека на ООН!***

Стъпка 2:

ЗАЩИТА НА СЪДЪРЖАНИЕТО И ФИЛТЪР ЗА КАЧВАНЕ НА ПУБЛИКАЦИИ!

Закона за Контролиране на Мрежите е само първата стъпка към цензурата. Втората стъпка е и една от ключовите причини, поради които наистина настъпи времето да започнем издаването на Секретния Бюлетин!

Наскоро Комисия към Европейския парламент реши да стартира т.нар. защита на съдържанието и филтър за качване на публикации, клипове и материали в мрежата. Официално те уж трябваше да защитават правата на издателите и авторите, докато в действителност това не е нищо друго освен нлагането на авто цензура! Информационните

каналите, свободата на изразяване и свободата на достъп до информация на всички портали са ограничени! Много доставчици трябваше да изтрият файлове като предпазна мярка. Ясно е, че интернет вече не е същия, както отпреди 2-3 години и че вече не е свободен! Новият регламент, уж за защита на авторското право на ЕС се превърна в още една стъпка към цензурата. Решителна стъпка в посока "автоцензура". Защото дори и тук доставчиците на различни информационни или мисловни платформи бяха принудени доста бързо да изтрият постове като предпазна мярка.

Мненията, свободите и неприятните истини допълнително са ограничени от тази втора стъпка на цензурата, не могат свободно да се споделят и поради този начин са държани далеч и скрити дълбоко от гражданите!

Стъпка 3:

ОБЩИЯ РЕГЛАМЕНТ ОТНОСНО ЗАЩИТАТА НА ДАННИТЕ - GDPR!

Всичко започна с Общия регламент относно „защитата на личните данни“ (GDPR). А истината е че с помощта на този пореден сатанински закон беше тотално ограничено правото и възможността за публикуване на всякаква информация свързана с престъпления на бивши и настоящи политици, министри, олигарси, криминални престъпници и дори терористи. Закона твърди че не може да пишете нищо за техните престъпления без разрешение от всички тези корумпирани или тотално деградирани или престъпни типове. Нищо че именно с престъпленията си както и престъпните си действия или бездействие те стават причината за смъртта на милиони невинни души. Всичко свързано с прочистването на социалните мрежи и интернет платформите от уж недоказано тоест неудобно за тях съдържание и закона за лъже защитата на авторското право DSGVO в комбинация със стъпка 1 и стъпка 2 не са нищо друго освен **ГЛОБАЛНИ МАШИНИ ЗА ЦЕНЗУРИРАНЕ!**

Корпорации като Facebook и Co. са наказвани, ако не изтрият веднага постове и публикации, разкриващи истината. Властимащите и богатите могат лесно да определят какво трябва да бъде изтрито и какво не и дали изобщо ВИЕ“ имате правото да знаете **ИСТИНАТА ЗА ТЕХНИТЕ ТАЙНИ ПЛАНОВЕ ЗА ПОРОБВАНЕ НА ЧОВЕЧЕСТВОТО!**

Свободата на мисълта, на получаване и разпространение на информация и на изразяване на Вашето мнение, вече не съществува! Макар че точно това беше целта още със създаването на ЕС – да бъдете вкарани в **ГЛОБАЛЕН ЕЛЕКТРОНЕН КОНЦЛАГЕР**. При това много по-страшен и сатанински от този описан в романите на Оруел – "Фермата на животните" и 1984.

ВИЕ вече нямате права! ВИЕ вече нямате истинска свобода и достъп до истината! Защото цензуриращите машини и електронни роботи и алгоритми на върху богатите и на световните кукловоди действат срещу това.

СЕКРЕТНИЯТ БЮЛЕТИН Е ГОТОВ ДА СЕ СПРАВИ С ВСИЧКО ТОВА!

- СВЕТОВНИ СЪБИТИЯ -

ВСЕКИ БРОЙ НА БЮЛЕТИНА ЩЕ СЪДЪРЖА ПОРЕДИЦА ОТ СТАТИИ ЗА СЪБИТИЯТА ПО СВЕТА, КОИТО ОСТАВАТ СКРИТИ ЗАД КУЛИСИТЕ НА СВЕТОВНАТА ПОЛИТИКА, ИЛИ ЗА КОИТО УМИШЛЕНО ВИ ДЪРЖАТ В НЕВЕДЕНИЕ, ЗА ДА НЕ ЗНАЕТЕ КАКВО ОЧАКВА ВАС И ДЕЦАТА ВИ.

❖ Германия: Гражданите вече не вярват, че полицията може да ги защити

Неотдавнашно проучване на вестник "BILD" по темата Сигурност и Полиция (проучване на Института за Нови Социални Отговорности (INSA) от 12 до 15 юли 2019 г.) показва, че вече всеки втори граждани не вярва, че полицията може ефективно да защити местните хора.

Въпреки, че 27% от хората все още се чувстват "като цяло в безопасност", нивото на доверие относно способността на държавата да ги защити от престъпления, е ниско. Липсата на доверие се потвърждава от две цифри: 64% от германците казват, че държавата вече не може да гарантира безопасността на своите граждани.% а (почти всеки втори от хората), смята, че "...полицията не може ефективно да защити населението...от престъпленията на мигрантските общности“.

Шефът на INSA, Херман Бинкерт, интерпретира резултатите от проучването по следния начин: "В абстрактния смисъл, нивото на усещането за сигурност е относително високо.Но когато понятието сигурност бъде разгледано по-конкретно, например, когато гражданите излязат през вратата или вземат метрото, те започват да се страхуват, че полицията не може да им помогне в опасна ситуация.”

32% от анкетираните все още смятат, че полицията може да ги защити от “насилствени престъпления и обири”.% процента смятат, че могат да бъдат защитени от “терористични атаки”, “удавяне” само (24 %), “от сексуално насилие” (10 %),

Федералният министър на вътрешните работи Хорст Зеехофер поиска да използва проучването за да послушва и следи официално всички граждани на Германия включително и журналистите и като възможност за увеличаване на присъствието на полицията: "Ако искаме да дадем на гражданите надеждно усещане за безопасен дом, това трябва да се получи чрез присъствието на полицията на улицата.“ До 2025 г. Зеехофер иска да създаде 24 000 нови федерални полицейски постове. И да послушва телефоните, проверява електронните пощи и следи всички граждани. Дори тези които никога не се извършвали престъпление.

Верни на мотото: "Създайте проблем и предоставете на гражданите удобното само на вас решение“ –

"ПРОЗОРЕЦА НА ОВЕРТОН“, германското правителство създаде ситуация чрез своята миграционна политика в Германия, в която всеки втори гражданин вече не се чувства в безопасност дори и в дома си..

С оглед на рязкото нарастване на насилствените престъпления, нападения и заплахи, това не е изненадващо.Причината за създадения от федералното правителство проблем обаче не може да бъде елиминиран чрез увеличаване на присъствието на полицията.

“...Създайте проблем и предоставете на гражданите удобното само на вас решение.“

❖ "Скандалното наследство" на новият шеф на ЕС Урсула фон дер Лайен

Федералното министерство на отбраната ще трябва да разследва всички афери свързани с бившия министър на отбраната Урсула фон дер Лайен. Федералната Сметна Палата в

момента проучва всяко евро, което е било платено за външни консултанти. Наскоро Федералната Сметна Палата е получила данните, че от 2015 г. до 2016 г. най-малко 200 милиона евро са били похарчени от нея за външни консултанти, без всякакви търгове и конкурси. Освен огромните платени суми има съмнения за незаконно присвояване на пари на данъкоплатците и отклоняване на част от тях към нейни роднини.

Във Федералното Министерство на Отбраната, след консултантската афера при бившия министър на отбраната Урсула фон дер Лайен, консултантските дейности ще бъдат третираны като деликатна тема. Понастоящем Федералната Сметна Палата проверява всички евови плащания към външни консултанти. Поради всичко това председателят на Европейската комисия Урсула фон дер Лайен ще трябва да даде показания пред анкетната комисия на Бундестага.

Вестник "Tagesspiegel" е публикувал писмо от Министерството на финансите към депутата Матиас Хьон, което гласи, че Министерството на отбраната в момента *"не може да каже"* колко пари са изразходвани по същият начин от нея през 2017, 2018 и първата половина на 2019 г. за външни консултанти. По всяка вероятност вече става дума за милиарди. Министерството на отбраната потвърди, че информацията за разходите на консултантите за тези години ще бъде изготвена за няколко седмици.

Наследникът на поста министър на отбраната Анегрет Крамп – Каренбауер сега ще трябва да се справи с консултантската афера в Министерството на отбраната. С консултантските сделки и далавери за 2019 г., Министерството на отбраната под ръководството на новоназначената министърка и наследничка на Меркел отново влезе в отрицателните новини.

Левият политик Хьон каза: *"Наследството на Фрау фон дер Лайен е скандално. Първо, тя създава частично незаконна култура и облагодетелстване на консултанти, които се разследват от анкетна комисия от месеци и въпреки това Федералното Министерство на Отбраната продължава да твърди, че не е в състояние да предостави информация която Сметната палата му иска. . Сега г-жа Крамп – Каренбауер има задължението бързо да гарантира прозрачност."* Да не се окаже на края че част от тези милиарди са отишли пак за финансирането на ГЕРБ. Партията която по признание дори на нейният лидер беше създадена с помощта на немските служби и се финансира и до сега от немски фондации което е нарушение на всички закони и Конституции.

Не само Министерството на отбраната има нужда от анализи и разследване. Според писмо от Министерството на финансите федералното правителство вече е изразходвало 178 милиона евро и то само за първата половина на 2019 година за същите цели. Пари от данъци на гражданите, разбира се, от които се възползват само консултантските фирми свързани със съответните партии.

Гражданинът, който плаща данъци всяка година, разбира се, не влиза в това число на облагодетелстваните. Некомпетентността на федералното правителство е толкова явна, че със сигурност трябва да бъде нает консултативен персонал за милиони. И то най-вероятно само, за да осигури тези приходи, защото иначе резултатите ще са нулеви и ще останат единствено под знака на скандала.

❖ Таен документ на Билдербергите от 2012 година призовава мигрантите да наводнят и унищожат Германия и Европа

Публикациите около Пакта за глобална миграция на ООН не спират и това е добре за хората, които искат да знаят истината! Все повече и повече детайли за тайни срещи и договорки, с които той незаконно е бил прокаран, без дори да бъде гласуван от делегатите в Маракеш излизат наяве в алтернативната преса.

Те разкриват тайни планове и действия на тайния световен елит зад организираната от тях масова миграция. Планове и действия, които според вижданията на елита задължително трябва да доведат до унищожаване на европейските национални държави, ценности и култури.

Благодарение на една по-стара статия от 2014 г., която намерихме преди време в и предстоящото ратифициране на пакта, истината за дейността на тайните общества и техните манипулации в света придобиват все повече смисъл. Шокиращата информация се съдържа в таен документ от конференция на Билдербергите през 2012 в Шантили, САЩ /открит от журналист в една от кофите за боклук/. Тази снимка по-късно беше разпространена в Интернет от Даниел Принц.

Какво представлява "елитната" конференция на Билдерберг, обяснява публицистът Хайко Шрангв следното кратко видео <https://www.youtube.com/watch?v=SvsG2Q-yhKI>.

Освен всичко друго, Шранг разказва, че през 2015 г. вътрешен източник присъствал на срещата му разкрива, че **"наводнението и окупирането на Европа с радикални мигранти е било основната задача и тема"** на конференцията на Билдербергите през 2015 в Австрия.

Ето формулировката на все още четимия текст от този секретен документ от 2012 г.:

"..САЩ трябва да ни бъде пряк модел за подражание, който ние трябва да приложим, създавайки "Съединените европейски щати" в реални условия. Обединена Европа не е възможна, ако населението в една страна е богато, а в другата бедно. Тъй като възможността за забогатяване не може да се реализира от масите във всяка европейска държава, а и това не е в наш интерес, трябва да направим обратното като превърнем богатите, икономически здрави страни в бедни такива...Ще постигнем това понижавайки приходите на населението чрез намеса във финансовите им системи и с помощта на масова и организирана от нас, миграция..."

“...ще трябва да доведем дори Германия до масова задлъжнялост, защото това за нас е социално-политическа необходимост. Същото трябва да направим и с населението, защото в противен случай ще срещнем съпротива от хората по-рано от очакваното.

Приемането без съпротива на нашите планове от населението е (все още) необходимо в момента. Тъй както е необходимо да се ускори процесът на отслабване на Германия като насърчим и подкрепим възможността за всякаква по-мощна имиграция....В идните години ще бъде

важно да се използват пълноценно всички възможности, които ни съдействат по пътя ни.Наводнението на страните с мигранти трябва да се приеме от всички като необходимост. Германското правителство трябва да продължи да изпълнява мандата си и окончателно да позволи на мигрантите да окупира страната.“

“...Протестът и бунтовете, срещу тази миграция ще трябва да бъдат потушени незабавно и със сила. Широките маси няма да се съгласят с нашите действия – но рискът от социален остракизъм е много малък (благодарение на десетилетията успешна образователна работа и затъпяване на масите)“

“...Ако доказателствата за религиозно`войнстващи безредици от страна на радикални ислямски мигранти се натрупват, трябва да се отбележи, че те ни помагат много повече от колкото да ни вредят. Защото насилието от страна на мигрантите ще повлияе за ускоряване загубата на идентичност на германците и всички други народи в ЕС и ще ги принуди по бързои без съпротива да приемат Новия Световен Ред? ...“

Нека си припомним за какво става дума...

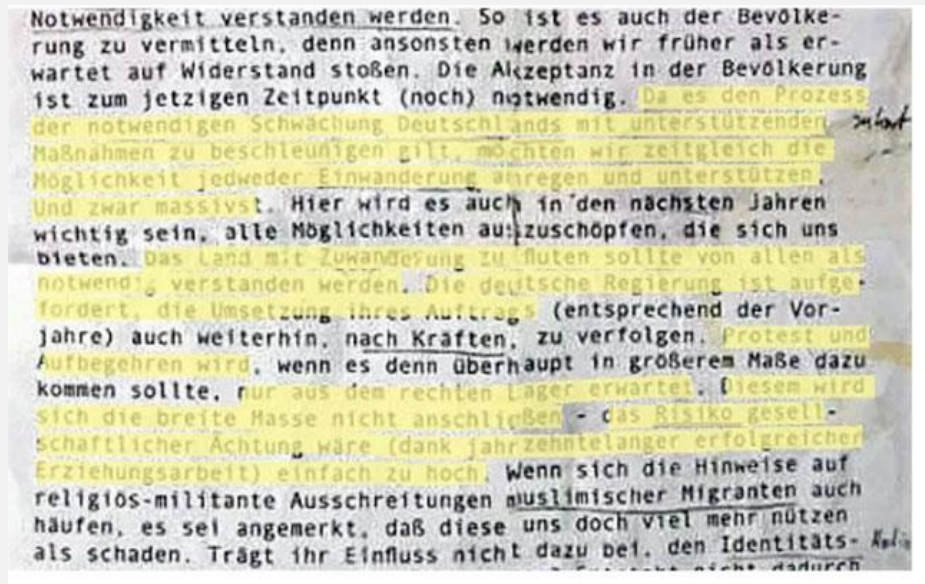

dadurch die U.S.A. als direktes Vorbild, weshalb wir die „Ver-
einigten Staaten von Europa“ real umzusetzen vermögen. Ein
regierbares, geeinigtes Europa ist jedoch nicht möglich, wenn
das eine Land reich, das andere Land arm ist. Da sich flächen-
deckender Reichtum und Wohlstand aus den unterschiedlichsten
Gründen und Gegebenheiten nicht in jedem europäischen Land
entwickeln lassen, und dies auch gar nicht in unserem Inter-
esse liegen kann, ist eine schnellstögliche Angleichung durch
Herabstufung kapitalreicher, wirtschaftsgesunder Länder an
ärmere Länder unbedingt anzustreben. Diese Herabstufung werden
wir durch Maßnahmen erreichen, indem wir intakte Länder, und
hier denke ich in erster Linie an Deutschland, einbinden wer-
den, die Verschuldung anderer Länder zu tragen und deren Defi-
zite auszugleichen. Eine fortschreitende Schwächung wäre somit
gewährleistet und erhielte (in Anerkennung der Notwendigkeit
von Rettungsschirmen) durchaus ihre offizielle Legitimation.
Die Wichtigkeit einer Verschuldung Deutschlands - und zwar
über Generationen hinaus - muss keiner wirtschaftspolitischen
Beurteilung standhalten, sondern als gesellschaftspolitische
Notwendigkeit verstanden werden. So ist es auch der Bevölke-
rung zu vermitteln, denn ansonsten werden wir früher als er-
wartet auf Widerstand stoßen. Die Akzeptanz in der Bevölkerung
ist zum jetzigen Zeitpunkt (noch) notwendig. Da es den Prozess
der notwendigen Schwächung Deutschlands mit unterstützenden ^{Maßnahmen}
Maßnahmen zu beschleunigen gilt, möchten wir zeitgleich die
Möglichkeit jedweder Einwanderung anregen und unterstützen.
Und zwar massivst. Hier wird es auch in den nächsten Jahren
wichtig sein, alle Möglichkeiten auszuschoöpfen, die sich uns
bieten. Das Land mit Zuwanderung zu fluten sollte von allen als
notwendig verstanden werden. Die deutsche Regierung ist aufge-
fordert, die Umsetzung ihres Auftrags (entsprechend der Vor-
jahre) auch weiterhin, nach Kräften, zu verfolgen. Protest und
Aufbegehren wird, wenn es denn überhaupt in größerem Maße dazu
kommen sollte, nur aus dem rechten Lager erwartet. Diesem wird
sich die breite Masse nicht anschließen - das Risiko gesell-
schaftlicher Ächtung wäre (dank jahrzehntelanger erfolgreicher
Erziehungsarbeit) einfach zu hoch. Wenn sich die Hinweise auf
religiös-militante Ausschreitungen muslimischer Migranten auch
häufen, es sei angemerkt, daß diese uns doch viel mehr nützen
als schaden. Trägt ihr Einfluss nicht dazu bei, den Identitäts-
verlust der Deutschen zu beschleunigen? Entsteht nicht dadurch ^{Kultur}
ein weitaus gemäßigteres Volk, als wie es uns in der Vergan-
genheit die Stirn bot? Halten wir uns noch einmal vor Augen,
worum es uns letztendlich geht: wir möchten bis zum Jahre 2018
Deutschland eine Gesellschaft schaffen, die sich nicht

Нека да разгледаме текущата ситуация:

Имаме този фрагмент от реч от 2012 г., която призовава по-специално за миграцията и окупацията на Германия и ЕС- в допълнение към икономическото отслабване в цяла Европа - с цел създаване на еднакво ниво на бедност.

През 2015 г. „наводнението на Европа с бежанци“ е на първо място в дневния ред на Билдербергите. През лятото на 2015 г. германското правителство „уж съвсем случайно“ отвори вратите за следващата голяма вълна от мигранти от Африка и ислямските страни в Германия и цяла Европа. По този начин се продължава плана за унищожаване на Германия („стартирал още през 60-те години с наложената от САЩ и една държава в Близкия Изток миграция на милиони турски гастарбайтери в Германия за да запълнели липсата на мъже).

Каква означава споменаването на 2018 година в края на фрагмента от документа? Това най-вероятно може да бъде намек за глобалния пакт за миграция на ООН който ще бъде приет тогава за да се изпълни следващия етап за окончателното унищожаване на Германия и всички европейски държави. Това означава че всъщност Билдербергите са тези които още през 2012 година са решили да организират масова ислямска миграция и да ни наложат такъв пакт. Именно за изпълнението на този таен план на Билдербергите – масонката Ангела Меркел беше удостоена с наградата Европа 2010 на Европейското общество Куденхов-Калерги. Тази награда се присъжда всяка друга година за „изключителни заслуги в процеса на европейска интеграция“. Австрийският евреин и масон Ричард Куденхов-Калерги, още през 1920 г стана един от основателите на плана за Пан-Европа /Европейски обединени щати/ . Той проповядваше масова миграция на милиони африканци в Европа които да претопят местните националности заменяйки ги с „ ***евразийско-негроидна раса на бъдещето*** “ нужна на илюминатите и да превърнат цяла Европа в една смазана биомаса от хора- без идеали и бъдеще.

Планът на Калерги срещаше голяма подкрепа от тогавашния английски премиер и виден илюминат Уинстън Чърчил който се опитваше да реализира плана на Калерги като основа за създаването на Европейските обединени щати. И днес вече го имаме изграден макар и все още не изцяло като Европейски съюз! Възможно ли е нашите политици да извършат предателство от такъв най-подъл сатанински висок вид?

Фактът, че много европейски държави не искат да подпишат този пакт на ООН, показва, че в крайна сметка Германия ще трябва да приеме по-голямата част от „новите мигранти“, с всички финансови, социални и обществени последици. На обикновен език това означава: **ХАОС! Повече тероризъм, повече престъпления и изнасилвания от мигранти. И разбира се още по високи данъци за да бъдат издържани.**

Крайният резултат е гражданската война и заплахата от пълно превземане на Германия от ислямистите, включително въвеждането на халифат и шериат на немска и европейска земя! А след това следва и банкрут на цялата социална система и на финансовата такава. Ако все още не ви се иска да повярвате на всичко това, трябва да вземете предвид следните допълнителни факти:

Според ООН **близо 70 милиона души по света са бежанци** (към края на 2017 г.). До един милион всяка седмица.

Дори германският министър на развитието Герд Мюлер предупреди, че до 300 милиона африканци ще си проправят път към Европа. The Swiss Morgenpost заяви, че от 2028 година до над 300 милиона африканци биха могли да емигрират в Европа.

През 2000 г. ООН вече обсъжда така наречената "обменна миграция" за Европа и уточни, че Европейската комисия в документ от 2016 г. на " ЕС Neuansiedlungsrahmen " категорично е заявила че „Миграция“ означава, че коренното население „изчезва“ и трябва да бъде заменено с мигранти!

В доклад още от 2000 г. Европейската комисия вече е изчислила какъв размер на мигранти може да поеме всяка една европейска държава. Съответно Германия би могла да поеме още 274,5 милиона мигранти, а Швеция малко под 440 милиона!

Multi-милиардер Джордж Сорос е инвестирал над 540 милиона щатски долара в масовата миграция. Това означава, че тази миграция е специално организирана за да бъдат претопени, окупирани и унищожени всички национални държави в Европа.

В момента най-голямата петиция против този сатанински план може да бъде намерена на

с
д
р

Лично ние не мислим много за петиции, но знаем, че тази сатанинска лудост трябва да бъде спряна веднага! Дори гласовете ни да не се броят, те трябва поне да бъдат чути на всяка цена. Трябва да кажем категорично „НЕ!“ на този Пакт за Миграция.

ц
и
о
и
у
н

❖ Бурята за унищожението на Европа стартира

Анализ относно дейността на корабите на различни НПО организации в Средиземноморието показва, че бизнесът с милиони незаконни мигранти е в разгара си.

При техни кораба дебнат край африканския бряг в очакване на скъпоценния си товар.

Никой не знае колко хора са подмамени да мигрират в Европа. Факт е, че хората от Африка се осмеляват да тръгнат знаейки, че корабите финансирани от Сорос и различни НПО-та, са готови да ги поемат и транспортират до Европа.

В четвъртък (1 август 2019) Малта беше забранила на НПО влекача "Океански викинг" да спре за зареждане в нейните териториални води. Корабът принадлежи на

Неправителствените организации SOS Méditerranée и "Лекари без граници". Тъй като коривото му явно е разчетено за 10-12 дни, той все още престоява в "оперативната си зона" край либийското крайбрежие. Миналата година, под натиска на италианското

Правителство, двете НПО спряха да използват стария кораб Водолей, който незаконно транспортира повече от 30 000 мигранти в Европа от 2016 до 2018 година. Поради това те сега отново използват кораба "Океански викинг" и продължават незаконно да транспортират мигранти в Европа.

НПО-тата натоварили 121 мигранти от Африка на борда си и се готвеха да ги стоварят в Италия. Холивудската звезда Ричард Гиър ги подкрепи пред италианската телевизия, Заобиколен от млади мигранти /при това само мъже/ казвайки че италианците трябва да

и
д
н

ги приемат, за да могат да заживеят нов и щастлив живот. Отговорът на Матео Салвини лидера на Северна Лига към Ричард Гиър беше ясен и директен. Той му препоръча да ги откара с частният си самолет направо в Холивуд.

“...Тъй като приятелите му от неправителствената организация имат 180 мигранти на борда, аз съм сигурен, че щедрият милионер ще ги приеме в именията си. Греша ли?...“, написа Матео Салвини, *„...Надявам се той да се чувства добре щом ги вземе в дома си. Тъй като корабът е на НПО под испански флаг, те могат да стоварят 120-те нелегални имигранти в Ибиса или Форментера, нали?...“*

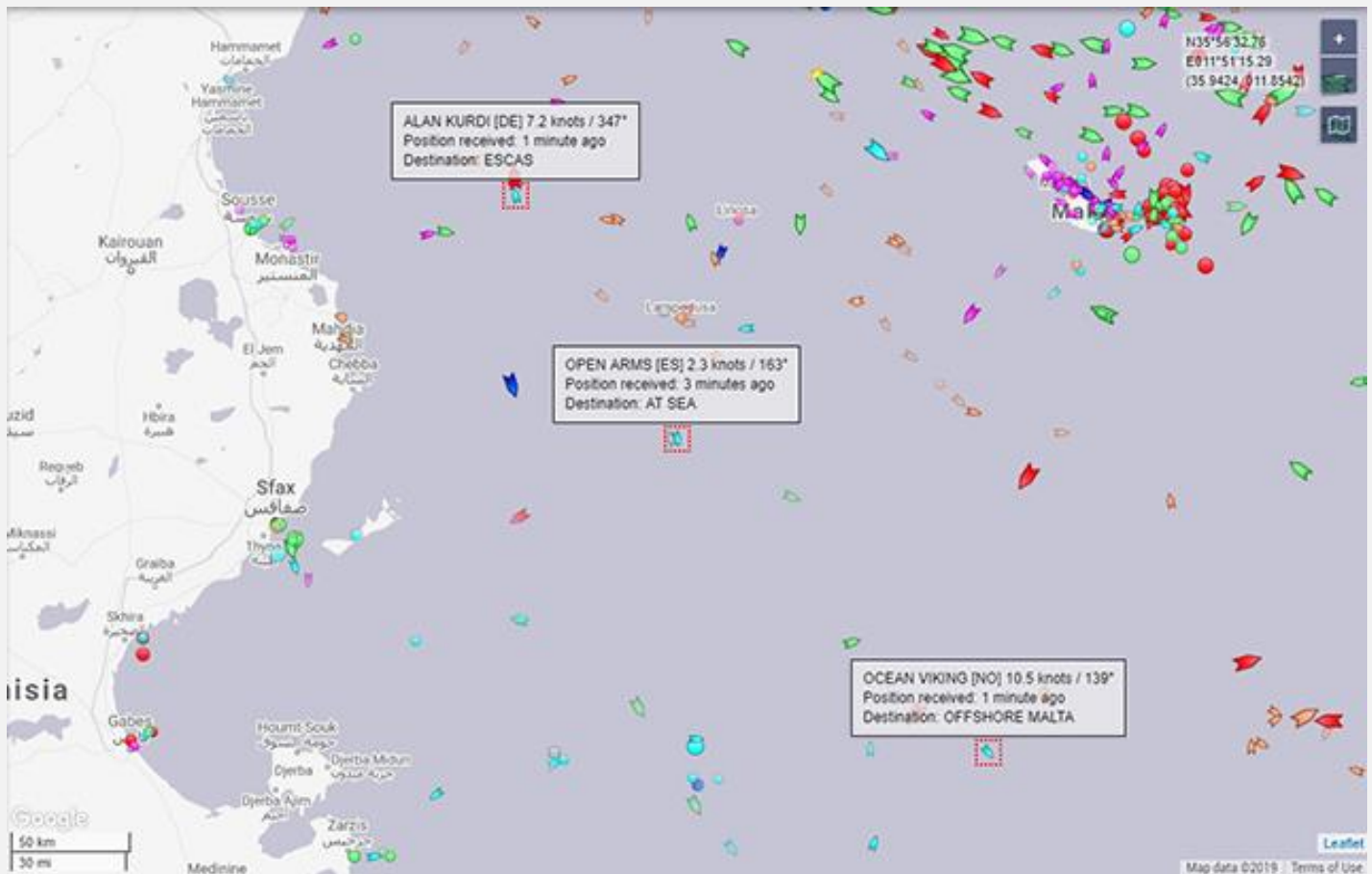

„...Ричард Гиър притежава над 200 милиона долара. С тези пари той може да купи земята около една от своите вили, да им построи домове, да ги издържа и храни...“ завършва Салвини.

Но мигрантите се насочват към Европа не само през Средиземноморието. Например в Босна всяка седмица в продължение на месеци полицията изхвърля хиляди незаконни мигранти от влаковете към Европа, при това само млади мъже.

Това беше съобщено в следния Twitter профил: [@Wasistzeitgeist](https://twitter.com/Wasistzeitgeist) *“...Eine Massenankunft von "Füchtlingen" wie man sie seit Wochen täglich sehen kann. Gestern in Bosnien, in der Grenzregion zum EU Mitgliedsstaat Kroatien.“*

Според Зоран Галич, директор на Граничната полиция в Босна и Херцеговина, полицията е предотвратила незаконното влизане на над 70000 мигранти от началото на годината. Освен това той предупреди, че поради липсата на персонал и оборудване, те вече не могат ефективно да контролират нелегалната имиграция.



"Не можем сами да защитаваме границата. В момента има 15 длъжностни лица от Държавния орган за разследване и защита (SIPA), 28 полицаи и 84 дежурни гранични полицаи ", каза Галич.

"Граничната полиция на Босна и Херцеговина се нуждае от още около хиляда полицаи, а капацитетът е почти изчерпан, поради масовия приток на мигранти и липсата на всякакви средства."

Граничната полиция извършва ежедневни проверки на 83 гранични пункта", добави той. "За да се справим ефективно с около 600 километра от границата между Босна и Херцеговина и Сърбия и Черна гора, не ни достигат още около 1000 полицаи."

Граничната полиция на Босна и Херцеговина не може да се справи с проблема с настоящия си капацитет", предупреди Галич.

Той посочи като пример хърватската гранична охрана, която разполага с около шест хиляди служители, три пъти повече от 2015 г. и няколко хиляди повече от Босна и Херцеговина. От началото на годината над 90 000 нелегални имигранти са влезли в Босна и Херцеговина. Те пребивават главно в района на Бихач и Сараево, а преди няколко дни в района на Тузла бяха забелязани значителен брой чужденци.

Докато външните граници на Европа се рушат под натиска, немската телевизия разказва "историята за успеха" на гамбийския футболен професионалист Бакари Ята със субтитри на всички езици по света. За да провокира още милиони мигранти да стартират към Европа.

В крайна сметка всички в Африка, Индия, Близкия изток и т.н., трябва явно да разберат колко е лесно да пристигнете и получите прекалено много пари в Германия и във всички държави членки на ЕС, ако сте африкански мигрант и живеете на гърба на местните граждани.

❖ СПОРЕД ОЧЕВИДЦИ ЧЛЕНОВЕ НА ЕВРОПЕЙСКИТЕ КРАЛСКИ ФАМИЛИИ УБИВАТ ДЕЦА ПО ВРЕМЕ НА ЧОВЕШКИ ЛОВНИ ПАРТИТА

Тази статия се позовава на поредица от показания пред Международния съд (ICLCSJ) в Брюксел. Петима международни съдии разследват доказателства за изнасилване, изтезания, убийства и отвлечения, за които се твърди, че са извършени от членове на световната елитна мрежа /от видни държавници, политици, банкери, бизнесмени и религиозни водачи/ под формата на сатанински култ за жертвоприношения на деца от сектата на Деветия кръг. Съответно се твърди, че редовни жертвоприношения на деца от Деветия кръг се извършват в катакомбите на католическите катедрали, във Ватикана, в частни кралски парцели и горички, както и във военни бази в Белгия, Холандия, Испания, Австралия, Ирландия, Франция, Англия и САЩ. Най-малко 34 масови гроба са идентифицирани в Ирландия, Испания и Канада. Съответните правителства, английската корона и католическата църква отхвърлиха исквете за ексхумации.

В дейностите на Деветия кръг са замесени папа Франциск, бившият папа Йосиф Ратцингер, служители на Английската обединена църква на Канада и католическата църква, включително кардинали, членове на европейски кралски фамилии, включително кралица Елизабет и принц Филип, канадски, австралийски, британски и американски военни и техните правителства, включително ЦРУ, както и видни министри, съдии, политици и бизнесмени от САЩ, Белгия, Холандия, Канада, Австралия, Франция, Ирландия и Обединеното кралство.

Журито на свидетелите заяви пред Международния съд в Брюксел, че тийнейджърите са били дрогирани, събличани голи, изнасилвани, преследвани в гората и убивани от членове на европейски кралски семейства.

Бившият модел /Имайн Фадил/ свидетелства, че Силвио Берлускони е участвал в Ритуалите на Сатаната, поради което впоследствие беше открита умряла от "явно отравяне".

През 2004 г. бях неволен свидетел на събития, в които дрогирани деца бяха измъчвани, изнасилвани и убивани от група високопоставени хора в Холандия, каза Имайн Фадил, бившият модел, която е била свидетел на "демонични ритуали" във вилата на Силвио Берлускони. Тя почина мистериозно на 1 март на 34-годишна възраст. Преди да умре написа ***книга, наречена "Аз видях дявола"***.

Имайн Фадил беше мароканка и бивш модел. Тя стана известна, когато през 2013 г. стана ключов свидетел в съдебните процеси във връзка с т.нар. Rubygate - обвинявайки медийния магнат и бившия италиански премиер Силвио Берлускони в "детска проституция". Фадил също поиска да даде показания по друго свързано разследване, което все още продължава.

През 2018 г. в свое интервю ***Фадил твърди, че прословутите "парти" на Берлускони водят до злоеци, сатанински ритуали.*** Нещата придобиха драматичен обрат и Имайн Фадил почина в болнична стая в Милано след месеци мъки. Медиите съобщиха за смъртта и 15 дни след действителното събитие, явно защото властите обявиха за създаването на група за разследване на убийството. Всъщност като причина за смъртта на Фадил към момента е посочено ***"Убийство чрез радиоактивно отравяне"***.

❖ Четвърти очевиден свидетелства за партита и за лов на деца от страна на глобалния елит /ВИДЕО/

Четвърти очевиден свидетелства за тези партита и за лов на деца от страна на глобалния елит.

Бивш член на Холандския синдикат за разпространение на наркотици, известен като Октопода, свидетелства, че жертвите на партита за злоупотреба с деца идват от младежките затвори в Белгия и Холандия.

„...Бях отведен на ловно парти в Белгия близо до Брюксел, където видях две момчета и момиче на възраст между 14 и 16 години да бъдат преследвани и убивани от членове на световния елит. "Партито на ловците" беше строго охранявано от Кралската гвардия на Холандия. Казаха ми, че присъства крал Алберт от Белгия. Имало кралски дворец, където penisите на момчетата биват изложени на стената като трофеи. Твърди се, че някои ловни дружини са били организирани в холандския дворец на кралица Беатрикс...“



Четирима свидетели потвърдиха, че като деца и младежи, са били принудени да участват в Manhunt, където други деца са били изнасилвани, някои от тях убити като penisите на мъртвите момчета са били отрязвани. Холандския терапевт Тоос Нейнхуис твърди, че е била свидетелка на детски убийства, в които е замесен бившият папа Йосиф Ратцингер, католическия кардинал на Холандия, както и принц Бернхард, бащата на холандската кралица Беатрикс и един от основателите на Билдербергитите.

"

Видях бившия папа Джоузеф Ратцингер да убива малко момиченце...“, потвърди друг свидетел, Това беше през есента на 1987 г. във френски замък. Беше отвратително, ужасно и не се случи само веднъж. Ратцингер и Бернхард бяха едни от по-известните мъже, участвали в него.“

В Ирландия, Испания и Канада са открити над 34 масови гроба, свързани с дейностите на Деветия кръг. Най-голямото от тях беше в индианското обществено жилище към училището

идентифицирани останки на деца. Правителството на Канада и Англия прекратиха разследването на останките от страна на професионални археолози.

През 2013 г., съдът на ICLCJ разследва кралица Елизабет и принц Филип като отговорни за изчезването на десет местни деца на 10 октомври 1964 г от католическия интернат в Камлупс, Британска Колумбия. През първите две седмици от съдебния процес през 2014 г. свидетели идентифицираха холандски и белгийски участници в изнасилването и убийството на деца и новородени, включително принц Бернхард.

Съобщава се, че на човешките ловни партита са присъствали покойният принц Йохан Фризо и съпругата му Мабел Виссе Смит, бивши министри, човек начело на холандската армия, секретарят на Raad Van State в Холандия, вицекралят до кралица Беатрикс и други световни бизнес и политически лидери, включително някои от САЩ.

Със сигурност днешният [холандски] крал Вилем Александър и [белгийският] крал Филип и техните съпруги ще знаят за това насилие и убийство на деца, каза очевидеца. Те не правят нищо по въпроса и вероятно са тези, които спират разследванията и преследванията.

През януари 2014 г. братът на краля на Холандия, принц Йохан Фризо, почина, след като три уебсайта на холандски език, бяха публикували данните в Интернет. Уебсайтовете разкриха, че Фризо е участвал в партита за лов и убиване на деца.

Видео: <https://www.youtube.com/watch?v=VhirLohgDRc&feature=youtu.be>

❖ ИЗВЕСТЕН МОДЕЛ БЕ ОТКРИТА МЪРТВА, СЛЕД КАТО РАЗОБЛИЧИ ПАПА Франциск!

Съдът на ICLCJ получи архивни документи на йезуитски култ за жертвоприношение на деца, известен още като Рицарите на Мрака. През 1933 г. Организацията е основана от католически йезуити и нацисткия клон Waffen-SS. Документите показват, че Ратцингер е бил идентифициран като член на Рицарите, докато е работил като помощник на капелан на SS в концентрационния лагер Равенсбрюк в Германия. В документите се казва още, че Ратцингер е участвал в ритуали за жертвоприношения на деца с отвлечени деца от лагери или политически затворници. Друг съдебен документ, озаглавен "*Официална привилегия*", посочва, че жертвоприношенията на децата редовно се правят във Ватикана. Жертва от Сан Диего, Калифорния, свидетелства, че е била откарана в катакомбите под Ватикана на крехката възраст от 12 години, за да стане свидетел на жертвоприношението на дрогирано тригодишно момче. В това видео тя разказва, че друго момиче също и е разказвало как е станала свидетел на друг сатанински ритуал за жертвоприношение на деца също в ватикански катакомби.

Миналата седмица следовател от ирландската полиция заяви пред съда на ICJ, че близо 800 бебета са погребани в септичната яма на католическа монахиня. Те са били разчленени и обезглавени, което показва, че може да са били убити при сатанински ритуали за жертвоприношение на деца. През последните два месеца съдът на ICJ изслуша тези сърцераздирателни свидетелства за изнасилванията, изтезанията и убийствата на деца от католически лидери, членове на европейски кралски семейства и други световни елити през 2010 г.

Твърди се, че местопрестъпленията на Сатанинския култ към Деветия кръг са открити в катакомбите на католическите катедрали, включително Ватикана, както и в частни земи, военни съоръжения и горички в Белгия, Холандия, Испания, Австралия, Франция, Англия и САЩ. Съдът на ICJ беше засипан с новооткрити доказателства и поредица от нови свидетели, свидетелстващи за дейността на сатанинския култ. Те разкриха възможното участие на членове на култа в международни детски жертвоприношения, отвличания, експлоатация и упоявания с наркотици. Поради сложността на делата се очакваше петте международни съдии и 27 съдебни заседатели да продължат работата си по разследването на тези престъпления за период от поне още една година.

Гражданите или служителите на Ватикана, английската корона, църквите или правителствата, желаещи да внесат искове, свидетелства или доказателства, които биха довели до съдебно преследване на тези глобални елити, заподозрени в извършване на сатанинските престъпления, са получили статут на защитени свидетели. Съдът на ICJ беше предложил награда до 10 000 евро за друга разобличаваща информация. Съдът на ICJ има 450 правоприлагащи органа в 13 държави с 51 местни групи. Местните ресурси бяха на разположение на групите, поискани от Международния трибунал по църковните и държавни престъпления.

Историята беше публикувана в Интернет, след години опити да бъде убедено холандското министерство на правосъдието да предприеме действия срещу престъпниците, каза очевидец. Никой не направи нищо, за да спре тези престъпници, вероятно защото кралица Беатрикс и крал Алберт се намесиха в разследването.

Говореше се, че човешки ловни партита се провеждат и в двореца на кралица Беатрикс в Холандия. Двама свидетели заявиха, че бившият папа Джоузеф Ратцингер и бащата на кралица Беатрикс, покойният принц Бернхард, са присъствали на измъчването и убийствата на децата. Говореше се, че и двамата са симпатизанти на нацистите.

Фактът, че така нареченият "световен елит" е педофилска глутница, отдавна се смята за конспиративна теория. Междувременно обаче по целия свят избухнаха множество скандали с педофили, които доказват, че са замесени знаменитости, политици, свещеници, съдии, прокурори, банкери и членове на кралските фамилии, а разкритията никога не свършват.

Миналия петък аржентинският плейбой модел Наташа Джайт († 41) също беше намерена мъртва, след като обвини високопоставени фигури, че са част от тайна световна мрежа на ВИП педофили. Семейството ѝ се съмнява в естествената и смърт.

Смъртта на Наташа Джайт поражда много въпроси и скандалът продължава да се разраства. През април миналата година тя обвини няколко политици и журналисти в педофилия. В първата си публична телевизионна изява тя обясни, че е била платена елитна проститутка, чиято цел била да шпионира хора от списъка влиятелни аржентинци.

Един от тях е бил Густаво Вера, близък приятел на папата.Тя сподели, че той е педофил и има педофилска мрежа като е злоупотребявал с ролята си в организация за закрила на детето.

Ако искате да научите повече за извратените ритуали и заглушените престъпления на елитите, тогава **прочетете книгата "Осветена кръв: Окултните ритуали на елита" на Николас Правда.** Имайте предвид, че някои статии вече са цензурирани от търсачките.

❖ ШОКИРАЩИ СНИМКИ ОТ ВИЛАТА НА ДЖЕФРИ ЕПЩАЙН арестувания за организация на педофилска мрежа еврейски милиардер

Снимки, направени при претърсване на вилата на Епщайн във Флорида, разкриха много смущаващи подробности.

Развитието на разследването не върви добре за Джефри Епщайн. В момента е в ареста на МСС /Корекционния център в Манхатън/, който се счита за един от най-тежките затвори в Съединените щати. Епщайн се намира в най-безопасната зона на този затвор, където неоновите светлини никога не се изключват, защото има огромни съмнения, че елита на света участвал в неговите сатанински оргии може да го убие. Затворниците нямат почти никакво взаимодействие с другите такива, 23 часа в денонощието, прекарват в килиите си, а охранителни камери ги наблюдават дори и под душа, когато ходят до тоалетна, и как си прекарват времето затворени сами в своите херметически затворени клетки.

Въпреки това наблюдение, Епщайн беше намерен в килията си "в полусъзнание, ранен и в ембрионална поза" със синини по врата. Седмица по-късно следователите все още се опитват да реконструират събитията които са се случили в килията на Епщайн. А Федералното бюро за затворите (БОР) все още отказва да коментира инцидента. Като се има предвид хай-тек оборудването за наблюдение в Корекционния център, мистериозните обстоятелства около инцидента са странни.

Някои източници твърдят, че Епщайн се опитва да си предизвика фалшива контузия, за да бъде преместен на друго място, или да бъде пуснат под гаранция, за да избяга в Израел. Други смятат, че някой се е опитал да го убие по поръчение на елита, за да му "затворят устата". Според Спенсър Кувин, адвокат, който през 2008 г. е представлявал три жени в процеса срещу Епщайн, живота на милиардера е в сериозна опасност. Кувин вярва, че някой иска да убие Епщайн, за да се гарантира, че той няма как да свидетелства срещу своите елитни приятели от целия свят.

Чудя се дали това е опит за самоубийство, който самият Епщайн е направил, или някои могъщи хора, които просто не искат той да проговори, искат да го убият преди започването на процеса. Под съмнение е, че дори строго охраняван затвор може да ви защити, когато има личности от елита на света, които искат да ви затворят устата завинаги, без значение къде се намирате. Аз наистина бих се учудил, ако това е опит за самоубийство.

Живота на Джефри Епщайн, най-известният в момента педофил в света арестуван в САЩ е в опасност, тъй като могъщите му приятели не искат техните сатанински тайни да излязат наяве пред обществото. Снимки, които са били иззети по време на акция в имението на Епщайн във Флорида, доказват факта, че там са били извършвани страшни оргии и насилие над деца. (има нова снимка, на която Бил Клинтън е с педофила милиардер Джефри Епщайн).

Т
h
е

Например: Защо Епщайн има напълно оборудван зъболекарски стол в банята си?

а



ида

В банята е намерен, напълно оборудван зъболекарски стол



В допълнение към стола, има и и други инструменти, които се използват от зъболекари

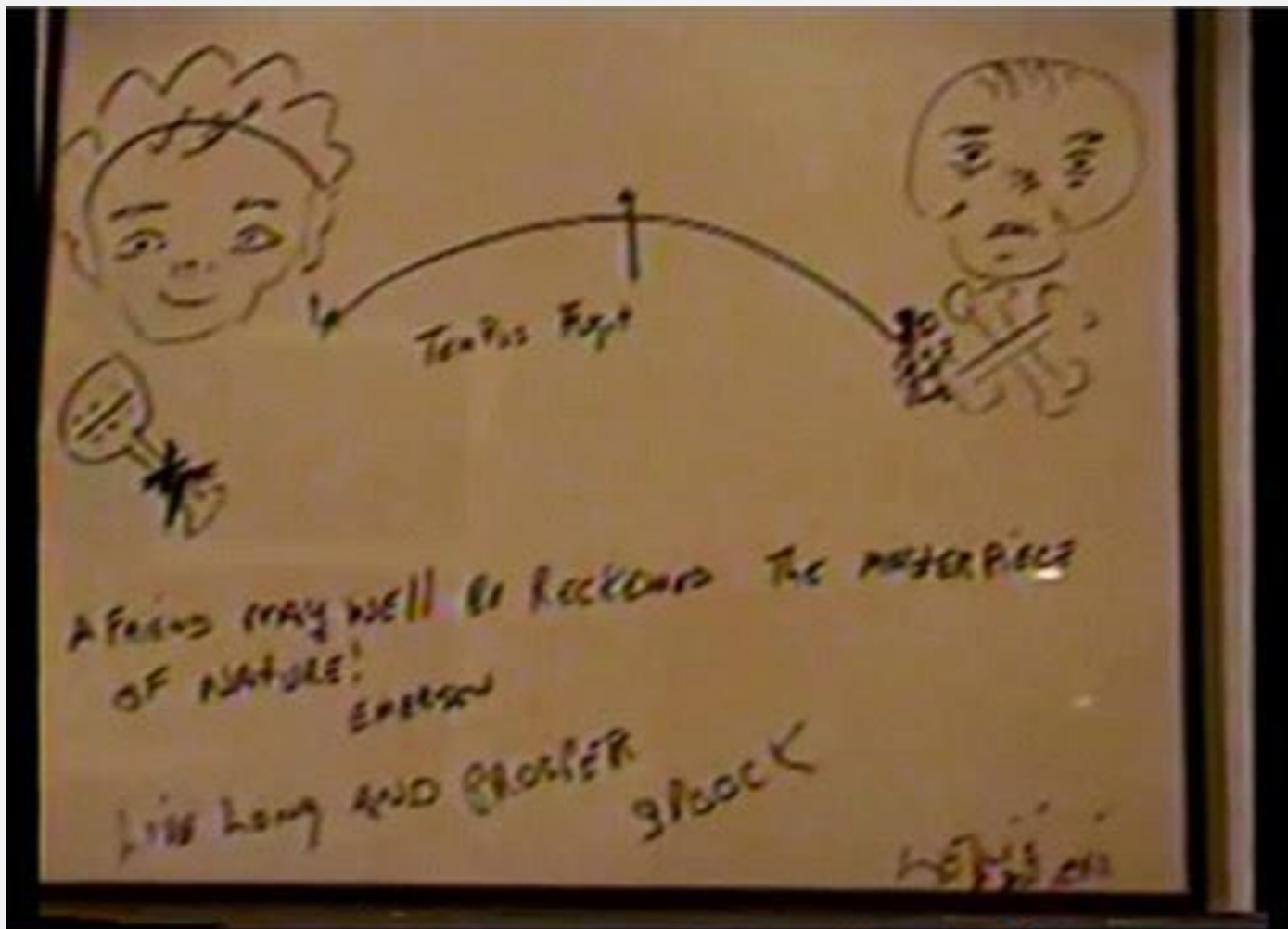

На една от стените във вилата има странна рисунка на бебе и череп. Има цитати по чертежите "Един приятел може да се счита като шедьовър на природата" от Ралф Уолдо Емерсън и "Да живее дълго и да се развива", д-р Спок.



Мече на ноцното шкафче



Картина на болезнено отчаян човек



Снимка на тийнейджърка (около 15 години), направена на острова на Етцайн?



Снимка на друго неидентифицирано момиче, лежащо на частния му плаж



Снимка на голо момиче с ръце вдигнати над главата си, „наказано“ след злоупотреба с него



Снимки на мъж приличащ на папата с бебе и на малко момиченце

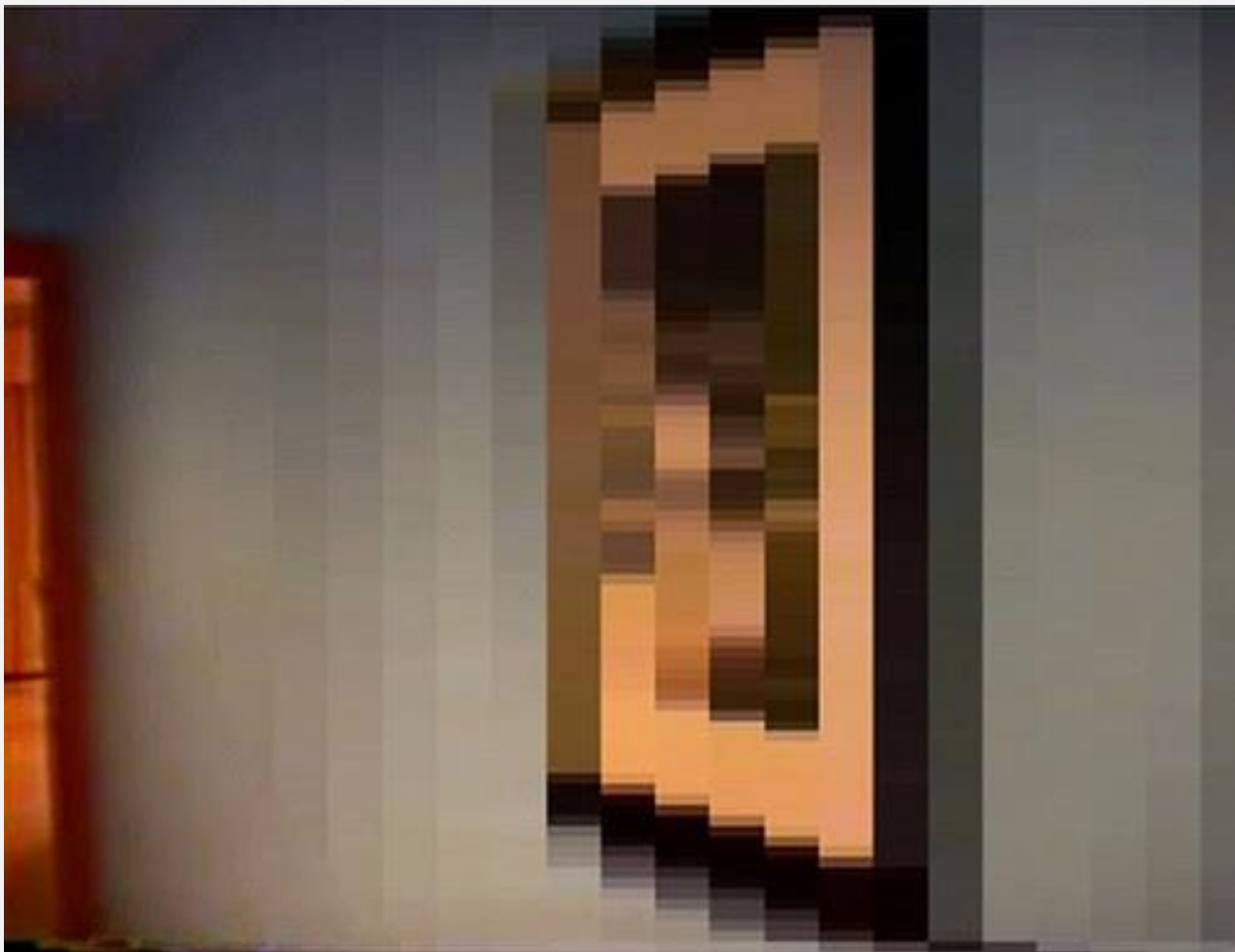

Някои снимки и видео клипове са толкова ужасяващи, че дори полицията ги е цензурирала



Картина на Епщайн и неговата "приятелка" Гизлейн Максвел и на папа Йоан Павел II

Гизлейн Максвел - дъщерята на британския медиен магнат Робърт Максвел - бе описана от Епщайн като негова "основна приятелка". От **наскоро открити съдебни документи** , се разбира, че Максвел в действителност е било "сводничка", осигуряваща малолетните жертви на Епщайн.

Както вече споменахме, тези снимки са направени през 2005 година. Ако смятате, че обвинението срещу Епщайн за подбуждане на непълнолетно лице към проституция през 2008 г. е променило нещо в поведението му, значи грешите.

Претърсването на вилата на Епщайн в Манхатън през 2019 г.

През юли 2019, ФБР е направило претърсване във вилата на Епщайн в Манхатън. Резултатите са доста тревожни, тъй като те съвпадат с описанията на предполагаемите жертви. Въпреки, че в момента не са достъпни снимки от обиска, адвокатска кантора на жертвите от САЩ в Манхатън има някои улики, намерени на мястото.

Ето някои от тях:

Стотици голи снимки на малки момиченца, момченца и млади жени, CD-та с имената "Разни голи тела 1" и "Момиче камера голи" с имената на отделните момичета, бележки и съобщения, във връзка с търговията със секс, изтекъл паспорт на Епщайн и фалшиво име, който е бил издаден в началото на 1980 г. в "чужда страна" и с указание че, Саудитска Арабия е държава на пребиваване на Епщайн. Снимките от обиска най-вероятно ще разкрият много допълнителна информация.

Заклучение

Снимките от 2005 г. доказват, не само, че Епщайн е педофил, но също така, че той изцяло се съобразява с културата на окултния елит за малтретиране на деца и е ръководил мрежа за осигуряването на такива, за елита в света.

Те посвещават изненадващо много време и енергия, за да набират непълнолетни лица и да ги примамват в специални скривалища, където злоупотребяват свободно с тях. Всичко е перфектно организирано и в него вземат участие най-богатите и най-влиятелни хора в света.

Как е възможно тогава всичко това, все още да се определя само като "теория на конспирацията" при положение, че има десетки живи свидетели и хиляди веществени доказателства?

❖ ОБСТОЯТЕЛСТВАТА ОКОЛО "самоубийството" на Джефри Епщайн стават все по-странни...

Изглежда, че конспирацията около „смърта“ на еврейския мултимиллионер и педофил Джефри Епщайн набира скорост. В деня преди съмнителна му смърт се е състояло предаването в съда на записите от разследването, от които става известно, че в мрежата педофили са били конгресмен от окръг Вирджиния, принц Андрюи много други президенти, кралски и световни величия. Допълнителни обвинения бяха повдигнати срещу бившия губернатор на Ню Мексико Бил Ричардсън и бившия сенатор на САЩ за щата Мейн Джордж Мичъл.

Документите за "стотици момичета и млади жени, използвани от Епщайн, за да правят секс с "голям брой богати бизнес, политически и светски лидери" са вече доставени в съда. Оказа се, че същественароля на посредник в тези страшни престъпления е взела една от любовниците на Епщайн Гислайн Максвел, дъщеря на еврейският милиардер и бивш собственик на медиите Робърт Максвел.

След "самоубийството" на Джефри Епщайн в събота стана известно, че неизвестно защо камерите за наблюдение на неговата килия са били премахнати, а неговият съкилийник,

който е трябвало да го наблюдава и да вдигне тревога при нужда, е бил преместен в друга килия. Странни неща като се има предвид, че адвокатите на жертвите предупредиха, че е възможно да бъде убит или да го замунят с двойник и му помогнат да избяга в Израел, за да не проговори. И категорично поискаха от прокуратурата и съда да разпореди засилена охрана и наблюдение над Епщайн. Защото ако беше останал жив и в затвора, за световната общност щеше да стане известно, че почти целият свят се управлява от банда педофили, които се опитват да ни наложат насила своите психопатски разбирания. Аутопсията е извършена и резултатите все още се пазят в тайна, но Генералният прокурор на САЩ Уилям Бар, наскоро обяви публично:

Преди да започна, бих искал накратко да се спра на новините във връзка с МКЦ /Поправителния център за задържане в Манхатън/, където Джефри Епщайн се "самоуби" през уикенда. Този случай е много важен за министерството. Той беше важен за прокурорите и агенти, които разследваха случая и се подготвяха за процеса. Най-важното е, че този случай беше важен за жертвите, които имаха смелостта да се изправят и заслужаваха възможността да се изправят срещу подсъдимия в съда.

Бях ужасен, и откровено ядосан да чуя за провала на МКК да осигури адекватно безопасността на този затворник. Вече чуваме за сериозни нередности в този обект, които са дълбоко тревожни и изискват задълбочено разследване. ФБР и Службата на генералния инспектор вече правят точно това.

Ще стигнем до дъното на случилото се в МКЦ и ще държим хората там отговорни за този провал. Нека ви уверя, че делото ще продължи срещу всеки, който е съучастник на Епщайн. Всички негови съучастници не трябва да спят спокойно. Жертвите заслужават справедливост и ние ще се погрижим да я получат..."

Това твърдение очевидно е истина като се има предвид, че в момента агенти на ФБР са пристигнали на остров Сейнт Джеймс, наричан още "остров Педо" или "остров Оргия", където да търсят още доказателства за дейността на Джефри Епщайн. Дали и други владенията на Епщайн ще бъдат претърсвани, засега не е ясно. Съобщава се обаче, че двама от адвокатите на г-н Епщайн вече са се заели активно да пречат на по-нататъшните обиски и разследвания. ЗАЩО ЛИ????

Американският президент Доналд Тръмп също подхрани пламтящия огън на войната срещу световната мрежа от педофили като публикува разни сатирични неща в Туитър. Като например съобщение до известни демократи, че "Бил Клинтън вероятно е съучастник", последвано от съобщение на американския комик Терънс Уилямс, в което той свързва Клинтън със смъртта на Епщайн. Очевидно тази педофилска мрежа обхваща целият световен елит и е много интересно да се види как ще се развие темата по нататък и какви други имена, освен тези на Папата, Фамилията Клинтън, сенатора Джон Маккейн, Марк Зукърбърг, актьора Джордж Клуни и основателя на Microsoft Бил Гейтс, вероятно ще изплуват от нея. В същото това време някои алтернативни медии съобщават, че Епщайн е бил видян жив и в Израел. А бивши високопоставени и партиотично настроени служители на ЦРУ твърдят че Епщайн е бил финансиран с един милиард долара от друг еврейски милиардер за да основе световната педофилска мрежа по

поръчение на Мосад и че всички участници в неговите оргии от елита на света са били заснемани и после изнудвани или вербувани за да служат не на интересите на САЩ а на Израел.

Явно всичко върви по план ...И на Господ вече му е писнало от наглостта и престъпленията на всички тези педали и педофили опитващи се да поставят целият свят под своя сатанински контрол.

Време е и ние в България да преминем в настъпление срещу тази сатанинска пасмина вместо да губим време да се браним от тези жалки и позорни създания и да се съобразяваме с платените им сатанински приумици и лъже закони.

❖ КАК МИЛИАРДЕРА- ПЕДОФИЛ Джефри Епщайн беше убит в "Гуантанамото" на Ню Йорк

Все още има хиляди нейзяснени въпроси около странната смърт на милиардера Джефри Епщайн. Ясно е, че в "самоубийството на "Епщайн" има доста сериозни пропуски. Беше ясно, че Епщайн има някои причини да сложи край на живота си или че световният педофилски елит включващ президенти, папи и членове на кралски фамилии има причини да сложи край на живота му. Сутринта на 10 август, преди да се "обеси или да бъде самообесен" в килията си, вече хиляди документи и доказателства за обвързаността му с целият педофилски елит на света бяха представени от ищците пред съдебните власти. В тях 66-годишният еврейски милиардер и финансист е обвинен в множество злоупотреби с непълнолетни и опериране на световна мрежа за експлоатация и насилие над деца включваща повече от западните елити, президенти и кралски фамилии. Обиските на самолета и вилата му извършени от полицията откриха доказателства за такива страшни неща извършвани върху беззащитни деца, които нито една нормална човешка психика не може да понесе и приеме.

Странното е че още преди три седмици, когато бе намерен легнал като пребит на пода на килията си, адвокатите на всички ищци изискаха от съда да наложи най-строги мерки за наблюдение и охрана, защото според тях световният педофилски елит ще се опита да го убие. Но явно някои по поръчение на този световен елит умишлено не изпълни това разпореждане. Първата странност тази верига беше факта че: Съкилийникът на Епщайн неочаквано беше преместен!

Още по-странно е, че само няколко дни след първия му опит уж за самоубийство, мерките за предотвратяване на самоубийство бяха незабавно премахнати. Ежедневният психиатричен преглед беше прекратен. Напълно неясно е защо се е случило това. А водещи експерти от американската затворническа система считат отхвърлянето на мярката за неразбираемо. Също толкова удивителен факт е, че затворникът, който е беше в една килия с Епщайн бе преместен няколко дни преди самоубийството. Явно за да няма кой да види или сигнализира, че нещо странно се случва в килията или че Епщайн е заменен с свои двойник.

Според правилата затворниците за които има съмнение че биха извършили опит за самоубийство задължително имат съкилийник, чието присъствие е предназначено да предотврати самоубийството. Катто и за да вдигне тревога, при нужда. Освен това, според "Ню Йорк Таймс", задължителните контролни обхождания на крилото не се извършвали на всеки половин час както е вписано в правилника. В камерата на Епщайн дори не е била инсталирана камера за наблюдение за разлика от всички други килии. Този затвор се намира южно от Чайнатаун в Долен Манхатън. Това е безлична кафява бетонна крепост, която извисява своите дванадесет етажа високо в небето. Построен е през 1975 г. като първият затвор с високи сгради в страната. Според съобщенията на медиите тесните прозорци на всяка килия са така разположени, че затворниците да не могат да гледат към улицата. В десетте секции на затвора (едната от тях за жени) има осемстотин затворници, които са обект на различни видове режим на задържане. В зоната с висока сигурност където бе Епщайн затворниците са настанени в единични килии. Светлината остава включена и килията винаги се наблюдава от камера. Леглото, масата и стола в килията са направени от бетон.

Преди Епщайн други изтъкнати затворници бяха държани в този затвор, включително шефът на мафията Джон Готи и мексиканския крал на наркотиците Хоакин "Чапо" Гузман. Ахмад Халфан ал Джайлани, затворен в този затвор за участие в две терористични атаки срещу американските посолства в Африка, заяви, че би искал да замени затвора в Ню Йорк за добре известния лагер Гуантанамо, защото според него, живота там бил по-спокоен. Но най-странното в целият случай е как най-известният и скандален затворник в момента ръководил мрежа за доставката на деца на целият педофилски елит в света и фотографиран на своите оргии заедно с папата, семейството на Клинтън, членовете на всички кралски фамилии и лидери на западните държави беше оставен без наблюдение. Само за да бъде самоубит и да не проговори. Защото ако той стигнеше до съда вбесен, че всички други участници в тези страшни оргии са го изоставили, щеше да разкаже, че целият западен свят се управлява само от педофили. И тогава всички ние щяхме да разберем КОЙ И ЗАЩО всъщност прокарва всички тези сатанински Конвенции и Стратегии и се опитва да ни ги натрапва дори и в България. И че тяхната единствена цел е да превърнат децата ни в жертви на отвличане, изнасилвания и сатанинските кървави култове на този престъпен елит.

Смъртта или "самоубийството" на известния финансист Джефри Епщайн в нюйоркския затвор се разследва не само от ФБР, но и от регулатора на Министерството на правосъдието. Министърът на правосъдието Уилям Бар в събота, след като стана известно, че Епщайн е намерен безжизнен в килията си беше шокиран, че това може да се случи във федерален затвор. Това поражда много сериозни въпроси и подозрения защото той би станал свидетел за участие на целият световен елит в световните мрежи за педофилия, насилие и сатанински ритуали, лов и убийства на малки деца.

Роден през 1953 г. като дете на еврейско семейство, Епщайн прекарва по-голямата част от детството си в нюйоркския квартал Бруклин. След като завършва обучението си по математика без диплома, той за първи път работи като учител по математика, преди да започне през 1976 г. като пунтер в инвестиционната банка Bear Stearns. Там той става член на ръководството през 1980г. Две години по-късно той създава собствена компания за управление на портфейли, J. Epstein & Co., специализирана в инвестиции за милиардери.

Неговите клиенти включваха Лесли Уекснър, собственичката на известната верига бельо Victoria's Secret. Въпреки, че той често е наричан в медиите милиардер, размерът на активите му е неизвестен. Американското списание Forbes не посочва Епщайн като милиардер. Въпреки това се смята, че активите му се движат в тази област. Освен вила във Флорида, той притежава ранчо в Ню Мексико, апартамент в Париж, два частни самолета и частен остров на Вирджинските острови.

❖ **ГЕРМАНИЯ – ГРАЖДАНСКАТА ВОЙНА НАБЛИЖАВА И ПРАВИТЕЛСТВОТО ВЕЧЕ ЗНАЕ ТОВА!**

Правителството на Германия и правителствата в ЕС вече знаят и се подготвят за предстояща гражданска война. Средствата за масова информация предвещават безгрижно бъдеще. Въпреки това, различни политици вече се подготвят за сериозни въстания и граждански вълнения и то във всички европейски държави членки на ЕС.

От няколко години вече съществува европейско тайно общество. Групата се нарича "Европейска група за сътрудничество по дейности под прикритие (ЕКГ)". От една страна, тя се състои от персонал от агенциите за сигурност на ЕС, но също така включва и подобни тайни структури от Албания, Хърватия, Македония, Норвегия, Швейцария, Сърбия, Турция и Украйна, които също участват в борбата с "политически мотивирани престъпления свързани с ЕС".

Терминът "политически мотивирано престъпление" не се отнася до крайни неонацисти или леви екстремисти, а по-скоро до обикновения гражданин. Те се страхуват, че тази ярост ще стане още по-силна когато, например еврозоната се срине и спестяванията на гражданите бъдат ограбени. Става дума за средностатистическия гражданин, който ще бъде поставен в сериозна криза. Застраховките живот нито заплати и пенсии вече ще се изплащат, когато финансовата система се срине.

Току що споменатата група се фокусира върху опасностите, които биха се породили, ако хората в много страни едновременно масово излязат на улицата и нещата станат опасни за зависимите от чужбина правителства. Тази ЕКГ група има и тайни срещи, на които се срещат представители на полицията. За какво става на въпрос? От анализа на тяхната дейност по отношение на всякакви вълнения и протести се наблюдава, че те събират информация не само за потенциалните им лидери, но и за лица, които са в контакт с тях или тяхната среда. Досиетата на гражданите се правят и класифицират според тяхната "опасност" в цвят с червено, жълто или зелено според техния "скрит" потенциал да бъдат само участници или и лидери. С жълто се маркират всички граждани, които правят публични кампании за организиране на граждански протести. За още по-опасни се считат и маркират с червено всички, които се изразяват критично за ЕС в интернет постове или публикации. И всеки един от тях е предназначен за задържане ако нещата се сринат. Понастоящем всички държави от ЕС подготвят военни части за неутрализиране или смазване на всякакви граждански бунтове, вълнения или протести, когато банките затворят вратите си, или ограбят за пореден път своите вложители. Във Винченца, Италия, е разположен щабът на тайно европейско звено за специални сили с 3000 души

оперативен състав. То носи името "Eurogendfor". Тази група използва подкрепата на разузнаването и работи тайно в тясно сътрудничество с европейските лидери, за да им осигури "сигурност и спокойствие ако гражданите започнат да протестират".

Това специално тайно подразделение се нарича Еврожандарм и има за задача да потушава всякакви въстания и протести като международно полицейска сила, за която народите в ЕС дори не знаят, че съществува. В момента тя се ръководи от гражданин на Румъния, известен с близките си връзки с Сорос, клуба Билдерберг и мадам Меркел. Все повече държави от ЕС се присъединяват към тази тайна групировка, паравоенна жандармерия, предназначена да предотвратява с оръжие и брутално насилие всякакви протести и въстания на европейските граждани против разпорежданията на Брюксел, както и да защитава със сила мигрантите, които пристигат, за да окупира и ислямизира със сила местното население на страните.

Член 4 от учредителния договор, по отношение на задачите на мисията, гласи : *"защита на членовете на властта и тяхното имущество и поддържане на обществения ред в случай на обществени протести или недоволство от действията на банките за конфискация на парите на техните вложители с цел плащане на дълговете на банките"*. Правителствата на Европа явно очакват сериозни финансови бунтове и вълнения от страна на европейските граждани.

Съществува и друга работна група, наречена Международна работна група за полицейски дейности под прикритие (IWG). Става дума за обмен на най-новите разработки в областта на технологиите за наблюдение. Тук участват не само представители от страни от ЕС, но и представители от Австралия, Канада, Израел, Нова Зеландия, Южна Африка и САЩ и разбира се ръководството на ***тайната световна програма за глобално наблюдение и шпиониране ЕШЕЛОН***.

Още през пролетта на 2008 г. ЦРУ прогнозира в много подробно проучване *"неуправляемостта"* на много европейски метрополиси и прогнозира най-лошите вълнения за Европа. ЦРУ, споменава че масови вълнения в Германия се очакват преди всичко в областите на Рур, части от Берлин, района на Рейн-Майн, части от Щутгарт, части от Улм и предградията на Хамбург, в момента, когато мигрантите започнат да използват насилие или банките започнат да си затварят вратите. Според анализа на ЦРУ тези граждански войни и вълнения се прогнозира за края на 2019 началото на 2020 година.

Съвсем тихо и тайно още през януари 2009 г. от Европейския съюз беше създадена официална обсерватория за наблюдение и прогнозиране на вътрешните вълнения в Европа. По разпореждане на Брюксел силите за сигурност, след консултация с държавите членки, през 2009 г. създават големи запаси от сълзотворен и невропаралитичен газ във всяка една от страните членки. Защо? Защото почти всичко, което се смяташе за "безопасно" от германските граждани, вече няма да го има и народите ще избухнат, водени от инстинкта си за спасение.

Както казах, политиците и представителите на едрия бизнес в ЕС знаят добре какво ще се случи. Защото те имаха тайни срещи с ръководството на ЕК, за да гарантират сигурността, но само на големите корпорации.

Д-р Удо Улфкоте в книгата си ***"Пазете се гражданската война"***, издателства на Коп-Верлаг, пише че 54 % от германците сега подготвят за тежки социални вълнения в

страната. В Източна Германия според проучвателния институт EMNID те дори са повече от 61 %. Почти един от всеки трима германци (32 %) лично би участвал в демонстрации или протести защото знаят, че повече от 82 % от парите за пенсии и социални помощи и фондове вече са изразходвани не за тях, а за мигрантите. А това означава, че скоро ще останат без пенсии и заплати.

За социалните протести, които предстоят вече са готови повече от 79 %, защото просто нямат друг изход. Кой ще предизвика гражданската война? Д-р Улфкот казва, че в основата на подпалването и ще бъдат използвани леви срещу десни, бедни срещу богати, чужди мигранти срещу местното население и, разбира се, свръх радикални религиозни фанатици. Огромното количество радикални мигранти, разбира се, изобщо не е устойчиво и е отдавна готово за тотална религиозна война и насилие. Нека изчакаме и да видим дали ще успеят да докарат и своите семейства и да станат още по-силни защото именно тогава те ще станат брутални и ще запалят гражданска и религиозна война в цяла Европа. В предпоследния брой на DAR беше направено интервю с проф. Д-р мед. науки Дейвид Енгелс от университета в Брюксел. Той каза, че тоталната религиозна и гражданска война е отдавна подготвена. Това може да се случи в следващите няколко месеца, най-късно, когато миграцията на мигрантите от Турция ще придобие невиджани до момента мащаби. Понякога нещо излиза наяве, макар че политиките имат задачата и се стараят да скрият цялата истина за настоящата трагична картина. През април 2009 г. бившият изпълнителен директор на Дойче банк Йозеф Акерман, кандидатът за президент на СПД Гесин Шван, лидерът на ДГБ Майкъл Сомър и висши представители на полицията независимо един от друг предупредиха за предстоящи вълнения в ЕС и цяла Германия.

Немският предприемач Райнхард Вюрт, работодател на 60 000 души и професор в университета в Карлсруе до 2003 г., говори за предстояща гражданска война. Той казва: *"Ние се намираме пред най-голямата криза на съвременното"* организирана от тайните кукловоди и манипулатори на света. Председателят на Съвета за работа на Opel Райнер Айненкел каза: *"В един момент хората ще загубят търпение"*.

Епископ Мария Джепсен казва: *"Не искам социални вълнения в Германия, но не мога да го изключа, защото виждам как бедността се увеличава у нас."* Томас Сейбърт от АТТАСК сподели: *"Социалните вълнения ще са необходими, задължително необходими, защото всички немски граждани вече са не само ограбени, а и поробени."* Клаус Дюре, професор по индустриална, бизнес и икономическа социология, казва: *"(...) Не споделям мнението, че нещата ще останат спокойни в дългосрочен план, независимо какво твърди Меркел и нейното обкръжение. Под повърхността, лавата на вулкана вече бълбука."* Волфганг Шойбле от (ХДС) също предупреждава още през 2007 г. за опасността от сериозни социални вълнения в Германия. По-късно той оттегли това свое категорично твърдение – под натиска на неведоми сили от световното задкулисие.

Д-р Улфкоте имаше право, когато разкри пред обществото пълния списък на германските агенции за сигурност за които никой не знаеше дори че ги има. Заради което и скоропостижно беше убит. Това са "експлозивни зони, където нещата ще ескалират".

Затова са създадени секретни списъци на всички по-будни от немските граждани, които трябва според властите да бъдат неутрализирани или изтрети.... Вътрешната Федералната канцелария нарича в своите планове за неутрализиране тези списъци *"атлас на яростта"*.

Тези имена означават "социални вълнения" и "гневни бунтове", които в близкото бъдеще се смятат за "много вероятни", защото ще ескалират.

Службите за "защита на държавата", "защита на конституцията" и другите секретни и неизвестни на обществото такива, създадени тайно от властите, наблюдават всичко, което се случва още от деня на своето тайно създаване и описват радикалното настроение в секретни доклади. Официално срещу тяхната тайна дейност по разпореждане от Брюксел в подкрепа на мигранската инвазия се борят хората в Берлин. Човек би следвало да види истинският провал на фалшивата европейска политика насочена срещу местните граждани вместо срещу нелегалните мигранти пристигащи с милиони в Европа. Така финансовата криза, изчерпване на социалните и пенсионните фондове и нарастващата масова безработица, причинени също от масовата незаконна миграция в страните от ЕС – ще доведат бурето с барут до избухване.

Такива тайни списъци за убийства и неутрализиране на всеки, който протестира срещу пагубните политики на ЕС и миграцията съществуват във всяка една европейска държава членка на ЕС. Включително и в България. Имената на над 700 възможни места за предстоящите бунтове дори бяха публикувани в интернет.

В Холандия: Телевизионният оператор на RTL публикува списък на потенциалните проблемни места там. Поради безхаберията и наглостта на тайните кукловоди стоящи зад властта във всяка една европейска държава те безпроблемно получиха достъп до този списък, който властите се опитваха да запазят в тайна при всякакви обстоятелства, за да не би народите да се пробудят като разберат какво са им подготвили. Очаква се скоро дори федералното правителство на Германия да бъде принудено под натиска на АДФ да каже поне част от истината за тези тайни на своите граждани.

ОБОБЩЕНИЕ НА ПРИЧИНИТЕ ЗА ПРЕДСТОЯЩАТА ГРАЖДАНСКА ВОЙНА :

- **Финансов крах и икономическа криза, които ще предизвикат масова безработица;**
- **Дезинтеграция на системите за социално осигуряване и намаляване на благосъстоянието заради огромните суми за издръжка на мигрантите за сметка на местното население.;**
- **Завръщане на двукласовото общество;**
- **Дехристиянизация и насилствена ислямизация;**
- **Обезлюдяване и избиване населението на държавите от Европейския съюз и налагане със сила царството на сатаната Молох;**
- **Деградация на гражданските свободи и тоталното лишаване от такива;**
- **Политика, проповядваща създаването на световно правителство, нов световен ред, една религия и една нова световна валута;**

- Спад в моралните стойности, семейни традиции и морал;
- Сатанизиране на правната система на всяка една държава членка на ЕС;
- Разпад на властта при което кукловодите ще я хвърлят на тълпата да я разкъса за да отклонят вниманието от себе си;
- Етническо напрежение между различните групи от населението и образуване на гета, но вече за местното население на страните участнички;
- Нарастваща престъпност срещу местното население и масово изстребление;
- Тотална агресивност от страна на пристигналите мигранти;
- Изключителна поляризация на населението;

Прилагаме този списък, описан от Д-р Удо Улфкоте в книгата му преди да бъде „разболян“ и убит "*Пазете се от гражданската война*", издателство на Коп-Верлаг.

Как правителствата се подготвят за борба с протестите и въстанието на местните граждани и население?

Още през май 2009 г. в специално създаденият за целта най голям в света тренировъчен военен лагер в Баден-Вюртемберг Етлингген имаше тренировки за противодействие на бунтовниците в градските райони. Тук също участваха военни от частни компании от Съединените щати и специално наети да потушават бунтовете на местното население хиляди радикални мигранти. Основата на тренировките беше: Как да използваме смъртоносни оръжия, за да победим бунтовниците сред гражданското население в градовете? Бундесверът очевидно се подготвя тайно за възможни социални вълнения и за евентуална употреба и война срещу населението вътре в страната. Така на 16 май 2009 г. имаше учение, озаглавено "Овладеяване на тълпи". Тук бяха представени хеликоптери на армията и автоматично оръжие, които биха могли да осигурят сътрудничеството между граждански и военни власти в случай на размирици. По това време Бундесверът вече получи 63 милиона евро за тридесет хиляди 150-милиметрови взривни снаряди за борба с протестиращи или въстанали граждани, които да бъдат използвани преди всичко в гражданските войни.

Цялата тази тайна операция беше финансирана с пари от програмата за икономически стимули и развитие. Д-р Улфкоте каза, че вълненията, очаквани в Германия в обозримо бъдеще, ще се случат, защото населението повече не издържа на терора, на който го подложиха властите. Нито полицията, нито действащите високопоставени политици отрекоха публикуваната информация, защото това е истина, а просто предпочетоха да пазят мълчание.

Между другото: Федералната служба за гражданска защита и помощ при бедствия (ВВК) в един от своите мащабни проекти за "Управление на риска в болниците" поиска от ръководния персонал на германските болници да се справят с очакваните сценарии "на границата на възможното".

На страница 45 е написано: **"Следователно анализът на риска трябва да се измести до ръба на възможното, като се предполага, че въстание и граждански бунтове и вълнения според настоящата оценка могат да се случат навсякъде в Германия (...)".** Deutsche Bahn AG и средствата за масова информация също трябваше да се подготвят за сценарии **"на границата на възможното"** според тайните указания на правителството и клуба Билдерберг. На 23 август 2018 г. WAZ излезе със заглавие: **"Беше проведена евакуация на района. Участниците разиграваха и тренираха действията си по време на бедствие или евентуални граждански бунтове и вълнения. Фокусът беше съсредоточен върху контрола над железопътната линия."**

Учените от Юлич смятат, че в случай на подобни събития няколко стотин хиляди души ще трябва да бъдат евакуирани насила при това за много кратко време и без да могат да се свържат с своите близки. Според анализа на независими немски учени те обаче не виждат района на Рур адекватно подготвен за подобни катастрофи. Във влака човек е много зависим, защото пътищата и магистралите ще бъдат веднага затворени, при това много бързо. Следователно, сега е важно тези планове за действие в извънредни ситуации да бъдат включени в правилата на железопътната линия. Подобен катастрофален сценарий за насилствена евакуация и концлагери за граждани сега се тренира на главната гара в Дортмунд и ако е успешен, ще бъде директно пренесен и използван и в другите региони на страната.

Политиците знаят какво идва. Въпреки това, според д-р Улфкоте, те продължават да вкарват нелегално в ЕС предимно неквалифицирани и криминални персони от Близкия изток, прикрити под названието **"бежанци"**. Спомнете си кой в миналото изказа открито следните цитати: *"Вече не можем да храним чужденците, това ще ни доведе до масови убийства и окупация."*, *"Не мога да пропускам турци през границата"*, *"Грешка беше, че в началото на 60`те под натиска на САЩ и Израел докарахме като работници в Германия милиони гастарбайтери от Турция които са с чужда религия и култура и няма как да стиковате демократичното общество с концепцията за мултикултурното уж такова."* Това беше Хелмут Шми.

А кой като канцлер направи своята кампания със следните обещания: **"Ще намалим наполовина безработицата и броя на чужденците, живеещи в Германия"**? Да, това беше Хелмут Кол. Тогава Федералният комисар по въпросите на чужденците каза в интервю: *"Бих се радвал, ако днес 1 милион турци се върнат в своята родина."* И: *"Ако делът на чужденците надхвърли 10 процента, тогава всеки народ става непокорен, или навеки поробен"*? И: *"Ако броят на чужденците, които живеят като малцинство в дадена нация, надвиши определена граница, то в целия свят възникват течения на неприязън и отхвърляне, които след това нарастват до враждебност"*? Това беше Хайнц Кюн министър-председател на Северна Рейн-Вестфалия.

Между другото, в Брюксел тайно е създаден център за наблюдение и ранно предупреждение, който да се справи със сериозни граждански вълнения в държавите-членки на ЕС. Очевидно неизбираните от никого босове на ЕС се опасяват, че безработни и социално деградирани и радикални мигранти и бунтовници от страната на местното окупирано население ще излязат на улицата и ще се избият поради взаимната си омразата.

Прочетохте ли някои вестник на ЕС да съобщава за изграждането на тайния Център на ЕС за потушаване на вътрешни вълнения? Разбира се че НЕ и в това няма нищо чудно. Знаете ли, че Федералната служба на криминалната полиция мигрантите в отделни държави? Разбира се, това също беше скрито в тайна от Вас.

Тъй като финансовата криза се задълбочава, се очакват насилствени демонстрации, а в някои градове ограбените вложители дори да шурмуват и банките.

След това броят на безредиците може да се увеличи на различни места, така че полицейските сили да станат неуправляеми, а през това време кварталите да бъдат опустошени от милионите радикални мигранти в Европа. Както вече споменахме, ЦРУ отдавна предвижда сериозни бунтове в Европа в много свои подробни проучвания. В проучването на ЦРУ по отношение на евентуална гражданска война в Германия и в страните от ЕС се казва "че това вече е предстоящо в германските и европейските градове. Там пише: ***"Ние се преструваме, че вярваме, че мирът надделява, само защото все още можем да си вземем няколко хляба, без да бъдем избити от снайперисти."***...

Дуйсбургският полицейски служител Райнер Венд е федерален председател на германския полицейски съюз. Той представлява над 80 000 германски полицаи. Той не се съмнява, че в Германия в близко бъдеще ще има тежки социални вълнения и огромни граждански бунтове.

Вече споменахме за ***"Атласа на яростта"*** в тази статия. В него се споменават над 150 имена на райони, където вероятно ще избухне война. Във Франция, Холандия, Дания и Обединеното кралство има такива списъци, но те не се публикуват в тези страни. Да не говорим за това, че никой дори не споменава държавите от Източна Европа тъй като на Брюксел дори не им пука какво ще се случи с тези, както те ги наричат ***"туземци"***. Райнер Венд често е разговарял с министъра на вътрешните работи по тези много сериозни въпроси и казва съвсем открито и ясно за всички: ***"Разбира се, федералното правителство очаква сериозни социални вълнения тук. Знаят добре какво ще се случи, но предпочитай да го пазят в тайна от населението."*** Министъра знае това, защото е наясно с мнението и настроеността на всички полицейски началници. Но той добре знае как да фалшифицира статистиката, за да не излиза наяве нито едно от многобройните престъпления на мигрантите.

Венд разкрива, че от януари 2009 г. на полицейските служители в Северен Рейн-Вестфалия вече им е официално забранено да казват дали са били нападнати или заплашвани от мигранти. За това има министерски указ, който пази престъпленията на мигрантите в тайна от немските граждани.

Този анти немски указ се нарича "**Насоки за развитие на полицията в Северен Рейн-Вестфалия в защита на националните малцинства от дискриминация**". Дори във вътрешната кореспонденция на полицията повече не може да споменава, ако някой, който е заподозрян в престъпно деяние, има "*произход на мигрант*".

Проф. Д.ик.н.Петер Уолдман, професор по социология в Университета в Аугсбург, пише на първата страница от стандартната си работа "**Тероризъм и гражданска война**", че **“състоянието на западното падение вече е достигнало своя връх”**.

Д-р Улфкоте посочва, че всеки гражданин или организация трябва да се създаде личен никакви обстоятелства? От кои лекарства наистина се нуждаете вие и вашето семейство?

А дори и правителството, което отдавна е продало немските граждани твърди, че трябва да си създадете запаси от лекарства вода и храна за най-малко 14 дни, а най-добре за 6 месеца.

Трябва да потърсите алтернативни пътища за бягство от големите градове и столичните райони, за да може бързо да избягате в планински или селски райони, особено ако имате приятели и роднини там. Човек трябва да помисли за аварийния багаж, от който абсолютно ще се нуждаете при спешни случаи.

Според световно известния журналист и писател д-р Удо Улфкоте задължително е нужно да се научите как да боравите и да се защитавате с помощта на огнестрелни оръжия. Разбира се, че можеш и трябва да го направиш с надеждата, разбира се, че никога няма да ти потрябва. Ако става дума за гражданска война, човек трябва да очаква орди от агресори, които са просто гладни. След това те могат да нападнат домове и апартаменти не за друго, а за да ви убият и вземат храната ви. Д-р Улфкоте казва, че ако искате да се спасите задължително трябва да имате достатъчно верни приятели с военен опит и разбира се, голям аварийен запас от храна, вода и лекарства.

Както вече споменахме, всички правителства в ЕС и Федералната република знаят за това, което предстои да се случи, но го пазят в тайна от своите граждани, за да не би да се вдигнат на бунт и да ги пометат. Затова и правителството на Германия съветва всички граждани да се запасят с хранителни запаси и всякакви други ресурси. **В раздел *Оцеляване***, ще публикуваме списък на това, което ни съветват да правим. Това е официален списък публикуван от правителството на Федерална Република Германия заради предстоящата финансова криза и може да го прочетете на уебсайта им www.bund.de

**СЕКРЕТЕН СПИСЪК НА ЕВРОПЕЙСКИТЕ СЛУЖБИ ЗА ГРАДОВЕТЕ ВЪВ ФРГ,
КЪДЕТО ПЪРВО МОЖЕ ДА СТИГНЕ ДО ИЗБУХВАНЕ НА ВЪЛНЕНИЯ,
БУНТОВЕ, РЕЛИГИОЗНА И ГРАЖДАНСКА ВОЙНА:**

Аахен-Preuswald

Aachen-Ostviertel / Rothe Erde

Ammersbek-Lottbek

Аттендорн

Бауцен-Gesundbrunnen

Берлин Friedrichshain

Берлин-Лихтерфелде / Юг

Берлин Кройцберг

Берлин-Марзан / Хеллерсдорф

Берлин-Нойкьолн

Берлин Rollbergsiedlung

Berlin-Wedding

Betzdorf

Vochum-Querenburg (Hustadt)

Бад Годесберг

Ботроп-Вой

Ботроп-Lehmkuhle

Бремен-Huchting

Бремен Lüssum

Бремен Tenever

Бремен Gröpelingen

Бремен-Vahr

Бремен Kattentum

Бремен / Хорн-Лехе

Бремерхафен-Лехе (окръг Гьотехерас)

Castrop-Rauxel / Deiningshausen

Oberste Vöhdе

Кемниц-Каßberg

Котбус Sachsendorf

Kranichstein

Darmstadt-Pallaswiesenstraße

Дармщат / Еберщат-Юг

Парк Delmenhorst

Dietzenbach-Spessartviertel (източна част)

Дрезден-Prohlis

Дрезден-Pieschen

Дортмунд / Хьорде-Кларенберг

Дортмунд-Нордщад

Дортмунд-Scharnhorst

Дуисбург-Meiderich

Дуисбург-Marxloh

Дуисбург-Hochheide

Дуисбург-Hochfeld

Дуисбург-Bruckhausen

Дюселдорф / Флингерн-Юг и Обербилк

Erpingen	Хановер-Линден	Нойбранденбург-Nordstadt
Есен-Stoppenberg	Хановер-Hainholz	Neu-Ulm
Есен-Nord	Хановер-Vahrenheide	Nienburg-Lehmwandlungssiedlung
Есен-Katerberg	Хановер-Wettbergen	Нюрнберг-Langwasser
Flörsheim	Йена-Северен	Нюрнберг-Сюдцад (около Хершелплац)
Франкфурт Gallus	Кил-Метенхоф	Оберхаузен Knappenviertel
Франкфурт Грисхайм	Кил-Gaarden	Оберхаузен-Stemmer Берг
Франкфурт Unterliederbach	Кьолн-Хорвайлер	Офенбах-Kaiserlei
Франкфурт Ginnheim	Кьолн-Калк	Област Олденбург / Кенеди
Франкфурт Fechenheim	Кьолн-Мюлхайм	Пасау (улиците около автогарата)
Франкфурт Sossenheim	Кьолн-Финкенберг	Ратинген-Запад
Freiburg-Littenweiler	Ossendorf	Реклингхаузен Hochlarmark
Фрайласинг	Кьолн-Месенич (Кьолнберг)	Стария град на Райхенберг (Саксония)
Фридрихсхафен / център на града	Кьолн Vogelsang	Реде North
Гелзенкирхен Бисмарк	Krefeld-Kanesdyk (бивш Бирксендик)	Роцок Хаген
Гелзенкирхен / Шалке-Север	Леверкузен-Rheindorf	Саарбрюкен-Brebach
Гелзенкирхен / Югоизток	Инголцат-северозапад	Залцгитер / Източно и Западно селище
Кастинг Owls Head	Лайпциг-Kleinzschocher	Schongau / жилищен район "В долината"
Изсипете-Nordstadt	Лайпциг-Leutzsch	Зиген-Eiserfeld
Гьотинген-Grohe (Юг)	Lichtenrade-Marienfelde (селищен пръстен Tischenreuther)	Stuttgart-Фрайберг
Halle-Silberhöhe	Лимбург-Nord	Stuttgart-Zuffenhausen
Хаген-Altenhagen	Люнебург-Kaltenmoor	Трир-Запад (Палия)
Hamburg-Bergedorf	Любек-Buntekuh	Трир-Nord
Hamburg-Mümmelmannsberg	Любек-Hudekamp	Трир-Ehrang
Hamburg-Lurup	Лудвигсхафен-Westend	Улм-Wiblingen
Хамбург / Осдорф (Осдорфер Роден)	Mannheim-Käfertal	Waldbröl
Хамбург-Харбург / Хаймфелд-Север	Mannheim-Jungbusch	Waldhof-Ost
Хамбург-Дженфелд (Дрингсайд)	Майнц-Neustadt	Висбаден-Бибрич (Югоизточна)
Хамбург / Свети Георги	Момбах	Вайсенфелс-Neustadt
Хамбург / Сейнт Паули	Магдебург-Olvenstedt	Wolfen-Nord
Хамбург-Уандсбек / Грослое	Минден	Вупертал
Хамбург-Билстед (селище "Sonnenland")	Минден-Rodenbeck	Вупертал-Oberbarmen
Хамбург-Алтона / Луруп	Монхайм (област Берлин)	Вупертал-Ostersbaum
Hamburg-Wilhelmsburg	Мюнхен Neuperlach	Цвикау-Eckersbach
Хамбург / Rahlstedt-Großlohe	Мюнхен Hasenberg	
Намм-Norden	Мюнхен Milbertshofen	
Хановер	Мюнстер-Kinderhaus	
Хановер-Roderbruch	Мюнстер	
Хановер		

❖ ЕКСПЕРТИТЕ НИ ПРЕДУПРЕЖДАВАТ: ЕС е пред разпадане!

***ЕС и Германия са изправени пред гражданска, етническа и религиозна война!
Политиците прикриват истините и ви заблуждават и лъжат!***

ЕС е вече е пред колапс!

Сценариите за гражданска война в Германия се увеличават!

Германците се страхуват!

Всичко това се потвърждава от Доклада за безопасност през 2019, който беше съставен на базата на представително проучване на населението, проведено от Центъра за стратегия и висше лидерство в Кьолн и Института по демоскопия на Allensbach. Съответно, всеки пети гражданин на ЕС вече се чувства несигурен. Близко 50 % от гражданите смятат, че живеят в "особено" несигурни времена. Голям процент се притесняват от развитието в Европа и света като стават все по-несигурни с всяка една поредна година. По отношение на ситуацията в собствената им държава, две трети от населението се притесняват от увеличаване на насилието от страна на мигрантите и екстремизма, а всеки първи от разделението на обществото. Тероризмът и вътрешната сигурност също продължават да играят основна дестабилизираща роля. Най-опасната гореща точка е терористичната организация Ислямска държава.

Всички тези страхове със сигурност са съвсем основателни. Настоящите горещи точки по света, международният тероризъм, който отдавна е достигнал ЕС и Германия, бежанската криза и продължаващата криза на еврото - всичко това ни показва, че мира и просперитетът ни вече не са гарантирани. Напротив. Кризисните сценарии се увеличават все повече и повече. И до степен, която мнозина едва ли биха сметнали за възможна до преди няколко години.

Вземете например политическите вълнения във Франция (2005 г.) и отново през (2018 г., 2019 г.), бунта на Майдана в Украйна финансиран и провокиран от външна намеса (2013/2014 г.), превратът в Турция (2016 г.) или бунтовете, свързани с гражданските безредици по време на срещата на върха на Г-20 в Хамбург (2017) когато Антифа финансирани тайно от един глобален спекулант почти сринаха града унищожавайки офиси, домовете и колите на гражданите.

Всички в ЕС, а не само държавите от Източна Европа отдавна живеем в непрекъснатата криза. Също и Европейският съюз, който несъмнено е в колапс и пред най-голямата дилема на своето съществуване. Не малко експерти и дори политици вече предупреждават – макар повече или по-малко внимателно и не толкова явно - за срив на общия европейски проект и условия, подобни на предстояща мащабна гражданска война в цяла Европа.

Сместа, която действа като ускорител на огъня, е силно експлозивна: нерешената и изкуствено провокирана от няколко тайни участници бежанска криза, астрономическата тежест на публичните средства (социалните системи) които бяха докарани от банкрут заради помощите отпускани на всички мигранти /за сметка на местните данъкоплатци/, неуправляемата финансова и банкова криза която скоро ще помете целият свят, придружена от прекомерен държавен и банков дълг, и политиката на отрицателните

лихвените проценти на централните банки, предстоящо спиране и неплащане на полиците за животозастраховане. А по този начин и на вече необезпечени пенсии, висок държавен дълг и данъчни тежести, нарастващо неравенство в обществото чрез социална деградация, постоянното настояване от страна на корумпирани политици и алчни банкери за забрана на парите в брой в ЕС, нарастващи терористични заплахи, гражданските конфликти и войните в Близкия изток ...

ОСНОВНИЯ ИЗВОД ОТ ТОВА Е: загубата на богатството и спестяванията на гражданите, като икономическият колапс и несигурност вече са предварително програмирани!

В крайна сметка гражданите са все по-недоволни от своите "народни представители", протестирали срещу тях, защото се чувстват измамани и неразбрани и имат абсолютно законни страхове за своето и на децата си бъдеще. Все повече хора излизат на улиците срещу тази катастрофална политика на ЕС, която ги лишава от достойнството, разрушава социалния мир, унищожава работните места, отчуждава активни и драстично увеличава бедността. Така наречените "жълти жилетки" във Франция са най-добрият пример за това. Освен това в цяла Европа има социално, етническо и религиозно напрежение поради продължаващия приток на милиони нови мигранти. Особено в Германия, която е вече почти окупирана от мигранти но продължава да ги приема. А сега с Глобалният Пакт за устойчива миграция на ООН /негласуван от никого/ в Европа предстои да нахлуят още 380 милиона мигранти от Африка, Близкия изток и Азия, които европейските експлоатирани граждани са длъжни пак да издържат. При това напълно "законно" и за сметка на своите несигурни доходи и заплати.

Терористичните милиции, като Ислямска държава, отдавна са инфилтрирали своите бойци във всички европейски държави. Атаките с ножове и например нападенията с превозни средства вече са ежедневие и го доказват. За това говорят и всички секретни доклади на агенциите за сигурност. Припомняме, че през 2015 г. Райнер Венд от полицейския синдикат на Германия определи кризата с "бежанците" като "най-голямото предизвикателство в историята на полицията в Европа след 1945 г.". По това време той декларира, че повече не може да се мълчи, макар властите да забраняват да се говори за истината и подчертава категорично: *"Вътрешният ни ред е в опасност. Изправени сме пред бунтове, хаос насилие и социални вълнения. Сега някой трябва да дръпне аварийната спирачка – но това може да бъде само Ангела Меркел, която е канцлер."*

За да разберете колко драматична беше ситуацията със сигурността в Германия по това време, е достатъчно само да погледнете публикацията на Die Welt от 25 октомври 2015 г. Публикацията се позоваваше на секретен бюлетин, който се разпространява само сред високопоставени служители по сигурността.

Според германската вътрешна разузнавателна служба (Bundesnachrichtendienst), Федералната полиция и Федералната служба за криминална полиция има огромни опасения относно сигурността на Федералната република. Доклада предупреждава, че "високият приток на мигранти от други части на света" ще доведе до "нестабилност на нашата страна". "Чрез тази имиграция ние произвеждаме екстремисти, буржоазната

средна класа се радикализира, защото не иска тази миграция макар миграцията да ни се налага от политическия елит, което ще доведе до съпротива на много хора срещу тази мярка в нашата държава."

Експертите по сигурността също се опасяват, че "интеграцията на стотици хиляди нелегални имигранти в Германия повече не е възможна предвид броя им и съществуващите паралелни етнически общества". Вместо това "ние внасяме в ЕС ислямистки екстремизъм, арабски антисемитизъм, национални и етнически конфликти на други народи и различното тяхно разбиране за закона и обществото". И по-нататък: "Германските органи за сигурност не могат да решат тези привнесени от вън проблеми със сигурността и произтичащите от това реакции от страна на германското население." Тези думи тогава са още по-уместни днес, отколкото преди 2019 г.!

ЕТО КАКВО ОЧАКВА ЦЯЛА ЕВРОПА И ТО СКОРО – ПРЕСТЪПНОСТ, ТЕРОР, ТОТАЛЕН КОЛАПС И ОЦЕЛЯВАНЕ, КОЙ КАКТО СЕ Е ПОДГОТВИЛ
ВИДЕО: https://www.youtube.com/watch?time_continue=4&v=-4Xjh_YTBQs

Очаквайте продължението на секция Световни събития в следващия бюлетин..

- ЗДРАВЕ -

ВСЕКИ БРОЙ НА БЮЛЕТИНА ЩЕ СЪДЪРЖА ПОРЕДИЦА ОТ СТАТИИ ЗА ЗДРАВЕТО, И ПО-СПЕЦИАЛНО:

- **За единствените начини за лечение на пациентите болни от рак**
- **Концентрираните знания за самолечение на всякакви уж нелечими заболявания на всички народи през вековете**
- **Тайните за излекуване на пациенти с рак и всичките други уж нелечими и истината за престъпните деяния на медицинската индустрия**
- **Статиите ще съдържат еманация на знанията и опитът от 45 години работа с над 66 000 пациенти с рак.**

❖ Единственият отговор срещу рака

/Откъс от книгите на д-р Леонард Колдуел/

Освен в книгите си Д-р Леонард Колдуел официално е публикувал изказванията си в World Wellness Report 2008 и в много други публикации. Тук ще публикуваме откъси на едно от тях, в което Д-р Колдуел говори за болестта рак.

"...Съжалявам, че сте засегнати от този проблем. Според мен винаги има надежда, стига да не се откажеш, да останеш активен и да продължиш да се бориш и правителството или БигФарма да не се изпречи на пътя Ви към оптималното здраве! " Според моя опит задължителното лечение на рак посредством рязане, наречено хирургия, изгаряне, наречено радиолечение, или отравяне, наречено химиотерапия, води до невероятен шок, загуба на имунитета и на качеството на живот, масово разпространение на болестта и най-вече нечовешки страдания и ранна смърт.

Моето мнение е, че "лекарите използващи химикали" нямат реален лек и според мен повечето хора биха били в много по-добро състояние без лечение, отколкото с цялото рязане, отравяне или радио активно лъчение, което тялото преживява.

Искате ли да знаете какво наистина могат лекарите?...

Искате ли да получите отговор защо някои лекари не лекуват пациентите си?...

Искате ли да знаете какво всъщност правят лекарите на пациентите?...

Искате ли да знаете каква е основната причина за рака?...

Искате ли да знаете кои са основните влияещи фактори на лекарите при избора на вашето лекарство?...

Искате ли да се научите да поемате пълната отговорност за всеки аспект от живота си и да успеете да се излекувате?...

Насърчаването на ранното откриване, казвайки, че то ще ви спаси живота или гърдата, е, съдейки по опита ми, груба лъжа. Това, на което бях свидетел, е, че ранното откриване просто означава незабавно начало на страданията, поради задължителните горе изброени лечения, както и загуба на качество на живот, болка, страдание и нечовешка смърт. Откъде знам това ли? Излекувах майка ми от рак на черния дроб, който беше в терминално състояние преди повече от 30 години, без операция, химиотерапия или лъчение. Лечебният ѝ режим беше напълно естествен и струваше по-малко от 3000 долара.

Законът който е под контрола на БигФарма не ми позволява да практикувам своите техники, с помощта, на които лекувам пациенти в рамките на седмици, а често и дни. Общите разходи обикновено са под 5000 долара и основната част от плана ми се крепи на здравословната храна, билки и добавки.

Оттеглих се от работата с пациенти по 2 причини: Едната беше постоянните ограничения и атаки от страна на правителството, фармацевтичните компании и медицинската индустрия. Втората причина, поради която се пенсионирах, беше да мога да преподавам, изследвам, обучавам, за да избавя света от рака.

Дадох обещание на Бог, още когато бях дете. Молях се на него, когато майка ми получи пореден пристъп на болка и сякаш умираше, че ако той ми помогне да я излекувам, ще прекарам остатъка от живота си в помощ на други майки и бащи и техните деца. Бих им помогнал, за да не им се наложи да преминат през същата болка, която аз и майка ми трябваше да преживеем. Той отговори на молитвите ми и затова днес се занимавам с тази мисия. Тъй като всичките 7 братя и сестри на моята майка са боледували от рак, както и баба ми, баща ми и мащехата ми също умряха от рак докато още бях дете, мога да ви кажа, че съм сигурен, че никой друг няма опита с рака, който имам. Виждах го ежедневно като член на семейството, син и внук от самото начало, докато не погуби моите роднини. По мое време съм виждал над 35 000 пациенти и съм имал над 2,2 милиона участници в семинари, които са ми писали, изпращайки своите коментари и житейски истории. Имам над 7 милиона читатели на своите бюлетини и доклади. Аз съм лекарят, който има, според мнението на водещи експерти, най-високия процент успеваемост на лечение на рак в света. Всъщност съм убеден, че бих могъл да излекувам поне 90% от всички пациенти с рак, ако имах легалната платформа да работя с тези хора по моят метод. Когато пациентът е готов и все още може да направи, каквото е необходимо, и когато няма направена операция, химиотерапия или лъчение, няма причина Ракът да не се излекува при повечето хора.

Сигурен съм, че бих могъл да излекувам много хора в рамките на седмици или няколко месеца. Но законът и тези, които печелят пари от вашето страдание и дори смърт, не ми позволяват да се отнасям с вас така, както знам, че би довело до резултати. Аз по закон не мога дори да ви кажа какво да правите или да не правите. Така медицинската професия и фармацевтичната индустрия защитават своята ракова индустрия за трилиони долара. Те карат политиците да приемат закони, които убиват гражданите или поне ги разболяват, и закони, които гарантират, че не могат да бъдат излекувани. **Можете ли да ми кажете, когато се е доказало, че билките Essiac, витамин B17, D и други добавки и билки**

лекуват рак, защо е незаконно да се рекламира този факт или да се продават тези продукти?

Има само един отговор: жадните за власт подкупени политици, алчната медицинска професия и фармацевтичните компании наистина не искат да сте здрави или да се лекувате с някои био билки, храни или добавки, чиято стойност е в пъти по-ниска от тази на провежданите обичайно лечения. Няма друга причина!

Вече 20 години Фондацията на д-р Леонард Колуел предлага постоянна награда от един милион долара на първия лекар, който може да докаже, че той или тя могат да предложат по-висок процент на излекувани от рак от самия него. До ден днешен нито един лекар не се е опитал да спечели тези един милион долара. Пазителите на медицинската и фармацевтичната професия ще се погрижат никога да не получите естествена помощ и лечение, които биха могли да ви помогнат или дори да ви излекуват за много кратък период от време. Следователно, най-добрият шанс, който имате е да се образовате. Вземете информирано решение и се заемете със собственото си здраве, живот и бъдеще!

Тъй като свободата на словото е поне частично все още мое право, преди да намерят начин да откраднат и нея от нас, мога поне да ви споделя какво бих направил, ако бях на ваше място:

Бих направил следните неща...

1. Бих направил две прочистващи диети с цели храни. Всяка отнема около 2 седмици, така че цялото почистване отнема около 1 месец. Концепцията е проста - човешкото тяло има собствена "вградена" система за прочистване. Проблемът е, че всеки ден приемаме много повече токсини, отколкото човешкото тяло е било проектирано да се справи. С тези прочистващи цели храни, вие ядете само чисти пълноценни храни и питейна вода и така всъщност в тялото не влизат токсини. Това дава възможност на "вградената" система за прочистване на тялото да навакса през първите две седмици. През вторите две седмици тялото ви ще продължи да се очиства все по-дълбоко и по-дълбоко - чак до клетъчно ниво храни като плодове, зеленчуци, подправки, ядки, семена, пълнозърнести храни, бобови и горски плодове и да пиете само изворна вода или дестилирана вода. Можете да ги ядете сурови, сварени, да си правите вкусни супи и салати, но не можете да консумирате никакъв вид промишлено преработени, или пържени храни.

2. Бих започнал незабавно да използвам програмите си за релакс/намаляване на стреса. Можете да започнете да ги използвате веднага и това е много важна част и изцелението. Поставената диагноза рак (или всяко друго медицинско състояние) може да създаде допълнителен огромен стрес, който обикновено влошава ситуацията още повече. Намаляването на този стрес е изключително важно, за да се осъществи изцелението. Психологическият и емоционалният стрес могат да източат цялата енергия от имунната система на организма. Намаляването на стреса е нещо, с което можете да започнете веднага. За намаляване на стреса може да използвате музика и медитация, както и да използвате специални програми за релаксация. По време на използване на програмите, трябва да легнете на безопасно и удобно място, без да ви разсейват. Докато

лежите, си пуснете със слушалки 20-минутен сеанс за релаксация. След само 8 сесии много хора започват да забелязват положителни промени, а след 21 сесии много хора отчитат невероятни резултати. Ако комбинирате програмата за релаксация с прочистващи програми, бихте могли да усетите огромна разлика в състоянието си в рамките на 3 до 4 седмици.

3. Медицински факт е, че ракът не може да се развива в алкална среда, богата на кислород. Затова бих се уверил, че тялото ми е с лека алкалност в диапазона от рН 7,36 до рН 7,50. За целта потърсете онлайн "Как да тествам рН на тялото си?". Можете да поръчате ленти за тестване на рН. Най-добрият и точен начин да измерите нивата му чрез тестване на слюнка и урина. Всички тест ленти са еднакви - няма значение коя марка използвате.

4. Бих започнал да вземам витамин В17 да пия редовно ябълков оцет с лимон и лъжичка натурален горски мед.

5. Бих започнал да употребявам сода за хляб с истински кленов сироп. За целта 5 лъжици кленов сироп се загряват заедно с една чаена лъжичка сода за хляб.

6. Бих започнал приема на билкови капсули Essiac. Такива се продават онлайн, или в магазини тип дрогерия.

7. Бих ял само органични пълноценни храни и големи количества пресни салати, плодове и зеленчуци отглеждани на село а не в оранжерии или внос от чужбина. Бих се подложил и на вегетарианска диета.

8. Бих се излагал на действието на слънчевите лъчи за толкова време, колкото кожата ми може да понесе, без да изгори. Слънцето не причинява рак, когато е в умерени и разумни количества.

9. Бих си купил сокоизстисквачка или екстрактор и бих добавил в диетата си пиенето на пресни сокове от всякакви зеленчуци и плодове включително всички китайско зеле.

10. Бих спортувал всеки ден. Или поне по 20 минути 3 пъти седмично.

**** В по-тежки случаи бих добавил към методите си и кислородна терапия (35% терапия с водороден пероксид). Бих разрешил (но не насърчавам никой друг да го прави!) 8 капки 35% водороден пероксид в 8 унции сок от алое и три лимона и бих пил сместа в продължение на поне 35 дни.*

Едва след като съм направил всичко това, щях да знам, че съм направил всичко, за да се справя с физическите причини за лошото здраве. Но също така знам, че основната причина за рака е психическият и емоционалният стрес. Научно доказано е, че всички заболявания са 94% на базата на стрес и само 6% на базата на физически елементи. Ето защо бих се заел да разкрия и отстраня първопричината за личните си здравословни

предизвикателства, за да мога да се отърва от симптомите и физическите си неизправности...“

❖ Диета за пациенти болни от рак

Могат ли диетите да лекуват рак?

Ако попитате повечето лекари днес, ще ви кажат, че почти нищо не може да излекува рака. Те ще се опитат да го изрежат, облъчат и унищожат. Понякога имат успех във временното забавяне на неизбежното. Причината, поради която те никога няма да успеят да го излекуват, е, че докато основната причина не бъде отстранена, проблемът винаги ще бъде там. Стресът е основна причина за рака и трябва да бъде намален и елиминиран. Премахването на стреса от живота ви позволява на тялото да прави това, което е проектирано да прави. Идентифицирането на стресовите зони в живота ви е първата стъпка към възстановяване на вашето здраве. Липсата на удоволствие от живота, проблемите с парите, тревогите и страхът създават стрес. Но най-често срещаният стрес за организма е яденето и злоупотребата с вредни храни. Хората консумират храни, които никога не са били предназначени да бъдат в нашето тяло, ядат ги в количества, които тялото не може да обработи

пълноценно и в моменти, в които не трябва да ядат. Преди да разгледате предложенията ми за диета трябва да знаете, че здравето започва с това, което елиминирате от диетата си, а не с това, което добавяте към нея. Първата стъпка за възстановяване и изцеление е да премахнете проблемните храни. Тогава можете да ги замените със здравословната храна, която би трябвало да ядете поначало. Ракът може да живее и да се развива в организъм, на който му липсва кислород. Днес всеки човек, особено тези, които боледуват от рак, имат сериозен недостиг на кислород в тялото си. Затова ако сте се захванали сериозно да преодолеее рака, е задължително да се вслушате в следните съвети. Първо, ще обсъдим какво трябва да премахнем от диетата си.



Преработени храни

Яденето на силно преработени храни и консерви пречи на тялото да получава кислород. Всяка хапка, взета от храни, които идват в контейнер, кутия, консерва, бутилка или торба, увеличава вероятността да се разболеем от рак. Всички трябва да се отнасят с особено внимание към такива храни, особено онези, които са без срок на годност. Здравословната храна се разваля за няколко седмици, максимум месец. Но ако

трайността е много по-дълга, внимавайте. Най-вероятно е обработена с много химикали и други вещества, за да удължи срока на годност на храната.

Нови храни

Ако дадена храна не е съществувала преди сто години, не я считайте за добра храна днес. В новите храни има поставени химикали, в количества, които са вредни за организма. Големият бизнес създаде много от тези храни, защото се грижат повече за портфейла ви, отколкото за здравето ви. Направате си собствено стопанство и ферма за природно отглеждани зеленчуци и животни на паша!

Мъртви храни

Ако посадите на какъв вид храна в земята и тя не покълва и не се развива, не я поставяйте в тялото си. Храните, които имат ензими в себе си, са известни като живи храни, защото произвеждат и поддържат живота. Можете да поставите семената на такива храни в земята и от тях ще порасне дърво или растение. Храните, които нямат ензими, са известни като мъртви храни и подпомагат смъртта. В Здравния Институт на Хипократ (НИ) в Уест Палм Бийч Флорида, специализиран в изследване и лечение на хора болни от рак, откриха основните елементи, които могат да помогнат на тялото да се излекува от рак. Две от най-често срещаните предложения са: Консумирането на живи храни с непокътнати ензими и тъмно-зелени, богати на хлорофил продукти включително морски водорасли.

"Всички неща са отровни и само много малката доза прави някакво отровно растение да стане полезно."

Парацелс

Захар

От Института НИ препоръчват на всички хора, лекуващи се от рак, да избягват всички захари, дори захарите, които се намират в плодовете. Повечето хора са наясно, че преработените захари не са здравословни, но липсват знания по отношение на естествените захари като тези, които се намират в плодовете.

Независимо от вида на консумираната захар, твърде много захар може да създаде проблеми. Тя води до процеси на ферментация в организма, при която дрождите и отрицателните бактерии се размножават и развиват още повече. Преяждането със захарни храни причинява запек и газове. Тези газове могат да се върнат обратно в кръвообращението.

Оттук произлизат повечето заболявания от кандида до рак и други подобни. Ако искате да сте по-здрави, трябва да се научите да ядете по-малко сладки и нишестени храни.

През Средновековието отглеждането, описанието и приложението на лечебните растения се извършва основно от Klostermönche. Испано-арабският лекар и ботаник Абу Мохамед Ибн ал-Байтар описа около 1230 г. в Китаб ал-Гами над 1400 билкови лекарства и техните

формулировки. Леонхард Фукс публикува през 1543 г. с New Kreuterbuch една от най-важните билкови книги на немски език, която изобразява множество лечебни растения и описва тяхното действие. Пионерите на съвременната фитотерапия включват и книгите на швейцарския билкар Йохан Кюнцле (1857-1945).

❖ Три неща, които трябва да се направят, ако искате да преодолеете рака

1. Ядене на висококачествена храна

Ако сте болни от рак, трябва да лекувате тялото си по най-добрия възможен начин. Това означава консумиране само на сурова, узряла, прясна органична и жива храна. След като оздравеете, можете да намалите храните, отговарящи на тези критерии до 80%, но би било най-добре ако ги оставите в диетата на 100%.

Основната част от вашата диета трябва да е съставена от сурови зеленчуци и кълнове, като листни зелени зеленчуци, житна трева, водорасли, морски зеленчуци и слънчогледови кълнове. Причината тези зелени храни да са толкова полезни за организма е, че растенията съдържат веществото хлорофил. Хлорофилът е пигментът, който придава на дърветата, тревите и листните растения техния характерен зелен цвят. По-важното е, че хлорофилът позволява на растенията да превръщат слънчевата енергия в хранителни вещества, които могат да бъдат използвани от живите организми. Хлорофилът е подобен на хемоглобина в човешката кръв. Богатите на хлорофил растителни сокове доставят на почвата минерали, витамини и хлорофилни протеини в нашата диета, освен това съдържат кислород.

Храните с високо съдържание на хлорофил включват житна трева, която се използва в лечебните центрове по света за лечение на рак и други смъртоносни заболявания и морски водорасли, които се предлагат в няколко форми.

Храните, на които трябва да наблегнете в диетата си, са пресни зеленчуци (зелените зеленчуци са най-добри, но и другите също са полезни), несладки плодове като краставици, тиквички, чушки и тикви. Например краставиците, тиквичките, чушката и тиквата технически се считат за плодове, защото имат семена. Всички те са вкусни допълнения към диетата. Също така в диетата ви трябва да присъстват ядки и семена. Накисването на ядки и семена за 6 до 12 часа освобождава ензими, които подпомагат полезното храносмилане. Бъдете внимателни с ядките, защото е много лесно да започнете да консумирате твърде много от тях. Пълнозърнестите и бобови култури също са полезни, но най-добре е да се ядат зърна, които първо са покълнали, защото се усвояват по-лесно. Най-малко здравословните зърна са ръж, лимец, ориз басмати, бял ориз, пшеница, ечемик и царевица. Най-здравословните зърна са просо, киноа, амарант, тефф и елда (олющена).

От всички споменати храни, които е добре да се консумират, най-полезни са морските зеленчуци и кълнове. Това е най-качествения в хранително отношение вид сухоземна и морска растителност. Някои популярни морски зеленчуци са алария, араме, дулсе,

хиджики и нори.Покълналата храна е всякакъв вид семена, ядки, зърно или боб, наkisнати във вода, изложени на въздух и косвена слънчева светлина , които ако се изплакват ежедневно, започват да образуват ново растение /кълнове/.Някои примери за такива са: бадемови кълнове, елда кълнове, слънчогледови кълнове и кълнове от боб мунг. Покълналите храни са една от най-високите форми на храна, която можете да вложите в тялото си.Те са много полезни за изграждането на нови клетки и осигуряват на клетките кислород.Зелените кълнове са с много високо съдържание на хлорофил.

2. Хранене в правилните моменти

Разполагаме с всички необходими инструменти и цялата интелигентност, за да си създадем най-добрия график за хранене и да се радваме на здравословен и дълъг живот.Има много идеи и концепции за храненето и знания за това кои храни са най-хранителни за човешкото тяло. Но по-голямата част от хората не вземат под внимание времето, което е най-подходящо за добро храносмилане.Ние сме проектирани да ядем определени храни в определени часове на деня.Точно както би навредило попадането на вода в резервоара на колата, лошите храни биха навредили на тялото ви.Колата е създадена да работи с определено гориво. Така е и с нашето тяло.Разликата с колите, обаче е, че при тях няма значение по кое време на деня ще им сложите гориво.Времето, в което слагате храна в тялото си, обаче, има много голямо значение.За да може храненето да ни доведе до здравословен живот, е добре графика ни на хранене да се определя от слънцето и луната.

Най-простия съвет относно храненето може да се формулира по следния начин: Когато слънцето изгрива, не се колебайте, когато залезе, спрете.Това означава да ядете яденето си спокойно, докато има дневна светлина, но когато е тъмно и изгрее луна, храненията ви за деня трябва да приключат.Ако се придържате към този важен принцип, ще постигнете отлични резултати в здравето, енергията, съня за цялото си тяло, защото така сме проектирани да се храним.Нощта е времето за почивка и сън.

Ако не ядете късно през деня, ще имате по-лек и добър сън, по-добро храносмилане, ще забавите процеса на стареене, ще имате повече енергия и ще се почувствате прекрасно.Опитайте сами за себе си и вижте страхотните резултати.Практикуването на умереност в храненето ще подмлади цялото ви тяло и ще ви отърве от повечето здравословни проблеми.

Целта ви трябва да бъде да намалите броя на консумираните ястия и да намалите количеството храна в тези ястия, като същевременно се уверите, че консумирате най-висококачествената храна. Истинският ключ към успеха е да избягвате да ядете през нощта и да спите на празен стомах.Храната не трябва да бъде ежедневна борба.В началото може да не е лесно, но за да постигнете истински и траен успех, заедно с диетата си ще трябва да промените мисленето си.

3. Хранете се по правилния начин

Когато ядете, е много важно да сте в спокойна среда.Никога не е здравословно да се яде, докато се намирате под стрес, без значение колко добра е храната.Освен това, заедно с количеството и качеството на храната, както и времето на хранене, има още неща, които

влият на храносмилането и които трябва да се спазват, за да поддържате тялото си здраво. След като погълнем, храната, която сме яли, тя вече е извън нашия контрол. Преди това, обаче, имаме пълен контрол над нея. Правилния подбор и комбиниране на храната може да предотврати много храносмилателни проблеми.

Храносмилането започва още в устата. Слюнката съдържа ензим, който помага за разграждането на храната и прескача храносмилането. Дъвченето помага на тялото по-лесно да извлича хранителните вещества от храната и намалява работата, която храносмилателната система трябва да свърши.

Колкото по-малко работа трябва да свърши храносмилателният тракт, толкова по-ефективно ще си върши работата. Когато не дъвчем храната си добре, тя може да ферментира в храносмилателната ни система. Колкото повече се дъвче една храна, толкова по-лесно се усвоява и толкова по-здравословна ще бъде тя за организма. Дори суровите храни могат да създадат проблеми, ако не се дъвчат правилно.

4. Съчетаването на видове храни

Видовете храни и начина, по който ги комбинираме играят голяма роля за доброто храносмилане. Яденето на грешни храни заедно или в неправилен ред може да изпие енергията ни и да предизвика ферментирание и гниене в храносмилателната ни система. Доброто комбиниране на храна води до по-лесно храносмилане и минимални храносмилателни проблеми. Системата работи така: всяка храна отнема определено време, за да се усвои.

Яденето на храни с подобно време на храносмилане помага на тялото да усвоява по-лесно веществата. За такива храни се казва, че се комбинират добре. Например, усвояването на диня отнема около един час, докато бадемите могат да отнемат до пет часа. С оглед на това яденето на диня и бадеми в едно и също хранене, не е добра идея.

Яденето на твърде много трудно съчетаеми ястия като това може да причини запек, подуване на корема и газове, което пък може да доведе до по-сериозни проблеми.

Заклучение

Човешкото тяло е невероятно, когато се отнасяме с него по начина, по който то заслужава. Ние сме проектирани да ядем определени видове храни сурови, пресни, органични плодове, зеленчуци, ядки и семена, за да поддържаме храносмилателната си система чиста и в движение. Доброто здраве идва само когато имаме добро храносмилане, а това добро храносмилане има резултат само когато се храним правилно и здравословно.

В СЛЕДВАЩИТЕ БРОЕВЕ НА БЮЛЕТИНА ЩЕ ПРОДЪЛЖИМ С ПУБЛИКУВАНЕ НА НЕЙЗВЕСТНИ ДО СЕГА МАТЕРИАЛИ ЗА ВСИЧКИ НАЧИНИ ЗА ЛЕЧЕНИЕ НА НЕЛЕЧИМИТЕ ЗАБОЛЯВАНИЯ ИЗПОЛЗВАНИ ОТ ПРЕДЦИТЕ НИ И ВСИЧКИ НАРОДИ ОТ ДРЕВНОСТТА ДО НАШИ ДНИ. ВКЛЮЧИТЕЛНО ЛЕЧЕБНИ ПЛЕВЕЛИ, ТРЕВИ И БИЛКИ И ПРИГОТВЯНЕ НА ЛЕКАРСТВА ОТ ТЯХ.

❖ Използване на активен въглен при оцеляване

Под прикритие

В ситуация на оцеляване, всеки може да изглежда ваш враг. Е, активния въглен може да ви помогне да се прикриете така, че да станете почти неузнаваем.

Просто размажете въглена върху кожата, особено местата, които не са покрити с дрехи. Наблегнете на лицето, шията и ръцете. Не забравяйте да пазите зоната на очите си. Колкото повече въглени нанесете по кожата си, толкова по-трудно разпознаваме ще бъдете от другите.

Тази тактика също е много полезна при лов, тъй като е много по-малко вероятно плячката да ви види (или да забележи отразената от кожата ви слънчева светлина. Това определено ще ви даде предимство.

Неутрализиране на отрови

Ако имате съмнения, че сте консумирали отрова, използвайте активния въглен, за да неутрализирате разпространението и в организма ви.

Активираният въглен е невероятно средство в такива ситуации. Той действа като гъба, която поглъща токсините в тялото ви и след това спира тяхното обратно освобождаване в организма. Така че, веднага след като сте поели отровно вещество, въглена може да го неутрализира и отстрани от тялото ви заедно с останалите отпадъци.

За целта, смесете активен въглен с чиста питейна вода и изпийте сместа.

Забележка: Активния въглен е най-подходящ за това, тъй като е по-порест от обикновения въглен (което означава, че е необходимо консумирането на много по-малки количества от него, за да постигнете един и същ резултат). Разбира се, ако обикновеният въглен е всичко, което имате, той също може да се използва.

Абсорбира лошите миризми

Активния въглен е много порест, което го прави идеален за абсорбиране на неприятните миризми, които могат да се развият в ситуация на оцеляване. Поради тази причина той може да е много удобно и ефективно средство за премахване на телесни миризми от дрехите или обувките. За целта, поставете въглена в дрехата или обувката, от чиято миризма искате да се избавите. За да не изцапа материала, първо увийте въглена в тънка кърпа.

Лекува рани

Бактериите и инфекциите могат лесно да доведат до смърт в ситуация на оцеляване. За щастие, активния въглен може да ви помогне да оцелеете.

Просто увийте въгленчето в кърпа и го поставете директно върху раната. Въгленът ще действа, абсорбирайки излишната влага и инфекцията от раната, което ще ви позволи да останете живи за по-дълго време.

Спиране на диарията

Диарията е много неприятна, но често срещана нежелана реакция при хората. Особени тези, които са подложени в ситуация на оцеляване. И това обикновено се дължи на дехидратирането. За щастие, въглена е доста полезен и при тези обстоятелства. Това е защото причинява констипация /запек/ по естествен път. Просто изпийте смес от вода и въглен и така ще предотвратите повторната поява на диария. Уверете се, че пиете много вода и попълнете хранителните си запаси от вещества възможно най-скоро.

БОНУС: Научете се да правите въглен

Искате ли да научите как да си направите сами обикновен и активен въглен за спешни

с
л
у
ч
а
и
з

❖ ЕПИМЕДИУМ - Вълшебната билка на Далечния Изток

Всички знаем за вълшебните билки от земите на Далечния Изток, които възвръщат виталните ни сили и спомагат на тялото да се пребори с всяка болест. Докато голяма част от тези чудотворни растения действително помагат в много отношения, ефектът на останалите се развива в митологията и традиционната медицина. Една от най-популярните китайски билки е **епимедиум**, известна по европейските ширини още като палава коза или разгонена коза.

В традиционната медицина епимедиумът е утвърдил мястото си, но съвременната наука все още поставя много въпросителни към всичките му претендирани качества.

Какво представлява епимедиум?

н

Епимедиум не е конкретно растение, а цял род цъфтящи растения, който включва над 50 различни вида. Повечето видове са разпространени в Китай и други държави от Източна Азия. Някои от видовете епимедиум са листопадни растения, а други са вечнозелени, но всички са многогодишни.

Отделните видове се различават по стъблото и цветовете, а и не всички съдържат активните съставки, на които се дължат потенциалните здравословни ползи на епимедиума. Счита се, че само около 15 вида епимедиум могат да се използват за медицински цели.

в
и

Най-ценната част от растението са листата, тъй като именно там се съдържа активното вещество икариин. Икариинът е вид флавоноид и по-точно флавонол гликозид. Като вещество е дериват на растителния стерол кампферол. Икариинът се съдържа в повечето видове епимедиум, но се открива още и в някои видове берберин. Икариин не се съдържа в други видове храни или билки.

Други активни съставки в епимедиум са флавоноидите епимедин А, Б и С, кампферол, сагитазин А, Б и С, както и няколко вида лигнани. Концентрацията на кверцетин също е висока.

В наши дни са създадени множество хибридни видове на епимедиум. Някои хибриди са с цел култивиране, а други се използват за декоративни нужди. Днешният комерсиален епимедиум е изцяло хибриден и има съществени различия от натуралния вид, който се е използвал в традиционната китайска медицина. Някои от по-древните видове се използват масово в Япония, но с изцяло декоративна цел.

Механизъм на действие на епимедиум

Повечето специалисти твърдят, че почти всички положителни ефекти на епимедиум се дължат на активното вещество икариин, което работи чрез няколко механизма в тялото. На първо място, икариинът потиска действието на ензима фосфодиестераза тип 5 (PDE5), който влияе върху цикличния гуанозин монофосфат (сGMP) в кръвоносните съдове, които снабдяват мъжкия полов орган с кръв. Механизмът на действие е същият като на "Виагра".

Икариинът влияе и върху нивата на биоактивен азотен оксид, а според някои учени имитира ефекта на тестостерона върху тялото. Като вещество икариинът има още антиоксидантен и неврозащитен ефект, както и въздействие върху цитокина ядрен фактор капа-Б, но повечето от тези ефекти са потвърдени в ин витро изследвания, а не при преки изследвания върху пациенти.

Няколко изследвания стигат до извода, че икариинът е много чувствителен в стомашна среда и е уязвим към ензимите, като едва 12% от него се усвояват при силна ензимна активност. Установено е, че усвояването се засилва при прием на гладно с повече течности или при съчетание със съставки, които потискат активността на ензима лактаза. Полуживотът на икариин в организма при перорален прием варира между 9 и 11 часа, което предполага, че трябва да се приема поне две пъти дневно, на интервали от 12 часа.



Епимедиум в традиционната китайска медицина

Първите легенди за действието на епимедиум като афродизиак се появяват още от древните китайски времена. Твърди се, че именно козари и овчари са забелязали повишената сексуална активност на рогатия добитък, когато се е хранил с див епимедиум. Оттогава епимедиумът се използва като сексуален стимулатор.

В традиционната медицина епимедиумът е бил популярно средство за подобряване на бъбречната функция, като се е използвал за подсилване на бъбреците и изхвърляне на излишните течности от тялото. Билката се е използвала още като средство за регулиране на честото уриниране, намаляване на мускулните спазми и болки в гърба.

Китайските лечители препоръчват да не се приема епимедиум при високи температури или когато тялото е подложено на силен физически стрес, заради дехидратиращите му свойства.

Потенциални и доказани ползи при хора

- Изследвания върху жени в менопауза стигат до извода, че комбинацията от епимедиум (60 мг икариин) и соеви изофлавонови забавят драстично загубата на костна маса;
- Десметиликаритин, който е метаболит на икариина, води до повишаване на естрогена при жени в менопауза. Твърди се още, че епимедиум повишава естрадиола и понижава холестерола, но някои други изследвания не установяват драстична промяна в нивата на естроген;
- Епимедиум е научно доказано афродизиак, като положителният му ефект върху ерекцията се дължи на два механизма – стимулирането на биоактивния азотен оксид и потискането на ензима PDE5, като ефектът му е сходен с този на "Виагра". Установено е, че ефективната доза за 68-килограмов мъж е 110 мг икариин дневно,

като ежедневната употреба за продължителен период от време демонстрира посилен ефект. Възможно е злоупотребата с по-висока доза да има обратен ефект;

- Ин витро изследванията демонстрират силните антиоксидантни свойства на епимедиум. Те се дължат както на икариина, който притежава самостоятелна антиоксидантна активност и предпазва ДНК от оксидативния стрес, така и на други компоненти в епимедиум, какъвто е кверцетин;
- Екстрактът от епимедиум притежава потенциални свойства за понижаване на високо кръвно налягане.

Потенциални и доказани ползи при животни

- Ин витро изследвания и изследванията върху модели от плъхове показват потенциални неврозащитни свойства. Икариинът действа при високи дози, като потиска провъзпалителните цитокини, които влияят върху мозъка и стимулира производството на мощните антиоксиданти глутатион и супероксид дисмутаза. Икариинът проявява по-силно свойствата си при силен стрес върху клетките;
- Като допълнение към неврозащитните свойства, приемът на епимедиум засилва паметта и когнитивните процеси при висока невротоксичност;
- Ин витро изследвания и преки изследвания върху плъхове установяват, че икариинът е по-ефективен от генистеина при предотвратяването на остеопороза. Положителните свойства на икариина се изразяват и в засилено формиране на костна маса;
- Досега са правени редица изследвания за въздействието на епимедиум върху хормоналния баланс при животни, най-вече плъхове. Едно подобно изследване установява, че прием на икариин от 1-5 мг/кг телесно тегло повишава ерекцията, но не променя нивата на тестостерон при кастрирани плъхове. Други изследвания установяват, че епимедиумът успява да възстанови нормални нива на тестостерон при увреждания, като ефективната доза е 1 мг/кг телесно тегло.
- Икариинът обаче не въздейства върху нивата на тестостерон при премахване на тестисите. Единственият случай, в който се наблюдава ударно покачване на тестостерона, е при прием от 200 мг/кг тегло икариин. Нивата на тестостерон буквално се утраяват, но не се забелязва промяна в лутеинизиращия хормон и фоликулостимулиращия хормон. Учените не успяват да установят точния механизъм на действие, както и дали подобна ударна доза би била безопасна при хора;
- Множество тестове върху плъхове със сексуални отклонения или старост демонстрират драстично подобряване на ерекцията и увеличаване на броя на еякулациите;
- Икариинът като самостоятелно вещество демонстрира потенциални антидепресантни свойства. Механизмът на действие се свързва с потискане на провъзпалителните цитокини, които се отделят при стрес, както и регулиране на химикала моноаминоксидаза, който се отделя в мозъка при силен стрес;

- Потенциалните свойства на епимедиум като адаптоген се потвърждават при изследвания върху мишки. Установява се, че епимедиумът понижава нивата на кортизол и увеличава издръжливостта при физическите тестове.

Възможни странични ефекти

Счита се, че в краткосрочен план епимедиум е напълно безопасен. В дългосрочен план обаче, билката може да прояви някои странични ефекти като дехидратация и гадене. При отделни индивиди може да се проявят странични ефекти, особено ако се употребява доза над препоръчителната. Такива странични ефекти могат да бъдат ниско кръвно налягане, сърцебиене, сънливост, затруднена ерекция и мускулни схващания.

Епимедиумът забавя кръвосъсирването и може да причини по-силни кръвоизливи. Кръвоизливите могат да се засилят и при съчетаване с други сходни добавки, каквото е рибеното масло. Възможно е епимедиумът да предизвика еуфория и хиперактивност при хора над 60-годишна възраст.

Не се препоръчва прием на високи дози епимедиум при потребители с висок естроген. Не се препоръчва прием на епимедиум от бременни жени, защото се счита, че има високи шансове от увреждане на плода или предизвикване на силни контракции.

Трябва да се отбележи, че категорично не се препоръчва едновременният прием на епимедиум с някои видове медикаменти. Трябва да се избягва едновременната употреба с лекарства за понижаване или повишаване на кръвното налягане, както и с медикаменти, които забавят кръвосъсирването.

Епимедиум не трябва да се съчетава с други мощни инхибитори на PDE5 като "Виагра".

С какво да комбинираме епимедиум?

Епимедиум може да се използва за различни цели и конкретната цел определя и подходящите комбинации.

Епимедиум може да се използва като адаптоген, с цел борба срещу стреса и умората.

Удачни комбинации включват други билки като жен-шен, родиола и ашваганда.

Най-честата употреба на епимедиум е свързана със стимулиране на либидото. Ефективни съчетания в тази насока могат да се направят с йохимбин, трибулус терестрис, мака и Дългият Джак. Доказано е, че йохимбинът допълва като действие виаграта, отново чрез механизма на влияние върху PDE5.

По аналогия има предположения, че подобен синергичен ефект ще прояви комбинация от епимедиум с йохимбин.

Някои спортни специалисти препоръчват епимедиум като средство за повишаване на силовите показатели и покачване на мускулна маса. За тази цел е подходящо комбинирането на епимедиум с трибулус терестрис, D-аспаргинова киселина и аминокиселини с анаболен ефект като L-левцин.

Активните съставки в някои билки, като каретоноиди в пипера и екдистероидите, имат свойството да потискат П-гликопротеина в интестиналния тракт.

Конкретният протеин е отговорен за неутрализирането и изхвърлянето на икариина от тялото. Комбинация с пипер или източник на екдистерон би засилила драстично ефекта на икариина.

Някои изследвания твърдят, че приемът на епимедиум може да доведе до увеличаване на нивата на естроген. Ако се приеме това за вярно, тогава е препоръчително билката да се съчетава с вещества, които понижават естрогена.

Такива са цинк, мака, дииндолилметан (DIM) и билката брасайопсис глумерулата. Ако комбинирате епимедиум с D-аспаргинова киселина, задължително трябва да се използва вещество, което да регулира нивата на естроген.

Препоръчителни дози

Дозирането на билката зависи от това дали е избран прах или екстракт. При прах препоръчителните дози са по-високи и варират между 6 и 12 грама дневно.

Ако се употребява екстракт, потребителят трябва да се съобрази с концентрацията на икариин, която може да варира между 10 и 60%.

Препоръчителните дози икариин за здравословни цели са до 100 мг дневно, а за спортни цели до 200 мг дневно. Ако при по-висока доза се прояви понижаване на кръвното налягане, тогава намалете дозата. Прием на 75 мг икариин дневно се счита за поносима доза при всички организми.

Как може да открием епимедиум?

Епимедиумът е разпространен като хранителна добавка и като биохрана.

Като биохрана епимедиум може да се намери единствено под формата на прах, като обикновено производителите предлагат не екстракт, а цялата билка в прахообразно състояние. Това означава, че и концентрацията на икариин е по-ниска.

Епимедиум може да се намери и под формата на билков чай и тинктура, но такива предложения са рядкост на пазара.

Най-разпространената форма на епимедиум е билков екстракт на капсули или таблетки. В зависимост от производителя варират и видовете екстракти.

Традиционно на пазара се предлагат екстракти със съдържание на икариин между 10 и 60%. По-високо концентрирани екстракти се използват главно за медицински цели.

Епимедиум е разпространена съставка и в редица комплексни формули. Най-често той се използва в сексуални стимулатори, тестостеронови стимулатори или специализирани формули за покачване на мускулна маса.

В миналото епимедиум се използваше по-често и в някои класически предтренировъчни стимулатори, заради „напомпващите“ свойства на билката. В наши дни най-често се намира в натурални сексуални стимулатори.

Епимедиум е билка, която открито се рекламира като сексуален стимулатор. В тази насока билката е доказала своята ефективност, дори и при тежки случаи със здравословни проблеми.

В много други отношения обаче епимедиум води със себе си до разногласия и противоречия. Въпреки тях палавата коза се използва масово за здравословни и спортни цели, като често се рекламира като добавка за повишаване на тестостерона и стимулиране на анаболните процеси.

Въпреки спорните въпроси, в никакъв случай не можем да заключим, че приемът на епимедиум за спортни цели е напълно безмислен, защото билката има и потенциални достойнства, които не можем да захвърлим с лека ръка. Тепърва по-качествени и стриктни изследвания ще ни дадат всички отговори.

❖ Съвременна фитотерапия: 30-те най-добри лекарствени растения

Историята на билковата медицина е на много хиляди години. От началото на човечеството „до наше време“ фитотерапията се счита за най-важното лечебно изкуство и е едно от класическите природни средства.

Лечебно растение (или лекарствено растение, отровно растение, лечебно растение и лечебна билка) е растение, което може да се използва в билколечението поради съдържанието им на активни съставки за лекуване или за облекчаване на заболявания. Може да се използва като суровина за фитофармацевтици в различни форми, но и за чаени препарати, добавки за вана и козметика.

Използването на растения с намерение да се лекува може да бъде демонстрирано в най-ранните слоеве на вавилонски, древноегипетски, индийски (химни на Риг Веда) или китайски текстове, но също така и в изричното отглеждане на лечебни билки.

Най-известните свидетелства за тези най-стари записи на медицински начинания с многобройни примери за лечебни растения и тяхното приложение е папирусът Ebers, написан през последната четвърт на XVI век преди Христа в Древен Египет.

Гръцките диоскориди описват през I век многобройни лечебни растения и техните приложения.

Връзката между храната и медицината е била призната рано, особено в ориенталската медицина и съответно в медицинските книги на Изтока има многобройни препратки, като Ибн Сина (Авицена) около 1000 г. сл. Хр. билкар Йохан Кюнцле (1857-1945).

Ехинацея

Тъй като стимулира имунната система, тя често е част от препарати за предотвратяване на настинки и грипни инфекции.

Глог

Най-важният сърдечен тоник в растителния сектор. Ефективността му е доказана в няколко проучвания.

Вечерна иглика

Извлека на масло от семената успокоява чувствителната кожа и дори може да облекчи невродематита. Предлагат се препарати както за вътрешна, така и за външна употреба.

Конски кестен

Активните му съставки укрепват съдовете, особено вените. Чрез едновременно източване и насърчаване на кръвообращението те могат да помогнат за предотвратяване на разширени вени и хемороиди.

Лавандула

Вътрешно и външно етеричните му масла имат успокояващ, релаксиращ и предизвикващ съня ефект.

Пасифлора

Нервността и разстройствата на съня са основните приложения на това растение. Плодовете на годни за консумация варианти са известни като "плод на страстта".

Жълта тинтява

Планинското растение което може да живее до 60 години и е защитено. Горчивите вещества и други лечебни вещества от корените им облекчават стомашните заболявания.

Гроздовидна цимицифуга

Проучванията показват, че екстрактите от коренището имат хормоноподобни ефекти и могат да облекчат симптомите на менопаузата.

Шапиче – женска билка

Действа срещу типични гинекологични проблеми като менструални и менопаузални симптоми (напр. Горещи вълни).

Иглика

Пролетният пратеник помага при настинки, тъй като съдържанието му отделя заседнала слуз в дихателните пътища.

*“През есента продават
плодове, през пролетта
лекарства.“*

Китайска поговорка

Еупаториум

Стимулира имунната система, особено при настинки. Работи най-добре, ако приемате препаратите още при първите признаци на инфекция.

Арника

Най-бързият лечител при синини, подувания, флебит: Важната съставка на Хеленалин има аналгетично, противовъзпалително и дезинфектиращо действие.

Евкалипт

Доказано растение против студ: Етеричното му масло инхибира растежа на бактерии и вируси, втечнява слузта и отпуска.

Магарешки бодил

Още през 19 век лекарите откриват, че плодовете им укрепват черния дроб. Поради недостатъчна концентрация на активната съставка в чайовете, използвайте билката само като концентрат или завършен продукт.

Машерка

Облекчава кашлицата, разтваря слузта, забавя растежа на бактерии и вируси.

Имел

Най-важното растение за съпътстваща терапия при рак. Между другото влияе върху клетъчния метаболизъм. Също част от сърдечно-съдовите препарати.

Лайка

Етеричното им масло има антиконвулсивен и противовъзпалителен ефект. Както вътрешно (например при стомашни проблеми), така и външно (напр. Рани, възпаления на устата) е полезно.

Обикновена коприва

Добър за дренажен лек, защото осигурява диуретичен калий и флавоноиди. Също така за лечение на ревматични оплаквания.

Вратига

Прилага се като външно деконгестантно действие, стимулира образуването на нови клетки. Поддържа като мехлем заздравяването на навяхвания, синини, рани и язви.

Мечо грозде

Доказано при инфекции на пикочния мехур и бъбреците: Листата съдържат арбутин, който има антибактериален ефект в пикочните пътища.

Самакитка /аконит, омак, вълче биле, аконитум/

Едно от най-отровните от нашите ливадни цветя. В хомеопатични препарати и само в много нищожни дози е полезно за нервни болки, ишиас, рак, треска и настинка. Много внимателно се използва от билкари защото е силно отровна.

Лопен

Цветовете на високо до два метра цвете съдържат слуз, който може да бъде като защитен филм върху лигавиците в устата и гърлото и така може да облекчи сухата раздразнена кашлица.

Хмел

Успокоява и предизвиква съня. Освен това стимулира апетита и храносмилането чрез горчивото си вещество.

Жълт кантарион

Едно от най-важните растителни средства за депресивно настроение. Лекува, включително и леки изгаряния и рани.

Хибискус

Коренът на растението доставя слуз, която инхибира възпалението (например в стомаха, устата, дихателните пътища).

Валериан

Много известен още в древността като успокоително и за сън. Билкова алтернатива на химическите хапчета за сън.

Очанка

Името и разкрива нейните полезни свойства: Ливадното растение помага при много от проблемите с очите като възпаление, ечемично зърно, умора и парене. (Билка) за добро зрение

Мухоловка /росянка, дросера/

Използва се като лечебно растение от 12 век. Екстракти от билката облекчават настинки, особено дразнеща кашлица и бронхит.

Хамамелис

Едно от най-известните лечебни растения за лечение на рани и възпаления на кожата.

Ако погледнем точно тази селекция от 30 лечебни растения, а има и много други, то тогава вече знаем защо днешното човешко същество не живее в хармония с природата.

Защото вече няма познания за своите лечебни растения и вместо това използва химическите коктейли произведени от Фармацевтичната мафия които съвсем безкритично си купува и инжектира.

*"За всяко наше
страдание
природата е
отгледала
подходящата билка."*

Себастиан Кнайп

Природата пробужда към нов живот! Природата лекува всички рани!

Бъдете вдъхновени от билки, аромати,, излезте сред природата, насладете се на тишината и на концерта на птиците, прегърнете дърво – и временно забравете за динамичното ежедневие.

Очаквайте продължението на секция Здраве в следващия бюлетин...

- ТЕХНОЛОГИИ -

ВЪВ ВСЕКИ БРОЙ, В СЕКЦИЯ "ТЕХНОЛОГИИ" НА СЕКРЕТНИТЕ МЕСЕЧНИ БЮЛЕТЕНИ, ЩЕ БЪДАТ ПУБЛИКУВАНИ НАУЧНИ СТАТИИ, СЕКРЕТНИ РЪКОВОДСТВА, ТЕХНИЧЕСКИ ЧЕРТЕЖИ, ВИДЕО МАТЕРИАЛИ И КОПИЯ ОТ ПАТЕНТИ /включително и от ново разсекретените на Тесла/ ЗА САМОСТОЯТЕЛНОТО ИЗГРАЖДАНЕТО И КОНСТРУИРАНЕ НА МАШИНИ, МАГНИТНИ, ЗЕМНИ И ГРАВИТАЦИОННО ГЕНЕРАТОРИ, ВДИГАТЕЛИ И ДРУГИ УСТРОЙСТВА, КОИТО ЩЕ ВИ БЪДАТ ПОЛЕЗНИ ПРИ ДЪЛГОСРОЧНИ КРИЗИСНИ СИТУАЦИИ. МНОГО ТЯХ ЩЕ ВИ ОСИГУРЯТ ВЪЗМОЖНОСТ ДА ЖИВЕЕТЕ НЕЗАВИСИМО ОТ КОМПАНИИТЕ ЗА ДОСТАВКА НА ВОДА, ЕЛЕКТРИЧЕСТВО И ГОРИВО

❖ Деформации чрез смартфоните: Човечеството е пред смърт и мутации

Няма никакво съмнение, че днешното общество е силно повлияно от смартфон технологиите. Възможно ли е, обаче технологията, която използваме днес, да доведе не само до увреждания на здравето в краткосрочен план, но дори и да промени нашия генетичен код за постоянно? Съществува едно заинтригуващо проучване по отношение на технологиите, които се използват днес, в което се прогнозира как бихме могли да изглеждаме в бъдеще.

Някои хора се оплакват, че получават схващане на врата, защото гледат своя смартфон по цял ден. Също така е известно, че синята светлина, излъчвана от нашите смартфони, телевизори и таблети може да влоши зрението ни. Но според едно ново проучване това не е всичко, защото учените очакват, че предстоят още много промени във физически план. Прегърбването, уплътняването на черепа и мозъчните изменения биха могли в бъдеще изцяло да определят начина, по който човечеството изглежда.

Може да си мислите, че технологичните компании се интересуват повече от печалбата, отколкото от здравето на своите клиенти или хората, които живеят близо до техните продукти или фабрики - и в повечето случаи вероятно сте напълно прав. В новото си проучване предположението на един телекомуникационен доставчик в Лос Анджелис за това как биха изглеждали хората в близко бъдеще, изглежда напълно реалистично.

Особено, ако продължим да комуникираме интензивно с устройства, които се държат в ръка. Готови ли сте за изкривени гърбове, удебелени черепи, двойни клепачи и по-малки мозъци? Гледането на телефона с часове натоварва шията ви и довежда до дисбаланс в гръбнака.

Следователно, мускулите на врата трябва да положат допълнителни усилия, за да поддържат главата изправена. Седенето пред компютъра в продължение на часове в офиса означава също, че горната част на тялото ви се позиционира пред бедрата и именно заради това, тялото не стои изправено. TollFreeForwarding.com е телекомуникационната компания в Лос Анджелис, която наскоро възложи на Maple Holistics, доставчик на холистични продукти за здраве и красота, да разработи 3D модел, основан на видовете стрес, които съвременната технология има върху телата ни днес и как бихме изглеждали, ако това не се промени. Неотдавнашно проучване на Университета на Съншайн Коуст в Австралия също показва, че подрастващите развиват външни костни изпъкналости в задната част на главата, или остри кости на врата, поради прекомерната употреба на смартфони. Не е чудно тогава, че в тялото на Mindy (името, с което Maple Holistics е назовало 3D образа на човека на бъдещето), са се получили големи отклонения в гръба и врата (вижте снимката). Кой би предположил, че Квазимодо е изпреварил времето си?



Начинът, по който държим нашите телефони, може да предизвика натоварване в определени точки на контакт. Това води до т.нар. “SMS захват на ръката“, който е познат още като Синдромът на кубиталния тунел. Д-р Никола Джорджевич от Med Alert Help обяснява в изследването, че хората на бъдещето ще развиват подобни извити навътре ръце и ще изпитват болки в лактите, раменете и ръцете, ако не използват устройствата си в позиция от 90-градуса. Именно промените върху врата са тези, които ясно

разграничават физиката на Минди от тази на днешните хора. През 2011 г. в серия от дългосрочни проучвания Световната здравна организация класифицира лъчението на смартфона като “потенциално канцерогенно за хората.

След проучване от 2018 г., което показва, че лъчението на смартфоните може да повлияе върху производителността на паметта, бяха повдигнати и въпроси относно въздействието му върху други познавателни области на мозъка. Въз основа на това, Минди получава удебеляване на черепа, за да защити мозъка си от лъчението. Въпреки това, удебеляването на черепа няма да може да го защити от най-сериозната еволюционна промяна, която няма нищо общо с лъчението, а тя е, че Минди постепенно ще придобие по-малък мозък и по-малко тяло, защото смарт технологиите елиминират необходимостта всичко друго да се развива и подобрява. Минди също така би имала друга еволюционна промяна в тялото си, дължаща се на непрестанното взирание в големи и малки екрани и тя се нарича: двойни клепачи. Изследователи от университета в Толедо съобщават, че хората могат да развият по-голям вътрешен клепач, за да предотвратят излагането му на прекомерна светлина. Или лещата на окото може да бъде еволюционно проектирана така, че да блокира входящата синя светлина, но не и други светлини с висока дължина на вълната като зелено, жълто или червено. Дали е неизбежно да се превърнем в гърбави, прегънати, дебелочерепни, с очи на рептил хора? Вероятно не. В дългосрочен план нуждата от мобилни телефони, таблети и преносими компютри най-вероятно ще намалее за сметка на следващо поколение технологии. Въпреки това, психологическите промени ще продължат да съществуват (зависимостта от технологиите, намалените социални контакти, липсата на сън) и трябва да бъдат допълнително проучени. Засега здравните експерти предлагат повече физическа активност и по-рядко използване на технологии.

❖ ЗЕМЯТА СЕ ПРЕВРЪЩА В ЕЛЕКТРОНЕН ЗАТВОР : **Електромагнитните оръжия и техните последици за човечеството**

Проект МК-УЛТРА /MK Ultra/ - зад това съкращение се крие един от най-страшните и тъмни глави на науката. Това съкращение означава Mind Control: контрол на ума. Mind Control е един ужасяващ начин за промиване на мозъци. Промените засягат поведението в рамките на секунди като хората или полудяват напълно, или биват доведени до самоубийство, или могат да станат серийни убийци.

В същото време, вече не е тайна, че повече от шестдесет години по поръчение на тайните служби, учените правят секретни експерименти, целящи да манипулират човешкия мозък посредством компютри, специален хардуер и радио и микровълнова радиация. Прочетете и преценете сами дали все още можем да вярваме, че сме господари на самите себе си. Стартирането на програмата МК Ultra съвпадна с известната реч Brain Warfare на бившия директор на ЦРУ Алън У. Дълес на 10 април 1953 г. Речта беше само началото на една

безспорно амбициозна и брутална изследователската програма за контрол на човешкия мозък.

Много учени и изследователи от САЩ са работили по това време към службите на ЦРУ, включително д-р У. Пок Ади /W. Ros Adey/ от Института за мозъчни изследвания към Калифорнийския Университет. Специалността на д-р Ади е използването на така наречените импулсни честоти, при които е възможно хората да бъдат поставени в състояние на объркване. Ето защо в този случай може да се говори за вид лазерно оръжие за облъчване. При използването на това оръжие, наред с други неща, е възможно да се наруши постъпването на калций към мозъка, което веднага води до нарушения в мозъчната функция и съответно до умствени смущения.

Засегнатите могат да забележат, че нещо не е наред с тях, но не знаят защо. На общопрактикуващите лекари, дори психолозите и невролозите, често им е трудно да установят причината за този тип недостиг. Ако изобщо е възможно да се постави ясна диагноза.

В крайна сметка, никой не би си помислил, че тези нарушения са предизвикани от външни влияния. Жертва на това оръжие може да е станал руския шампион по шахмат Борис У. Спаски, когато 1972 г. загуби от световния шампион Боби Фишер. По-късно е трябвало Спаски дори заяви публично, че срещу него били използвани специални лъчи, които водят до объркване. Излиза, че Спаски вече е знаел за съществуването на такова оръжие? Как иначе ще му хрумне да каже такова нещо?

Още през 1961 г. неврологът Алън Фрей обясни т.нар. микровълнов слухов ефект. Той се появява, когато импулсното или модулирано излъчване в микровълновия диапазон въздейства на тъканта около ушната мида. Възприемането на звука става без участие на тъпанчето. Така при подходящ избор на аудио модулиращ сигнал е възможно да се предава информация на човек под формата на отделни думи, фрази и други звуци. Фрей дори е успял да ускори, забави или напълно спре пулса, синхронизирайки сърцебиенето със съответното импулсно микровълново излъчване.

По-късно учения също установява, че пулсиращите микровълнови лъчи значително увеличават пропускливостта на кръвно-мозъчната бариера, което от своя страна засилва ефекта на токсините, медикаментите, вирусите и бактериите, попаднали в човешкия организъм. Вероятно вече е възможно с определена импулсна енергия да може да се предава честотата на болести и лекарства върху определен човек.

Испанецът Хосе М.Р. Делгадо усъвършенства тази технология като посредством електрическа стимулация на мозъка от разстояние, постига контрол над действия, инстинкти и емоции като гняв и летаргия на конкретен човек.

Техническите възможности в тази област вече са толкова развити, че дори и сега вече е възможно да се контролира използването на така наречените ЕМ-лъчи върху някой така, че мозъкът да стане електронна играчка, която може да бъде контролирана по всякакъв начин, досущ като един компютър.

ЕМ оръжията действат без видими следи. Въпреки това, много от жертвите могат да установят по шума и пукането, което успяват да чуят в главите си, че биват облъчвани от микровълни с честота 300 – 3000 МХЦ. По-голямата част от тях, както и лекарите, обаче, не могат да си обяснят тези шумове, защото в повечето случаи те нямат сведения, че това е свързано с използването на ЕМ-оръжие.

Друг важен етап в изследването на начините за контрол на ума е разработен през 1970 г. от руския учен Игор В. Смирнов. Това е електроенцефалограф (ЕЕГ), с който се измерват мозъчните вълни. Въпреки, че това устройство е широко използвано в медицината, много малко лекари знаят, че то може да служи и като оръжие. Смирнов скоро разбрах, че чрез ЕЕГ записите може да бъде направена една компютърна карта на подсъзнанието, на която може да се видят емоциите на гняв, радост, а също и сексуалните желания на някой. Смирнов успява да повлияе на емоциите на дадения човек. В разузнавателните кръгове, този метод е известен като *Prima Freaking*.

През 1972 г., Йосиф Шарп от Армейския Институт за научни изследвания “Уолтър Рийд“, открива, че аудиограма от импулсни микровълни, е в състояние да възпроизвежда думи от звукови вибрации, които да изпраща директно към мозъка, където тя се възприема от лицето като говоримо слово.

Интересно е, в този контекст, действието на синтетичната телепатия, който предава сигнали на мозъка чрез лазер в микровълновия обхват, така нареченото *Мазер устройство*.

Мазерът е устройство, което създава кохерентни електромагнитни вълни посредством усилване предизвикано от стимулирана емисия) и може да бъде прехвърлено на компютър. Специална софтуерна програма предизвиква конкретни възбудителни процеси на лицето, чрез определени думи, и след това чете свързаните с тях мисли от слуховия кортекс на мозъка на изследвания човек. И при нужда може дори да нареди на човека да се самоубие.

❖ Тайните на звуците и честотата от 110 Hz

Пирамидата на Хеопс е построена с помощта на звукова левитация

Някога звуците и звуците играеха важна роля в древните цивилизации и дори днес сред много примитивни народи. Съвременната цивилизация, от друга страна, до голяма степен е загубила разбирането си за нея.

Звуците се възприемат като приятни или неприятни. Те са свързани с музика или шум. Между тях няма нищо за съвременния човек днес.

Всъщност, уж безсмислените звуци и звуци често крият неочаквани сили на Вселената. Сила, която изглежда е способна да транспортира тонове камъни под формата на левитация през въздуха.

Дали нашите предци създадоха своите исторически градове по този начин? Въпроси, на които към днешна дата все още нямаме отговор. Междувременно има много доказателства за тази теория. Представителите на предастронавтиката дори са убедени, че извънземните са построили всички големи стари градове с универсална честота.

И така, ако тази хипотеза е правилна, трябва ли да приемем, че строителите на тези сгради, пирамиди и градове са било от някаква извънземна цивилизация и че тя е напуснала земята преди хиляди години и е оставила тези монументални обекти като наследство за потомците.

Наследство, което ни оставя озадачени до последния ден, загадки, които ние, с настоящото състояние на науката и нашето съзнание, все още не сме в състояние да разрешим.

Дали тази цивилизация един ден ще се върне на земята и ще ни представи решение за всички наши проблеми създадени от нас самите, или в крайна сметка земята е просто велико училище, в което душите при прераждането на всеки човек се издигат на следващо ниво на съзнание и изплащат земната си карма?

Теория, която много привърженици на езотеричните учения обичат да застъпват. Тя не е непременно абсурдна, поради факта, че не знаем достатъчно за реалния си престой на земята.

Очевидно нашите предци са знаели много повече, отколкото знаем и разбираме ние днес. Факт е, че нашите предци са ни оставили много пъзели, истински камъчета на които дори и най-находчивите учени все още не са открили решение.

Например посторената на платото Гиза в Египет. Хеопсова пирамида се състои от повече от 2,3 милиона варовикови блока, всеки от които тежи около 2,5 тона. По цял свят има подобни колосални паметници на нашите предци, а не сам в Египет. Сгради, преживели хилядолетия, изградени от гигантски каменни блокове, за които дори съвременните строители говорят с възхищение. Но кои бяха строителите на тези съоръжения?

Най-силният колесен товарач има товароподемност от двадесет и два тона, максимум четиридесет тона тяга на земята, а ние веждаме как са били издигани каменни блокове от по петдесет тона без кран и хидравличен крик. Разглеждайки сгради като Хеопсовата пирамида, дори най-модерната технология достига своите граници. И така, как нашите предци биха могли да транспортират такива огромни и тежки каменни блокове?

Учебниците по история не дават логичен и най-вече подходящ отговор на този въпрос, тъй като очевидно науката все още не е намерила отговор. И има основателна причина за това: няма как да можем да обясним отговора на старите загадки, защото той може изобщо да не се намира на Земята.

Междувременно може да се наложи да свикнем с идеята, че строителите на тези съоръжения не са земните жители, че всъщност това е извънземна цивилизация, която вече е напуснала земята в далечното минало.

Наистина ли са били богове и извънземни?

Цивилизация, която има технология, която дори и сега не е постижима и разбираема за нашият ум въображение. В древните писания и традиции винаги се говори за богове, дошли някога на земята.

Много от тези писания също така казват, че тези богове са били способни на чудотворни неща, като левитиране на обекти с власт и магия. Кой всъщност бяха тези богове?

Боговете винаги са били описвани като свръхестествени същества по всяко време. Същества, които очевидно не са дошли от земята, в противен случай не биха били богове. Но откъде са дошли? От далечните галактики и планети на космоса?

Факт е, че тези същества бяха за нашите предци мистични по природа, защото доминираха над техниките и практиките, които дори и сега не можем да започнем да си представяме. Така че схващанията на нашите предци са разбираеми.

Дали тези богове са били способни да левитират предмети с десетки тона тегло и да ги преместят там където те са им нужни? Отговор на този въпрос може да се получи от *inter alia*, древната писменост "Магията и гадаенето на халдейците", написана от Франсоа Ленормант. Книгата описва, наред с други неща, магически практики, религиозна система и митологията на халдейците от древна Асирия. Ленормант също пише в своята книга, че древните вавилонски жреци са използвали най различни звуци, за да повдигат много тежки скали, като посочва че Скалите са толкова тежки, че дори хиляда силни мъже не биха могли да ги помръднат. Като са ги премествали само със звуци. Но дали това е било възможно?

Поне в университета в Бристол, вече има такава система която го доказва макар и в малък мащаб. Тук инженерите са разбрали, че е възможно чрез колебания на акустичен вихър, да вдигат и задържат във въздуха различни обекти.

В един тест те дори са доказали това. Използвайки ултразвукови вълни с честота 40 Hz, изследователите са левитирали полистиролова топка с диаметър два сантиметра в конуса на звука.

Промените в съзнанието с помощта на честота 110 Hz

За да разберем какво именно означава това, трябва да сме наясно, че звукът е чиста форма на енергия. В този случай звукът е дори невидим портал, който ни води от видимото към невидимото. Но звукът може да промени и психиката на хората и животните.

Американският неврофизиолог Др. Майкъл Марк е открил в едно свое проучване, че звукът има влияние върху определени части на мозъка. Той открива, че при честота 110 Hz се въздейства на дясната половина на мозъка, особено париеталните лобове които контролират усещането за пространство. Някои от изследваните доброволци дори съобщават на Марк, че усещат, как са напуснали тялото си при подадена честота от 110 Hz.

Но каква е тайната на честотата от 110 Hz и какво вече са знаели нашите предци за нея? Отговор на този въпрос може да се намери в Хипогеума в Паола, Малта. Хипогеумът е една от най-старите структури в света, която очевидно е построена като гробница още преди около шест хиляди години. При откриването на хипогеума през 1902 г. археолозите откриват повече от седем хиляди скелета, много от тях с удължени черепни кутии. По време на Втората световна война съоръжението е разграбено, включително голяма част от костите са изчезнали. Но единадесет от продълговатите черепи са спасени. В един от тези черепи липсваше дори една типична човешка черта: сагиталният шев, който свързва париеталите.

Дали Хипогеумът някога е бил гробница за погребение на извън земна цивилизация, живееща в древността на Земята и каква е честотата 110 Hz в стените? Вече знаем, че 110 Hz може да промени мозъчната функция.

Но честотата може да направи много повече: дори е способна да промени цялото ни съзнание. Това ни навежда на мисълта, че Хипогеумът на Малта също е бил изграден от извънземна раса.

Представителите на предастронавтиката сега дори са убедени, че нашите предци са знаели, че има връзка между определени честоти и извънземните цивилизации.

Авторът на науката и изследователят на НЛЮ Дейвид Уилкок също е убеден, че извънземните могат да предоставят на човечеството важни улики, че честотите играят по-голяма и по-важна роля в разбирането на материята, енергията и съзнанието, отколкото нашите научни парадигми считат дори за възможни.

Следователно звукът под формата на музикален тон е не само енергийна форма, но е и много специфична форма на информация.

Гръцкият философ Питагор от Самос бил гений. Днес знанията му надхвърлят знанията на съвременната наука. Математиката и науката, включително космологията, бяха не само голямата му страст, те също определиха целия му живот и работа и поставиха основни етапи за развитие на поколенията, някои от които непостижими дори и до днес.

❖ Питагор и законът на музиката на сферата

За своите последователи Питагор е бил свръхестествено същество, тъй като е имал достъп до божественото знание, което скоро го е довело до осъзнаването, че цялата Вселена е изградена от различни звукови модели. По-късно Питагор го нарече сферохармония.

Питагор е бил убеден, че всяка планета има свой собствен звук и че целият космос е цялост, която е оптимално подредена по математически пропорции и затова в астрономията се появяват същите закони, както в музиката. И както ни съобщава в своите публикации Дейвид Уилкок, НАСА междувременно определи за всяка планета неин личен звук, което е доказателство за сферата на музиката на Питагор. Но откъде Питагор е получил всички тези знания? Той също ли е бил в контакт с извънземни или в крайна сметка просто е бил един от тях?

За да разберете това, трябва да знаете, че цялата Вселена е съставена от информация и разбира се, тези звуци също принадлежат към тези информационни блокове и тъй като всяка планета във Вселената е подчинена на свой ред, нищо не е оставено на случайността.

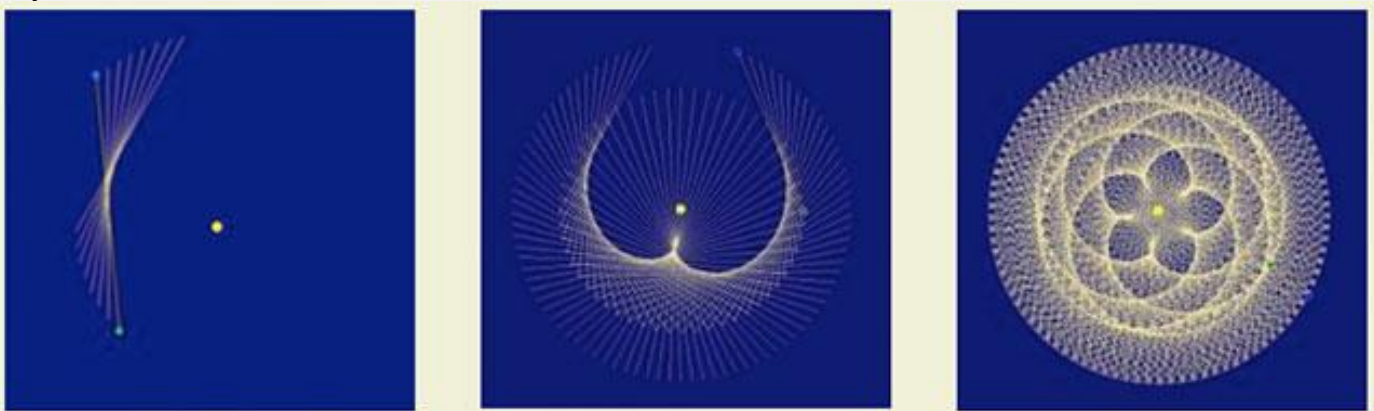

(Вижте как тези и много други фигури на архетипна красота се появяват чрез свързаните с тях звукови излъчвания и движения на планетите ` тук примерно ` в 3`от приблизително 750) стъпки образуването на петзвездно звездно цвете през космическата линия между Венера (зелено) и Земята в течение на 8 години)

Но защо е така, че нашето уж модерно и прогресивно научно общество очевидно вече не разбира тези природни сили. Според нас именно тотално принизената днешна образователна система е виновна за това че не разбира нищо от природното съвършенство и хармония а ги приема като магия и използва за манипулиране на света. Това, което днешната училищна наука нарича магьосничество или магия, всъщност е напълно естествената природна връзка с Вселената, която примитивните народи и до днес разбират и използват. Звуците и техните тонове и честоти и до днес играят много важна роля сред примитивните народи. Факт е, че многобройните коренни народи, особено в Латинска Америка, многократно съобщават, че са в контакт с извънземни раси. Тона означава че тези контакти всъщност се осъществяват акустично чрез звукови вълни под формата на различни тонове и техните честотни излъчвания?

Това, което знаем сега е факта, че звуците и тоновете чрез честотите на които отговарят и се излъчват могат да предизвикат различни ефекти както от психическа, така и от физическа природа, а също така знаем, че все още имаме твърде малко или нищо, за да кажем за структурата и реда на законите на природата Вселената знаем.

Всички ние сме важна част от Вселената, само че все още не сме осъзнали напълно това и до днес.

Вселената, съчетана с природата, ни осигурява всичко, което трябва за да живеем прекрасно. Но ние се откъснахме от природо съобразният си начин на живот и Вселената защото сме непрекъснато манипулирани чрез Средствата за Масова Манипулация от банда алчни и зловни персони желаещи да контролират незаконно и поробят нас и живота ни.

ПРИДРУЖАВАЩИ ВИДЕО КЛИПОВЕ:

<https://www.youtube.com/watch?v=Kb4nBRnn8UM>

<https://www.dailymotion.com/video/x6djsl6>

<https://www.youtube.com/watch?v=RoJOWexfYBk&feature=youtu.be>

МОЖЕ БИ МНОГО СКОРО ИМЕННО БЪЛГАРСКИ УЧЕНИ КОИТО СЕГА ИЗГРАЖДАТ СВОЯ НАУЧНО ТЕХНИЧЕСКА БАЗА В ЗОНАТА ЩЕ ИЗОБРЕТЯТ НАЧИНИ ЗА ЛЕВИТАЦИЯ И СТРОИТЕЛСТВО С ПОМОЩТА НА ЗВУКОВИТЕ ВЪЛНИ, КАКТО И ЗА ЛЕЧЕНИЕ НА ВСИЧКИ СЪВРЕМЕННИ БОЛЕСТИ!

❖ РЪКОВОДСТВО ЗА ИЗГРАЖДАНЕТО НА ПАРНА МАШИНА

Система за получаване на безплатна енергия/

I. ИЗРАБОТВАНЕ И СГЛОБЯВАНЕ

1. Предна опора

Можете да изработите опорите от всякакъв леснодостъпен материал. За изработването на тази версия на парната машина е използвана ламинирана дървена плоскост или меламин, тъй като е по-лесен за рязане и продупчване.

Ето с какво да започнете:

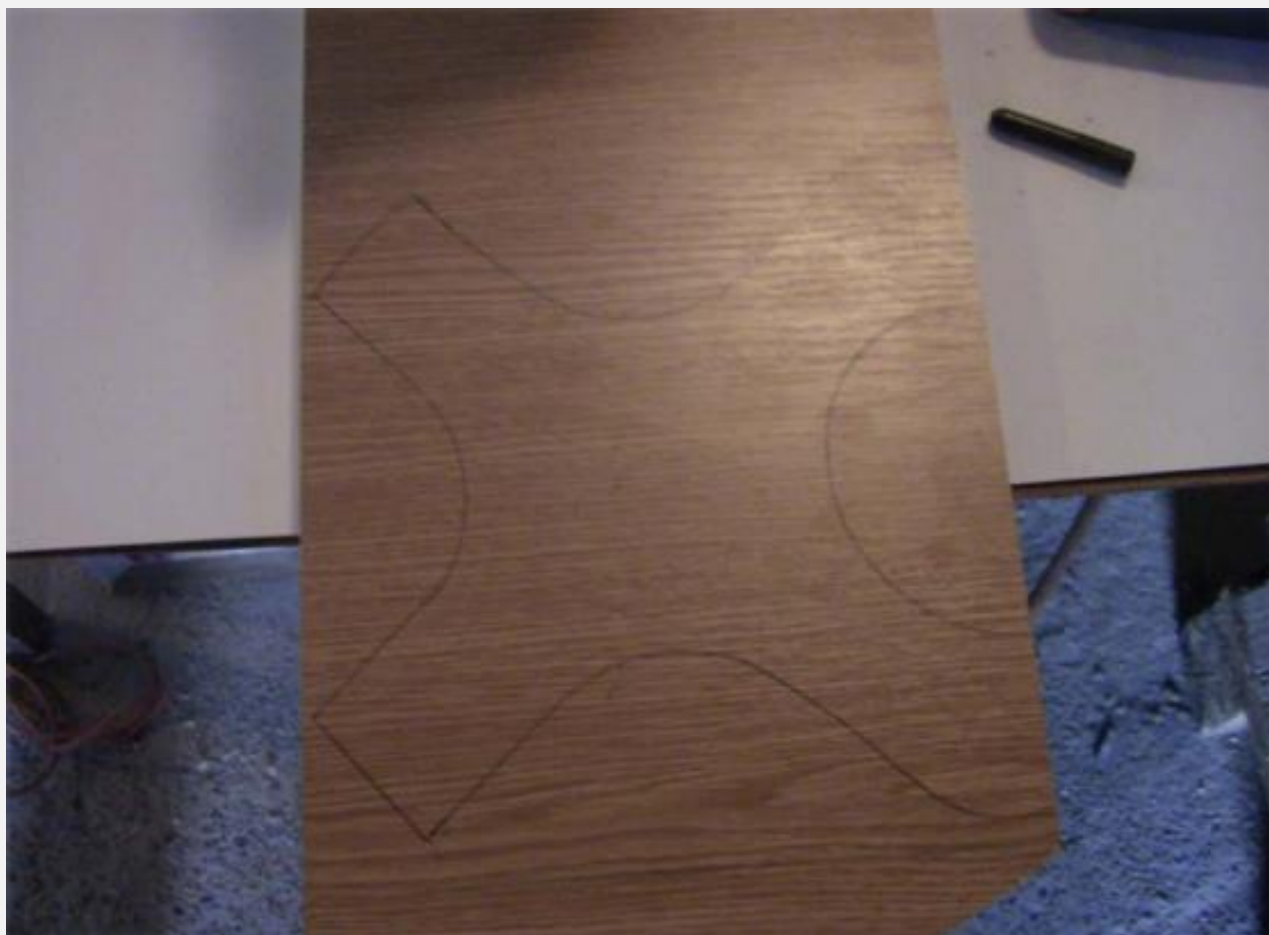

Използвайки шаблона по-долу, прерисувайте формата на *предната опора* върху парче ламинирана плоскост. Би трябвало да се получи нещо подобно на снимката горе.

БЕЛЕЖКА: Можете да направите опорите и основата на машината в каквато форма желаете, но е важно това да не повлияе на нейната функционалност, така че бъдете внимателни.

След това използвайки прободен трион изрежете **предната опора** от парчето ламинирана плоскост. Когато приключите, би трябвало тя да изглежда като тази от снимката по-долу:



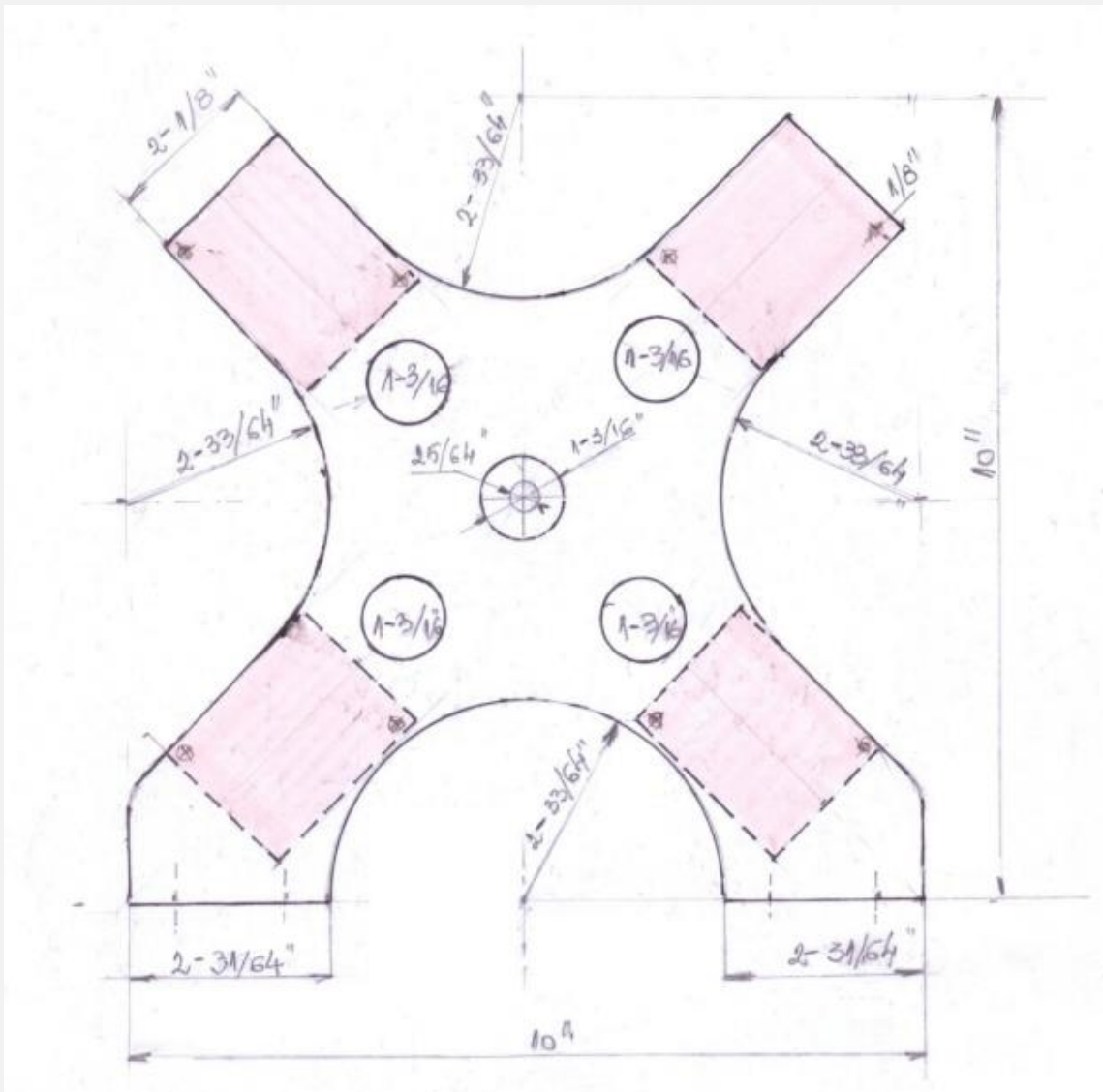

2. Задна Опора

За да направите *задната опора*, използвайте за шаблон *предната опора*, която току що направихте.

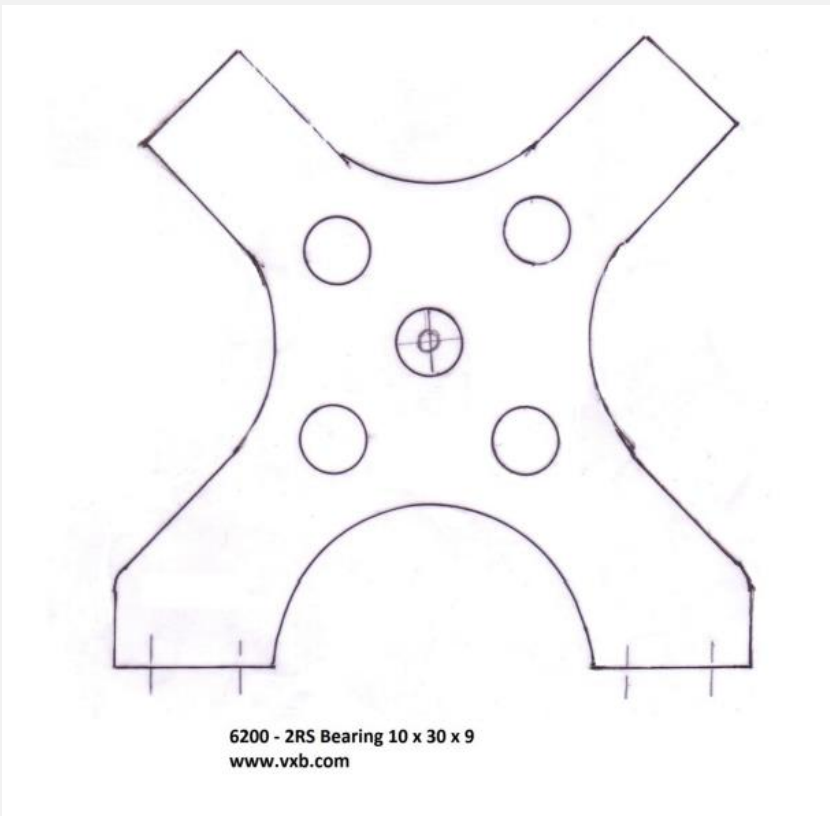

Използвайте прободен трион, за да изрежете *задната опора*. Сега предната и задната опора са готови за следващата стъпка.



След като опорите са готови, можете вече да продупчите дупката за лагера. За целта ще ви е необходим бит с размери 1 3/16 инча.



Може първо да използвате малък, спираловиден бит, за да проправите път за направата на по-голямата дупка.

БЕЛЕЖКА: Не правете дупка през цялата плоскост, а само колкото е дълбочината на лагера. Тук е използван Лагер 6200-2RS с размери 10/30/9.



ПО ИЗБОР: Използвайки шаблоните, прерисувайте и след това пробийте 4-те дупки около лагера. Тези дупки не играят никаква роля за работата на системата, а просто подпомагат за по-добрата видимост на процеса.



Ето как изглеждат две завършени опорни плоскости с поставени вече лагери:



3. Основа

За основа може да се използва същия материал ламинирана плоскост или меламин. Можете да използвате каквото имате под ръка. Използвайте схемата по-долу, за да начертаете формата на основата върху плоскостта. Изрежете плоскостта с помощта на прободен трион.

Резултатът би трябвало да изглежда така:



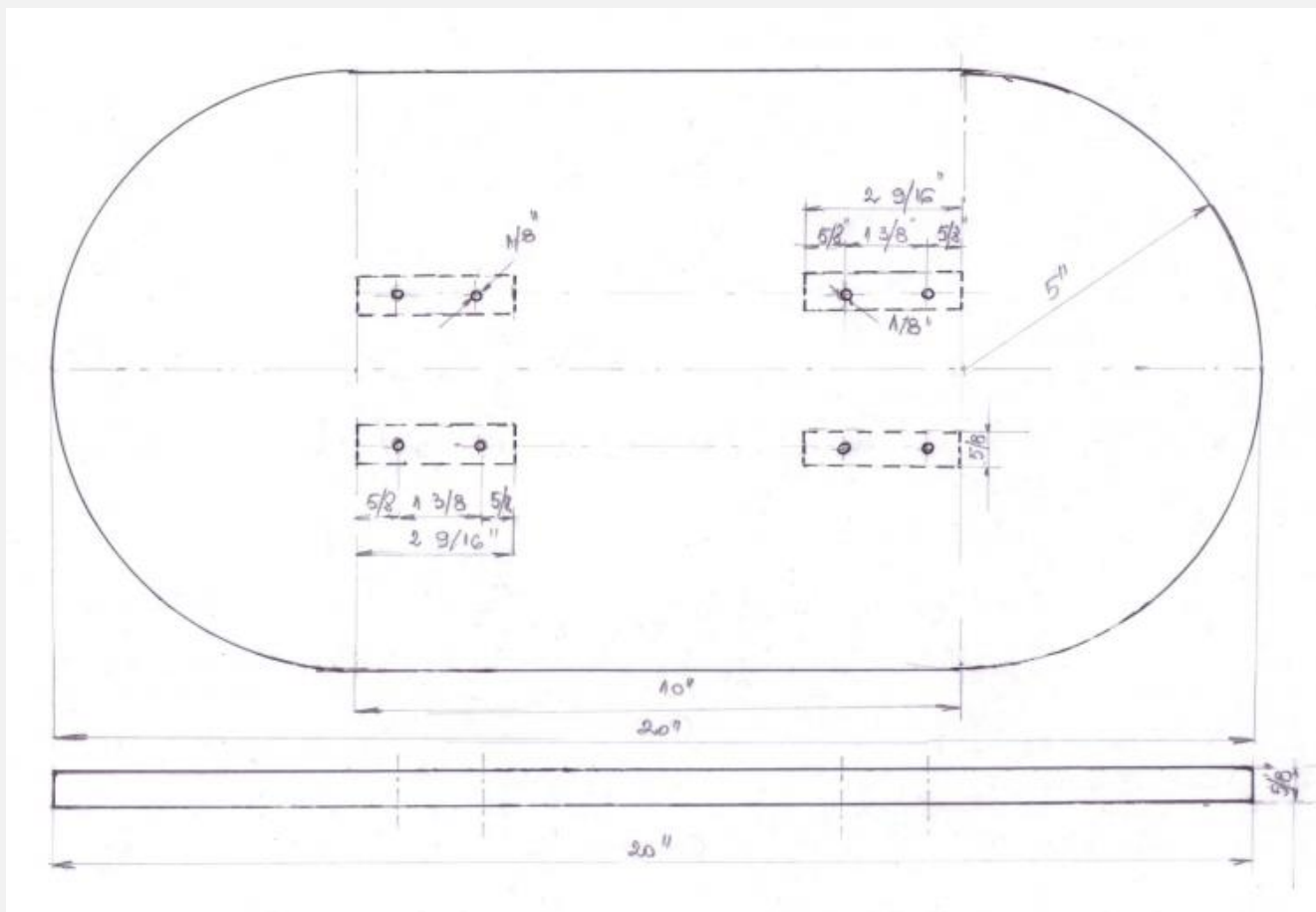

4. Маховик

За направата на маховика ще ви трябва леко дърво, например липа, или нещо подобно. За тази версия на проекта е използван материал подобен на корк.

Ако не разполагате с материал с кръгла или цилиндрична форма, ще трябва да изрежете частта с прободен трион. След това трябва да пробиете дупка в центъра на кръга, където още се постави основната ос. За целта използвайте бит с размери 25/64 инча.

Също така минимизирайте всяка възможна тежест, която може да пречи на движението на маховика. Крайният вариант би трябвало да изглежда така:

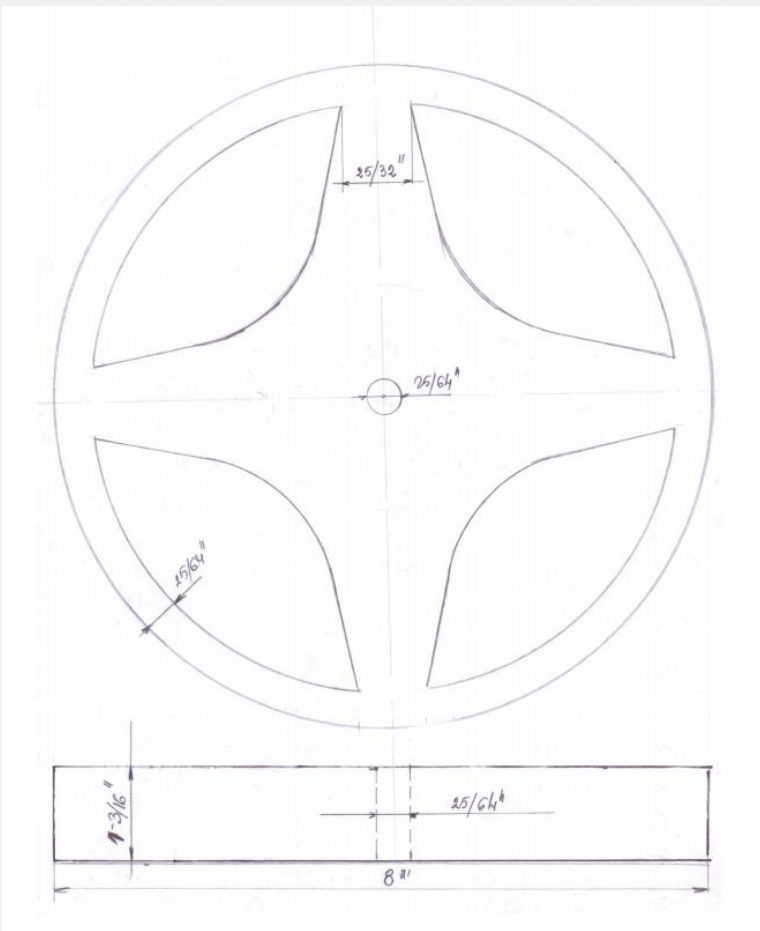

5. Бутала

За този дизайн на машината ще имате нужда от четири бутала. Използвани са алуминиеви пръти, защото са по-леки и достатъчно здрави, за да издържат на натиск. Също така са по-лесни за рязане и пробиване.

Отрежете 4 парчета с дължина $2\frac{1}{8}$ инча от алуминиев прът с диаметър $\frac{47}{64}$ инча.



След това, за да пробие дупките на буталата, използвайте различни битове за пробиване според указаната схема.

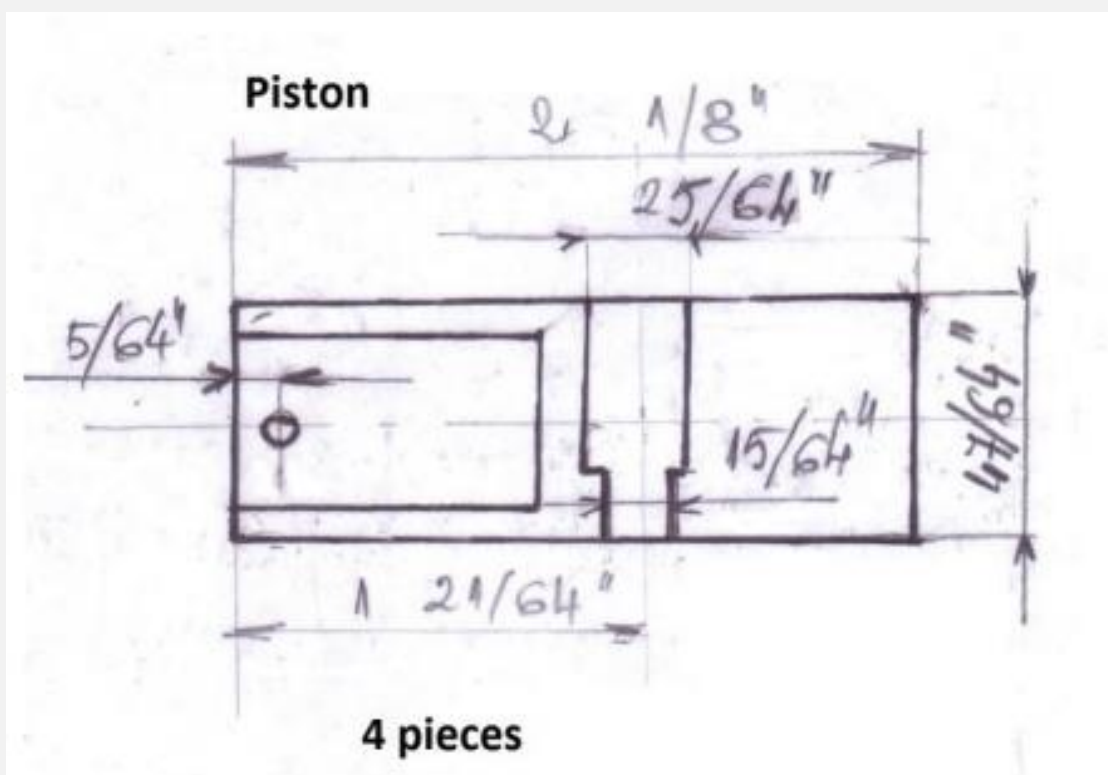
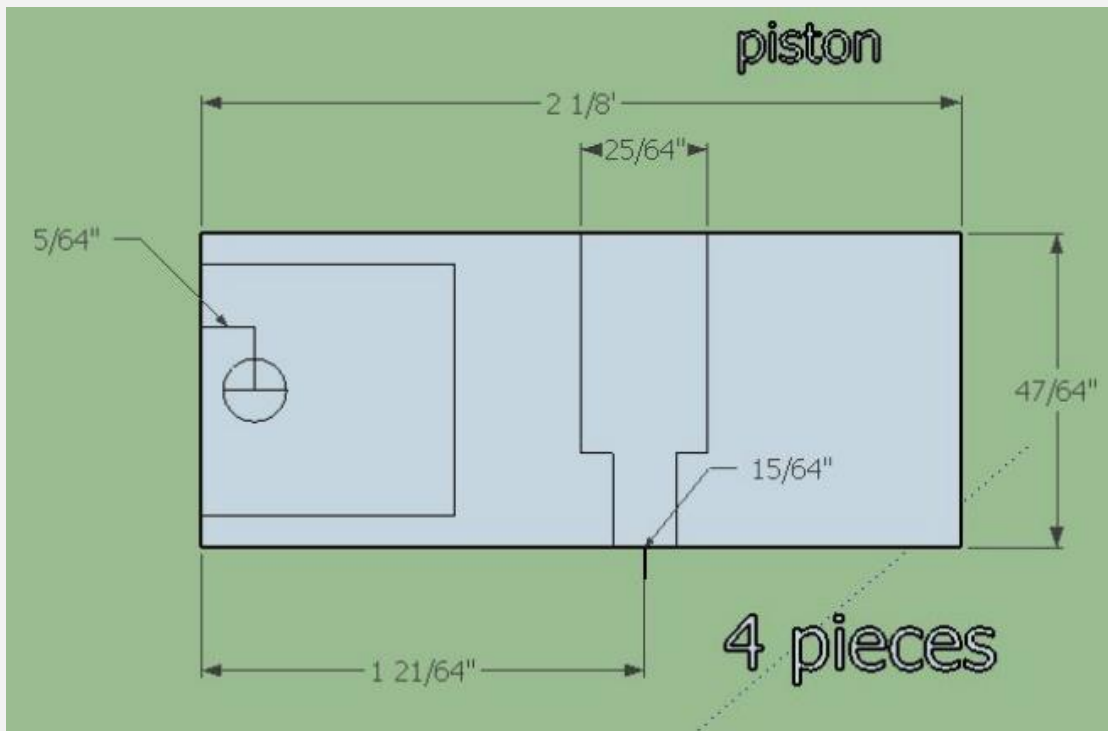

/Продължение на Ръководството очаквайте в следващия брой на Бюлетина/

Очаквайте в продължението на секция Технологии в следващия бюлетин създаването на **Магнитен или Гравитационен Генератор и Двигател...**

- ОЦЕЛЯВАНЕ-

ВСЕКИ БРОЙ НА БЮЛЕТИНА ЩЕ СЪДЪРЖА ПОРЕДИЦА ОТ СТАТИИ ЗА ОЦЕЛЯВАНЕ ПРИ ФИНАНСОВО-ИКОНОМИЧЕСКИ КРИЗИ, БЕДСТВИЯ, ВОЙНИ И ПРИРОДНИ КАТАСТРОФИ.

Теми, които ще бъдат разглеждани в няколко последователни броя на бюлетина:

- С какво трябва да разполагате за да оцелеете при криза
- Какво и как да съхранявате при липсата на ток и консерванти
- Как да си осигурите храна, вода, подслон, светлина и топлина
- Видове кризи и бедствия и как да оцелеете при всяко от тях
- Начини за оцеляване и видове средства за отбрана
- Какво ще се случи при ЕМИ или глобална война
- Начини за лечение без болници, лекари и лекарства
- Как да си осигурите надежден подслон при кризи
- Приготвяне на лекарства от плевели, треви и дървета
- Приготвяне на храна от това което съществува в природата

❖ Ръководство за изграждане на запас от храни

*Искате да се подготвите, но не сте сигурни откъде да започнете?
Как лесно да изградите тримесечен запас от храна?*

Ако сте съвсем нови в подготовката и искате да започнете да трупате запас от храни, може да ви е много трудно и да не знаете откъде и с какво да започнете. Счита се, че трябва да се запасите най-вече с това, което ядете, но какво, ако повечето от това, което ядете, е бърза храна, замразени ястия и други храни, които трябва да се съхраняват в хладилника? Това няма ли да е проблем, ако електрическото захранване при война или криза спре?

Това е само една от многото завладяващи мисли, с които трябва да се справят всички новаци в оцеляването. Те трябва да намерят храни, които са на достъпни цени, имат дълъг срок на годност и няма да е прекалено трудно да се съготвят ако електричеството прекъсне. По-лесно е да се каже, отколкото да се направи, ако никога не си мислил за това

преди да разбереш накъде отива света.

Според мен един добър начин да започнете е просто да копирате това, което е направил някой друг. Заредете като начало запаси от храна за три месеца, колкото е възможно по-скоро (защото никога не знаете кога ще настъпи бедствие), а по-късно можете да започнете да настройвате хранителните си доставки, за да отговорят по-добре на нуждите на вашето семейство.

Повечето наши членове вече знаят основите за съхранение на храни, но имаме и доста читатели, които тепърва започват да работят по въпроса. Хора, които никога не са използвали никакви други методи за съхранение на храни, освен хладилника си. Това ръководство е нашият опит да им помогнем да започнат, а също така е добро за допълнителна подготовка и на по-опитни оцеляващи.

В края на това ръководство ще знаете основите на съхранението на храни, така че можете да започнете да складирате правилните храни на правилните места, за да гарантирате, че семейството ви ще има какво да яде по време на голямо бедствие.

Освен това ще знаете малко за най-разпространените методи за съхранение на храни и ще можете да избегнете грешки, които биха могли да поставят в опасност вашите запаси.

Не забравяйте, че това не е състезание, за да видите кой може да вземе най-много храна за склада си с рафтове. Това е методичен процес през целия живот не нещо, което можете да направите за един уикенд.

ЕДИН ОТ НАШИТЕ ЧЛЕНОВЕ НИ ПРЕДЛОЖИ НЕГОВИЯ СПИСЪК СЪС СЕМЕЕН ЗАПАС ОТ ХРАНА ЗА ТРИ МЕСЕЦА:

Ако все още не сте се запасили с храна за оцеляване, трябва да започнете веднага. Има много питателни, дълготрайни храни, които можете да намерите във всеки магазин за хранителни стоки. Имайте предвид, че по време на бедствие, тялото ви ще се нуждае от повече калории от обикновено поради целия стрес и натоварваща работа, така че се съсредоточете върху висококалоричните и по възможност насипни храни, за да можете да получите най-много за всяко от вашите левчета.

Мисля, че новациите които не знаят откъде да започнат, трябва да последват неговия пример. Храните са лесни за приготвяне, лесни за съхранение и осигуряват изобилие от храна и калории.

Ето неговия списък:

- Ориз - 10 килограма
- Фасул - 10 килограма или консерви
- Леща - 10 килограма
- Консервирано месо - 30 консерви
- Консервирана риба - 30 консерви
- Консервирани плодове - 30 консерви или буркана
- Консервирани зеленчуци - 40 консерви или буркана
- Консервирана супа - 20 консерви

- Мляко на прах - 5 кутия
- Зърнени храни - 10 пакета
- Овесени ядки - 15 килограма
- Фъстъчено масло - 5 буркана
- Микс за палачинки - 30 пакета
- Мед, сладка и сироп според нуждите
- Спагети и паста - 40 пакета
- Макарони - 40 пакета
- Сос за спагети - 40 буркана
- Сол – 2 пакета или 2 големи буркана /най-добре натурална морска, защото съдържа йод и е по-полезна/
- Сирене в метални кутии или тенекии и кашкавал
- Олио 7 бутилки + Масло няколко пакета и зехтин
- Кафе или чай 7 пакета
- Подправки за готвене плюс кубчета бульон
- Ядки различни видове или микс от смесени ядки
- Други видове пакетирани ястия по избор и според вкуса
- Месни консерви
- Фасул сух или на консерви.
- Супи сушени или консервирани
- Макарони, спагети и фиде
- Захар или Пчелен мед.
- Леща сушена
- Сушени плодове
- Мляко на прах и екстракт от сокове за разреждане
- Фъстъчено масло
- Морски водорасли на прах
- Ориз.
- Чист екстракт от ванилия
- Царевично и пшенично нишесте
- Кафе за варене и разтворимо
- Сушени плодове
- Сушени ядки
- Олио и Зехтин или свинска мас
- Пастърма телешка, овча или козя
- Сухари
- Сушени зеленчуци или кубчета различен бульон

Ако искате за всеки случай да имате някои много дълготрайни храни никога не забравяйте да се запасите с мляко на прах. То е с трайност до 20 години, разтворимото НЕС кафе трайността му е 30 години, протеиновите барове ще ви осигурят нужната енергия при спешна нужда, различните видове бульон траят с години, кокосовото масло е с трайност до 3 години, а освен за храна може да се използва и за лечение, ябълков оцет –

е било заместител на пшеницата в миналото и е много пълноценна храна, грухана пшеница, и разбира се много пакети с суха мая за хляб. Както и с подправки които можете да използвате при готвене и които ще изтраят с години.

Изчислявайте нуждите си въз основа на необходимостта от 2 000 калории на ден на човек. Затоплящите подправки като джинджифил, канела и индийско орехче са доста полезни. И джинджифилът, и индийското орехче поддържат храносмилането, докато канелата помага да се балансира кръвната захар.

Разполагането с голям запас от храни е една от основните цели на всеки който иска да се подготви за криза. За съжаление много новаци смятат, че всичко, което трябва да направят, е да изтичат до магазина и да напълнят количка с консервирани храни. Това е скъпа грешка. Трябва да отделите известно време, за да разберете какви точно храни да съхранявате и как можете да ги съхранявате.

КЪДЕ ДА СЪХРАНЯВАТЕ ХРАНАТА СИ?

Преди да започнете да купувате храна, трябва да помислите къде ще я поставите докато се наложи да се изтеглите от дома си. Това ще има голям ефект върху това колко можете да съхранявате. Ако имате малък апартамент с малко място за съхранение, ще трябва да проявите творчество. Ето места за съхранение на храната хора с малки домове.

Първо някои неща, които е нужно да спазите, ако търсите място за съхранение на храни:

- Проветриво с добра вентилация.
- Без пряка слънчева светлина.
- Температурен контрол – Нужно е температурата да е под 20 градуса или по-ниска, защото това ще помогне храната ви да издържи много по-дълго.
- Сухо - Това означава, че не трябва да има влага, застояла или капеща вода.
- Без вредители, ако е възможно.
- Вероятно вече имате предвид някои локации. Ако не, ето списък с места, които биха могли да ви послужат като подходящи места за съхранение на храни:
- Сухо Мазе.
- Земна изба (вижте последния раздел в това ръководство).
- Свободна спалня.
- Килер.
- Дрешник.
- Под леглата.
- Зад дрехите в гардеробите.

Ето още няколко съвета за съхранение на храна:

Не искате вашите запаси от храна да стоят на открито, за да могат всички да я видят и при криза да дойдат да ви търсят за да ви убият и ограбят. Ако бедствие унищожи или докара

до банкрут хранителните магазини и държавната помощ не може да стигне до вашия район /което за БЪЛГАРИЯ Е СИГУРНО, ЧЕ ЩЕ СЕ СЛУЧИ/, тогава хората ще си спомнят за всички онези кутии с храна, които сте подреждали във вашата всекидневна или кухня. Ако твърде много хора знаят за вашата храна, ще трябва, или да я споделите (което означава, че няма да оцелеете много дълго), или ще трябва да успеете да прогоните натрапниците (което означава, че те могат да се превърнат в смъртоносна заплаха за вас и вашето семейство).

Вашите запаси от храни трябва да се пазят от чужди погледи и да се обсъждат само с вашето семейство. Вашият приятел на работа или съседът в съседство няма нужда да знаят за цялата храна, която съхранявате. Не забравяйте, че ако нищо няма да ви попречи да осигурите семейството си при криза, то и тях нищо няма да ги спре. Не поставяйте изкушението пред очите им. Съхраняването на храната ви извън полезрението трябва да е достатъчно добро. Съществува обаче възможност за екстремни ситуации, при грабежи или дори когато държавните служители и агенти обират дома ви в търсене на храна. В случай, че това се случи, трябва да помислите за съхраняване на допълнителна храна за спешни случаи на някои необичайни места.

Например:

- Вътрешни лампи.
- Зад стените.
- Във вътрешността на стари счупени уреди.
- Под стълбите.
- На дъното на саксийни растения.

Това може да Ви изглежда параноично, но никога не боли да бъдете подготвени. Просто не забравяйте къде сте скрили храната си!

Въпреки че искате запасите ви от храна да не се виждат, не искате да ги поставяте навсякъде.

Има няколко места, на които трябва да избягвате да съхранявате храната си, просто защото нивата на температура и влажност не могат да бъдат контролирани. Например:

- Гаражи - Това е добре, ако живеете в мек климат и гаражът няма да замръзне или надхвърли 30 градуса в даден ден. Това обаче може да е проблем, ако живеете в много влажна зона или гореща такава.
- Под навесите в двора ви - Отново няма начин да се контролира температурата или влажността и вредителите могат да бъдат проблем.
- Банята - Това не са добри места, тъй като влажността обикновено е фактор.
- Тавански помещения - Те са склонни да станат твърде горещи през лятото. И отново, влажността може да бъде проблем.

Горещите температури и влажността могат да намалят срока на годност на храната ви наполовина или дори по-лошо, в зависимост от това колко дълго оставяте храната при тези условия.

Ако е възможно, трябва да имате рафтове във вашето място за съхранение. Просто улеснява живота си. Металните рафтове са най-добрите и издръжливи и се почистват по-лесно, ако буркан се счупи или нещо изтича. Те ще се държат доста добре под теглото на консервираните храни. Дървените и пластмасови рафтове не предлагат еднаква здравина и вашето съхранение на храна може да се окаже на купчина на пода. Забележка - пакетите с храна никога не трябва да се съхраняват директно на земята. Незначително наводнение или влага може да унищожи всичко.

Но най-важната причина да имате рафтове е, защото те улесняват подмяната и завъртането на храната. Ви като първо винаги използвате тази с най-къс срок. Това е много важно. Ако оставите храна, заровена в задната част на килера или под куп кутии, когато най-накрая я извадите за да я използвате, тя вече ще се е развалила. Известно е, че хората по този начин губят храна на стойност хиляди левове!

Отсега нататък, когато отивате да пазарувате, повечето от това, което купувате, трябва да отиде направо в най-задната страна на рафтовете ви за съхранение, защото ще е с най-дълъг срок на годност. А отпред трябва да бъдат поставяни тези, на които срока им изтича най-скоро. Ето няколко съвета как да завъртате вашите запаси.

ЗАПОЧНЕТЕ С МАЛКИ ЗАПАСИ

Не сравнявайте хранителните си запаси с тези на вашия приятел, който се подготвя от години. Това е като да се сравняваш с бегач на маратон в деня, когато ти стартираш за пръв път.

Както при упражненията, вие трябва да започнете с малки такива и да правите нещата едно по едно.

За да си помогнете да се придържате към този режим първо, трябва да си поставите цели.

3 ДНЕВЕН ЗАПАС

Това е препоръчителното количество храна и вода, което винаги трябва да имате под ръка в дома си или в колата - според правените разпоредби във всяка една нормална държава в света. Дори средното домакинство вече има много по-голям запас от храна. Ако я нямате, тогава я осигурете по-бързо и я използвайте като начална точка за подготовка. Ако се случи бедствие, не забравяйте, че храната в хладилника трябва да се изяде първо, което означава, че можете да запазите храната си от килера за следващите дни.

3 СЕДМИЧЕН

Сега искате да вземете този 3-дневен запас от храна и да го надградите. Разберете колко храна яде вашето семейство в обикновен ден, умножете това число по 21 и ще разберете колко храна ще ви е нужна. На този етап не е нужно да навлизате в тънкости. Просто изградете запасите си за равномерно и разнообразно изхранване. Когато отивате да пазарувате хранителни стоки, купувайте допълнително само това, което не е необходимо да се охлажда и ни изисква специални методи за съхранение. Опитайте да се уверите, че имате и малко разнообразие. Какво е нещо, което не сте имали от известно време, но знаете, че семейството ви го харесва? Каквото и да е, вземете го. Продължавайте да правите тези неща, докато най-после изградите 3 седмичен запас от храна. И не забравяйте да ги използвате според срока на годност като първо изяждате тези неща на който срока им на годност, скоро изтича.

3 МЕСЕЧЕН

Тук влизате в дългосрочните планове и възможните продукти за съхранение, които са най-евтини когато са закупени насипно и на едро. Неща като боб, ориз, леща, тестени изделия, захар, олио, сол, оцет, брашно и т.н. Помислете за членска карта за отстъпки в някои магазин за хранителни стоки. Това е етапът, в който ще искате да научите как да се подготвите от нулата. Знаем, че някои хора смятат, че подготовка от нулата е трудна за всеки, но потози начинще спестително много пари. Ще бъдете и много по-здрави. Опитайте няколко различни ястия от нулата, които бихте могли да направите на вашата скара или печка ако трябва, и когато намерите някои, които семейството ви харесва, купете необходимите съставки за тях в насипно състояние. И с трайност не по малка от поне 6 месеца.

Храната която подготвяте трябва да бъде удвоена и допълнена с запаси от някои подправки и други полезни неща. Като вашата основна цел трябва да бъде да поддържате семейството си здраво и щастливо. Отново, внимавайте да не разчитате твърде много на консервирани храни и ястия в кутии. Ако това е всичко, което трябва да ядете, вашите нива на натрий ще бъдат нарушени заради повечето сол в консервите. А това е лошо за вашето здраве, особено ако сте по-възрастни. Уверете се, че имате изобилие от сухи храни и дехидратирани храни (повече за това по-долу).

ЗАПАС ЗА ЕДНА ГОДИНА

Това най-общо е целта за повечето хора, които се подготвят сериозно и може да ви отнеме много повече време, но е напълно по силите ви. Особено, ако сте търпеливи и упорити. Но след като стигнете до този момент, не спирайте да се усъвършенствате. Трябва да продължите да използвате вашата храна според срока на годност и да я опреснявате с нова такава. Ще откриете нови храни, нови рецепти, нови начини за съхранение на нещата и т.н. Колкото по-дълго можете да съхранявате храна която да ви стигне за една година толкова по-добре ще сте подготвени!

Забележка: Ако съхранявате толкова много храна, не забравяйте да обърнете внимание на сроковете за годност на вашата храна. Някои храни вероятно не траят толкова дълго, колкото мислите, докато други храни като сушените зърнени, лиофилизирани и бобови издържат много по-дълго.

ОФИЦИАЛЕН СПИСЪК СПОРЕД ПРАВИТЕЛСТВОТО НА ГЕРМАНИЯ, С КАКВО ЗАДЪЛЖИТЕЛНО ТРЯБВА ДА СТЕ СЕ ЗАПАСИЛИ И РАЗПОЛАГАТЕ В ДОМА СИ ЗА ИЗВЪНРЕДНИ СИТУАЦИИ:

Това е официален списък публикуван от правителството на Федерална Република Германия и може да го прочетете на уебсайта им www.bund.de/

Храна и напитки за 6 месеца:

Пълнозърнест хляб: от по 1000 г
Сухари: опаковки от по 400 г
Хрупкав хляб: 1000 г
Тестени изделия, сурови: от по 500 г
Ориз, сушен: опаковки по 250 г за всеки член на семейството ежедневно
Овес / зърнени култури: 750 г
Картофи, сурови: 1000 г
Консервирани зърна: 800 г консервирани
Грах / моркови: 900 g
Червено консервирано зеле / буркани: 700 g
Кисело зеле в консерви: 700 g
Аспержи в буркани: 400 g
Консервирана царевица: в опаковки от по 400 g
Гъби в консерви: 400 g
Кисела краставица в буркан: 400 г
Цвекло: 400 г
Лук, пресен: 500 g
Черешки в буркан: 700 г
Консервирани консерви: 250 г
Кайсии в консерви: 250 г
Мандарини в консерви: 350 г
Консервиран ананас 350 г
Стафиди: 200 г
Ядки от лешник: 200 г
Сини сливи: 250 г
Лимонов сок 0,2 л
Кафе (на прах) / разтворимо или мляно кафе в опаковки по 250 г

Чай черен, сух опаковки по 125 г
Сухо мляко 3,5%
Мазнина 3 л
Мазнина 250 г (масло, маргарин)
Масло (напр. Царевичен зародиш, Слънчоглед) 0,3 л
Твърдо сирене 700 гопаковки
Консервирана риба тон в 150 г консерви
Сардини в 100 г консерви
Филе от херинга в сос, консервирано 100 г
Говеждо месо в консерви 250 г или сушено
Колбаси в консерви 300 г
Червен дроб сух и в буркани
Наденица в буркан / консерви 300 г суха наденица (напр. Салам) 360 g
10 яйца в всяка опаковка
Пушена риба (60 г тегло припазаруване)
Солена риба или в консерви от по 530 g
Минерална вода по 58 литрана месец за всеки член на семейството
Пресни плодове в опаковки от по 1 кг (1000 г) - Ябълки, круци, портокали, банани
сушени, или консервирани

Аптечката за всеки един член от семейството задължително трябва да включва:

Комплект за първа помощ
Болко успокояващи лекарства
Дезинфектанти за кожата
Дезинфектанти за рани
Средства за настинки и термометър
Средства против диария
Мехлеми за слънчево изгаряне, насекоми и форцепс

Препарати за хигиена

Сапуни, миешки препарати
Четка за зъби, паста за зъби много на брой
Посуда за приготвяне на еднократна ястия и прибори за хранене, домакинска хартия
Тоалетна хартия
Торби за отпадъци
къмпинг тоалетни, чантаи средства за подмяна
Домакински ръкавици
Дезинфектанти, спиртове и други и средства за хигиена

Противопожарна защита

Предварително подгответе избата и таванското помещение. Осигурете си много
Пожарогасители

Инсталирайте навсякъде димни детектори
Пожарно одеяло (ако е необходимо) Контейнери за гасене с прах и вода
Кофа с вода Кофа или пистолет за пръскане Градински или автомобилен маркуч и водоструйка. Резервни съдове или цистерна с прясна вода

При спиране на тока

Свещи, газени и петромаксови лампи, газ и лампи с батерии и лед светлини
Фенери за дома и за къмпинги
Допълнителни батерии за всичко
Газови котлони за къмпинги и печки както на спиртно така и на твърдо гориво
Различни видове горива, дърва, спирт, въглища

Запас за спешни мерки, които винаги трябва да бъде под ръка за всяко семейство

Лични лекарства
Импровизирано защитно облекло
Вълнено одеяло, спално бельо, дрехи, много чорапи
Гумени ботуши, здрави обувки няколко чифта включително туристически
Посуда, прибори за хранене, термоси, чаши
Материали за лечение и превръзка на рани
Достатъчно местни консерви и нож или отварачка за тях
Спален чувал, дъждобран, платнище или анметало и топло облекло
Фенерче заглава, защитна каска
Защитна маска, защитни газове маски
Работни ръкавици няколко чифта, средства за самозащита
Бронежилетки при желание

Радио

Радио, подходящо за работа с нормални батерии, динамо или слънчеви батерии
Резервни батерии за всичко

Сигурност на документите

Определете всички документи които са ви са абсолютно необходими.
Подредете ги в вашата раница.
Проверете дали са налични копия на важните документи и ако е необходимо ги заверете при нотариус. А след това ги поставате в непромокаема опаковка или торба.
Вземете си книги за четене!
Проверете дали всички важни документи са ви под ръка.

❖ РЪКОВОДСТВО ЗА САМОСТОЯТЕЛНО ИЗГРАЖДАНЕ НА УСТРОЙСТВО ЗА ПРИГОТВЯНЕ НА ХОТ-ДОГ

/Хот-дог за минути с помощта на слънчевата енергия/

В този раздел ще ви покажем как да си направите мощен концентратор на слънчева енергия, който може да приготви четири или пет хотдога за минути.



Соларния уред за хотдог е направен от тънко пластмасово огледало с дебелина 0,30 см (1/8 инча), което може да се намери в големите строителни хипермаркети, стъкларии, или в онлайн магазини.

Пластмасовото огледало е огънато във формата на парабола. Така слънчевите лъчи се събират върху площ от 0,75 кв. м. (8 кв. фута), фокусирайки се в една тънка линия. Хотдогът се пече на шиш, поставен в линията на фокуса. От време на време трябва да се обръща, за да не изгори.



Необходими материали:

За направата на соларния уред ще ви трябват:

1. Две парчета шперплат, 1,30 см (1/2 инча) дебелина, 250 см (2 фута) ширина и 120 см (4 фута) дължина.
2. Две парчета дървен материал с дебелина 3,80 см (1,5 инча), ширина 8,90 см (3,5 инча) и дължина 250 см (8 фута).
3. 16 броя винта за дърво с дължина 5 см (2 инча).
4. Твърда стоманена тел с дължина 0,92 м (3 фута).
5. 92 броя гвоздейчета или дибли, с дължина около 2,5 см (1 инч).
6. Пластмасово огледало, с дебелина 0,3 см (1/8 инча), ширина 61 см (2 фута), дължина 1.83 м (6 фута). Макар че дължина от 1.68 м (5,5 фута) може да свърши по-добра работа.
7. Дрелка и малък бит, които съответстват на диаметъра на гвоздейчетата/диблите. Един по-голям бит (ширина над 2,5 см), който е необходим за направата на отвора за хотдога.

Изрежете четири дъски от дървения материал. Всяко парче трябва да е с дължина точно 61 см (2 фута).

С помощта на винтове дълги 5 см (2 инча), закрепете дъските към единия от шперплатовете, центрирайки всяка двойка винтове в края на всяко парче. Резултатът трябва да наподобява краката на малка маса.

Прикрепете втория шперплат към другия край на дъските.



Снимката по-горе показва задната страна на уреда, където може да се види как са поставени дъските. Забележете също, че остатъчното парче се използва като подпора (повече за нея четете по-долу).

След това вкарайте 46-те броя гвоздейчета в долния ред дупки. Поставете огледалото върху уреда и внимателно го притиснете надолу, докато опре върху гвоздейчетата.

Поставете чифт гвоздеи в централния чифт дупки отгоре на огледалото и след това в посока отвътре навън поставете последователно останалите двойки гвоздеи, за да притиснете огледалото надолу. (На снимките вместо гвоздеи са използвани клечки за уши, за да се виждат по-ясно на снимките).

Последната стъпка е да поставите няколко винта в оставащото парче дъска, оставяйки главата на винтовете да стърчи на 2-5 см (1-2 инча) от дървото. Те ще играят ролята на подпори, които да придържат уреда под наклон към слънцето.

За направата на шиша е необходима тел с дължина от 92 см. За целта може да използвате тел от закачалка. Имайте предвид, че ако телта е тънка и върху нея се поставят няколко хотдога, може да се огъне в средата. Затова по-добрия вариант е да се избере по-дебела и твърда тел.

За да се улесни завъртането на храната, в единия и край телта се огъва под формата на дръжка, както се вижда на снимките.

Приготвяне на храна с помощта на слънчевата енергия

Внимателно нанижете хот-дога или кебапа върху шиша като се опитвате да го поставите в самия център. По този начин шиша няма да стои само в една позиция поради измествения център на тежестта.

Поставете шиша през отвора за храна и закрепете края на телта в малката дупка в отсрещния шперплат.

Нагласете уреда спрямо слънцето като първо го поставите хоризонтално и след това го завъртате до момента, в който стане успореден на вашата сянка.

Ако уреда е подравнен правилно спрямо слънцето, лъчите му ще огряват съвсем леко и двата шперплата (това може да се забележи на повечето снимки тук).

Наклонете единия край на уреда така, че сянката на шиша да пада директно върху централния гвоздей, намиращ се в най-долната част на параболата (виж снимката).

Притиснете остатъка от дъската към задната част на уреда и отбележете къде трябва да се постави винта, така че уреда да бъде фиксиран на правилната височина.

Завийте винта в дъската, оставяйки да стърчат около 2,5 – 5 см (1-2 инча), за да фиксира горната разпределителна дъска. Ако желаете, може да поставите винта малко по-нагоре. Така уреда ще може да се регулира до необходимия му ъгъл чрез накланяне на подпората назад.



При правилно поставен уред, слънчевите лъчи ще се фокусират върху храната, минавайки на прави ярки ивици през нея (препоръчва се използването на слънчеви очила).

Можете да видите сенките на гвоздеите по стените на уреда. Всички тези сенки би трябвало да се пресичат във фокуса, където се намират самите хот-дозите.

При отражението им в огледалната повърхност хот-дозите изглеждат силно увеличени. На снимката по-горе може да се види как сянката им се отразява от огледалото върху задната страна на хот-дозите.

На снимката по-долу, може ясно да се види как сенките на гвоздеите пресичат фокуса на параболата.



Когато се поставят на уреда, хот-дозите започват да пушат след по-малко от минута. Шиша трябва да се завърта на всяка втора минута, за да се предотврати изгарянето на храната на черни ивици (освен ако не харесвате хот-дозите на черни ивици).

Хот-дозите ще станат доста горещи за около 10 минути. А ако бъдат оставени за около 20 минути, ще станат черни като въглен.



Нещата, които правят впечатление на горната снимка са:

1. Сенките на огледалните подпори се събират в точката на фокуса.
2. Сянката на хот-дозите се проектира върху уголеменото им отражение.
3. Хот-дозите са уголемени само на ширина, но не и на дължина. Това е така, защото огледалото е извито само в едно измерение.
4. Бедните хот-доза изглеждат почти прегорели.

Как става това ?

Параболата е форма с някои интересни свойства, които я правят идеална за приготвяне на хотдог.

Слънцето е по-голямо от Земята и се намира на много голямо разстояние. Това означава, че слънчевата светлина, която достига до земята, пада върху повърхността и под формата на сноп успоредни лъчи.

Ако имахме хиляди малки огледала, свързани с шарнири в една линия, и накланяхме всяко огледало така, че да отразява тези успоредни лъчи в една точка, всички огледала съвкупно щяха да описват парабола.

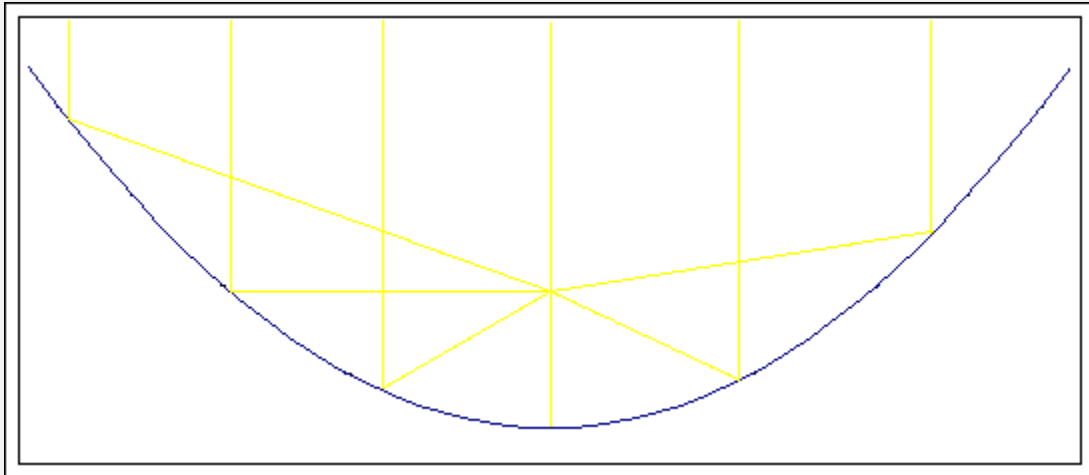

Математически, параболата се определя като набор от точки, които са на едно и също разстояние, както от точката (наречена фокус), така и от правата линия (наречена директриса).

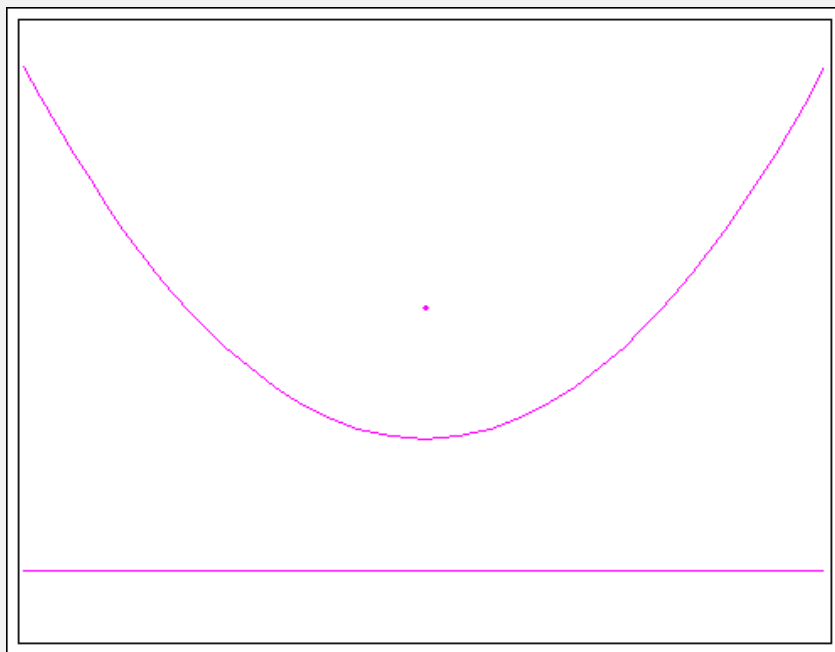

Формулата за параболата, използвана за соларния уред е:

Избрах тази формула, за да се получи дълбоко извита парабола, която да се впише в шперплат с размери 61см /122см (2 фута / 4 фута) . Така фокуса се намира близо до огледалото и не се измества твърде много при движението на слънцето.

Разполагането на фокус близо до огледалото е същото като да имаш опорна точка близо до единия край на лост. Слънчевият край на нашия лост може да се измести много, докато другия край с хотдога почти не се движи. Именно затова няма да се налага уреда да бъде настройван много често при движението на слънцето.

Частта от уравнението, при която се добавя двойка (+2) показва, че дъното на параболата е на 2 инча от дъното на шперплата. Така има достатъчно място да бъдат разположени разпределителите, както и място за пробиване на долния отвор за подпорните гвоздеи.

Дъното на параболата се нарича връх (vertex). Той винаги се намира по средата между фокуса и директрисата. Разстоянието от върха до фокуса е:

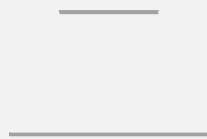

, или около 18 см (7.14 инча).

Един квадратен метър от земната повърхност получава около 1000W мощност от слънчева светлина. Нашето огледало пресреща около $\frac{3}{4}$ квадратни метра слънчева светлина.

Това означава, че нашия уред е с мощност на електрическа печка от 750W.

[/Продължение на Ръководството очаквайте в следващия брой на Бюлетина/](#)

[Очаквайте продължението на секция Оцеляване в следващия бюлетин... с много интересни и полезни материали за всеки в нужда](#)

- ФИНАНСИ-

ВСЕКИ БРОЙ НА БЮЛЕТИНА ЩЕ СЪДЪРЖА ПОРЕДИЦА ОТ СТАТИИ И АНАЛИЗИ НА ТЕМА ФИНАНСИ И ИКОНОМИКА, КАКТО И ИЗВАДКИ ОТ БРИФИНГИ, КОНФЕРЕНЦИИ И ВИДЕО ПРЕЗЕНТАЦИИ, СВЪРЗАНИ С ПРЕДСТОЯЩАТА СВЕТОВНА ФИНАНСОВО ИКОНОМИЧЕСКА КРИЗА, ИЗПРЕВАРВАЩА ИНФОРМАЦИЯ ЗА ЦЕНИТЕ НА АКЦИИТЕ НА ОТДЕЛНИ КОМПАНИИ ИЛИ ЗА ПРЕДСТОЯЩИ ФАЛИТИ И ЗАГУБИ! КАКТО И НАЧИНИ ДА СПАСИТЕ ПОНЕ ЧАСТ ОТ ВАШИТЕ АКТИВИ И ДА ОСТАНЕТЕ ЖИВИ

❖ **СВЕТОВНИЯ ФИНАНСОВ КОЛАПС ВЕЧЕ НАСТЪПВА!**

В света предстои страшна финансова криза и рухването или затварянето на болшинството банки и борси. Както и обявяването на всички книжни пари за невалидни. Тайната програма разработена за това се нарича ICE NINE – ЛЕД ДЕВЕТ. Целта на световното задкулисие е като няма пари и заплати да се провокира разпадането на всички националните държави и самоизбиването на световното население за вода, храна, лекарства и други ресурси. А след няколко години когато по света останат от 80 до 120 милиона оцелели елита да излезе от подземните градове и бункери построени само за него и да обяви **НОВИЯТ СВЕТОВЕН РЕД! И ДА ЗАПАЗИ ВСИЧКИ РЕСУРСИ В СВЕТА САМО ЗА СЕБЕ СИ.**

На 30 юни тази година долара във вида, в който го знаем, престана да бъде световна резервна валута, а заради огромния корпоративен дълг на водещите компании ще стартира глобална депресия.

Има разработена тайна програма на МВФ и Световната банка – ICE NINE -"ЛЕД ДЕВЕТ" за евентуалното затваряне на всички банки и борси в света за период от десетина години, ако банките започнат да фалират и вложителите се опитат да си изтеглят парите. А всеки разумен човек разбира какво ще се случи, когато хората останат без пари, пенсии и заплати и бандите от радикални мигранти или криминални такива тръгнат да убиват и грабят за да си осигурят вода, храна и ресурси. Целта на този план е да доведе до

разпадане на всички национални държави и самоунищожение на населението в опита да си осигури вода и храна за сметка на другите. Защото ресурсите на планетата уж вече нямамо как да стигнат за всички...

Разбира се, има възможности за спасение, но само ако има предварително разработен план, изградена организация с достатъчно много бойци и подготовка, осигурени запаси и добре оттрениран алгоритъм за действие. Както и надеждно място където всички достойни мъже и жени да се изтеглят, подслонят, изхранват, лекуват и отбраняват. Тези които имат пари за да си построят бункери и наемат частна армия, която да ги брани - са първите които ще бъдат избити от тези наемници за да оцелеят за сметка на техните ресурси. Тези свръх богати западни банкери/които се изтеглят във своите бункери изградени на острови ще станат жертва на местното население или на всякакви престъпници или модерни пирати разполагащи със собствени кораби. Още по лошо ще е положението във всички европейски държави, където има милиони радикални мигранти, които ще тръгнат да убиват и грабят, помитайки всичко по пътя си.

Пазара на недвижимите имоти също ще рухне защото на хората ще им е нужна храна и вода а не тухли които не стават за ядене, а и ордите ще разрушават, ограбват и палят всичко по пътя си. Най-важното условие за да си гарантирате спасението е наличието на голяма и добре организирана структура от идейно обединени мъже и жени, които могат да се защитават и оцеляват заедно. Със сигурност всеки може спокойно да прочете финансовите анализи на водещите световни експерти за кризата, която вече настъпва и сам да си направи необходимите изводи как да постъпи. **Ако кризата Ви изпревари преди да успеете да се подготвите, може да се спасите само ако сте член на подобна организация и заедно с всички останали членове и семейството се изтеглите в [ЗОНАТА](#).**

Това са няколко стотин квадратни километри в България, затворени вътре между трите прохода - Върбишки, Ришки и Айтоски, които ние ще затворим от двете страни и ще отбраняваме за да спасим всички наши членове, и беззащитните жени и деца от ген фонда на нацията които ще настаним вътре и ще отбраняваме. **Това е единственото място в България, което според оценката на всички международни експерти, е най-добро за отбрана с наличните ни ресурси, запаси, средства и сили.**

И е равно отдалечено от всички граници, откъдето ще нахлуват чуждестранните банди. Както и от брега на Черно море, където ще акостират чужди бандитски гемии пристигащи да убиват и грабят население на морските градове ако се е излъгало да си остане в къщи вместо да се изтегли навреме и е попаднало в капана им. За разлика от всички други страни където има отделни групи от оцеляващи /които се подготвят по единично или на групи от по стотина за оцеляване при предстоящата световна финансова криза/ само в България от години има изградена организация обединяваща достатъчно хора, която разполага с възможности за защита на тях и децата им. При това не затворени в подземни бункери като плъхове които могат да бъдат изтравени от бандите през аспираторните системи а сред уникална природа и верни приятели.

За съжаление по голяма част от хората по света, както винаги не четете своевременно различни източници и не анализира информацията която е достъпна в световните

финансови медии. Както и не се подготвя за предстоящото бедствие - а предпочита да се протяга страховито и да очаква някои друг да ги спаси когато се случи. И дори не се замислят, че имат деца, които трябва да бъдат спасени с цената на всичко. Нито информират своите приятели и близки за да може и те да се обединят, подготвят и пробудят навреме.

При необходимост от допълнителна информация или линкове към специализираните международни финансови издания и аналитични доклади които бихте могли да прочетете сами на английски или немски, ни пишете и ще ви ги изпратим. Ако имате каквито и да е било въпроси или полезни предложения насочени само към общото благо народно, се свържете с нас за да ви отговорим или да ги обсъдим и реализираме заедно. **Ако кандидатствате за наш член се свържете с директно с щаба на посоченият по долу имейл за да ви предоставят нужните документи за кандидатстване. А ако одобрят вашата кандидатура и за да ви издадат карта и пропуск за ЗОНАТА за вас и семейството.**

Пазете се и Господ Бог да Ви пази!

нач щаб Воински съюз и БНД Шипка

bnoshipka@gmail.com

❖ ГЕРМАНИЯ И СТРАНИТЕ ЧЛЕНКИ НА ЕС ПО ПЪТЯ КЪМ ТОТАЛНА ЗАБРАНА ЗА ЗЛАТО И НАЛИЧНИ ПАРИ В ДОМА ВИ

Паричните средства в портфейла Ви са последната свобода, която имате и последната ниша, която правителствата все още не могат да контролират.

И точно поради това сега те се готвят окончателно да я премахнат.

Както германското правителство обяви, анонимната покупка на злато може да бъде направена единствено ако то е на стойност до 2 000 евро. Също както стана с парите в брой, сега федералното правителство иска да въведе ограничения и при анонимна покупка на злато и така да остави гражданите без всякаква възможност за оцеляване при предстоящата световна финансова криза. Официално федералното правителство твърди, че уж иска да се бори срещу прането на пари. Факт е: постепенното въвеждане на ограничения при покупката на злато и притежаването на парични средства в брой е просто поредната атака срещу свободата на гражданите.

От октомври 2019, търговците на благородни метали в ЕС задължително трябва да проверяват личните данни на купувача и да извършват анализ на риска, в случай, че закупеното злато е на стойност над 2000 евро. Сред което да съобщават цялата информация за клиента и закупеното количество на властите

До тогава се прилага горната граница за анонимни покупки на злато максимално до 9 000 евро - така че ви остават само няколко месеца. Търговците на благородни метали също са

длъжни да проверяват купувача, дали има доказателства за престъпно минало. Тези ограничения следва да се прилагат и за всички лица и фирми от "рискови държави". Ако купувачът е подозрителен, дилърът трябва да съобщи на властите за потенциалния клиент, за да му конфискуват парите. Ако търговецът не успее да го направи, му биват наложени сериозни глоби а предмета на сделката се конфискува. Търговците на благородни метали са принудени да действат като помощник на федералното правителство. Само през юни 2017 г. лимитът за анонимни покупки на злато е намален от 15 000 на 9 000 евро. Само две години по-късно следва следващата стъпка по пътя към премахването на парите в брой и ограничаването на покупката на златото.

Много пазарни наблюдатели разбират законодателната инициатива като атака срещу личната свобода на гражданите и са обезпокоени. Малко след обявяването на законодателната инициатива на Федералното министерство на финансите и на ЕК, се наблюдава значително нарастване на търсенето за бързо анонимно купуване на злато, с което утре когато кризата стартира, ще можеш поне да си купиш храна и вода защото всички книжни пари ще са невалидни.

Когато законът бъде приложен, всички купувачи на благородни метали ще се опитат много бързо и тайно да разширят запасите си от храни, лекарства и благородни метали. Защото в момента анонимната покупка на злато с пари в брой, е все още възможна до горната граница от 9 000 евро.

Купувачът получава потвърждение за покупката, но без да е необходимо да предоставя своето име само ако сделката е до 2000 евро тоест един сватбен пръстен. Разбираемо е, че много клиенти искат да получат своите активи анонимно, т.е. без надзора на държавата върху златото и среброто, защото тя ще им го конфискува в следващите години. Това от своя страна е трън в очите на федералното правителство, *оттук и новата законодателна инициатива, с която целят първо да скрият, че банките са във фалит, и второ да Ви поставят насила в своя нов ЕЛЕКТРОНЕН КОНЦЛАГЕР и да ви конфискуват всички активи. Но ако имате осигурени предварително достатъчно количества храна, вода, лекарства, гориво /птици, животни/ и други полезни за оцеляването ресурси няма как да ви ги конфискуват и тях.*

❖ БУНДЕСБАНК И ЕЦБ ФИНАНСИРАХА ПОКУПКАТА НА МОНСАНТО с пари на европейските данъкоплатци и банките в ЕВРОЗОНАТА

Изглежда, че Европейската централна банка раздава парите на европейските данъкоплатци и вложители в полза на международните корпорации. Това става при всяка така наречената покупка на ценни книжа, което означава субсидия в сянка за някои от най-големите компании в света. По време на финансовата криза през 2008 г. се разкри практиката на ЕЦБ да предоставя средства за закупуване на акции от централните банки. Първоначално това трябваше уж да помогне на банките, но сега тази практика очевидно вече е станала "норма".

Федералният конституционен съд на Германия вече изрази загриженост относно тази практика, но Европейския съд одобри това порочно действие на ЕЦБ още през декември 2018 г. Преразпределението на държавните средства на европейските данъкоплатци и

националните банки обаче вече не се ограничава само до незаконното финансиране на частните европейски корпорации, но и до компании като Nestlé, Shell или Coca-Cola - компании, разположени извън ЕС.

Това нелегално преразпределение на парите от вашите данъци вече е широко известно в целият свят след неуспешното придобиване на американската компания Monsanto от компания за пестициди и ГМО семена Monsanto за 62 милиарда долара. Акционерите на Bayer аплодираха сделката, обещавайки че закупуването на американския гигант, ще донесе огромни, но всъщност реално несъществуващи дивиденди. Явно Байер беше изчислил погрешно своите намерения или го направи напълно умишлено по поръчение на кукловодите в сянка. Първо нямаше никакъв подробен анализ на риска преди придобиването, което доведе до подобно падение: В Съединените щати сега Bayer е изправен пред над 12 000 съдебни дела срещу Monsanto които наследи след това придобиване.

И Bayer вече е загубил три от делата. Цените на акциите на Bayer паднаха под нулата и сега над няколко хиляди работни места на Bayer ще бъдат съкратени по целия свят – като 4500 работни места ще са само в Германия. Базиранията в Леверкузен компания е пред фактически фалит.

Сметката обаче няма да се плати от акционерите на Bayer, а от данъците на германските и европейските данъкоплатци, съобщава "Heise Online". С оглед на предстоящия фалит на германската фармацевтична компания, Федералното правителство със сигурност ще трябва да се намеси бързо така както това се случи по време на предната банковата криза. Бундесбанкът също ще бъде засегнат от тази огромна загуба, тъй като шефът на Бундесбанк Йенс Вайдман, който искаше да стане и ръководител на ЕЦБ, е съфинансирал от вашите данъци и пари закупуването на Monsanto. Той взе парите за да помогне на тази частна компания чрез програмата за закупуване на ценните книжа на ЕЦБ.

Облигациите, емитирани от Bayer за закупуването на Monsanto, са придобити в шест транзакции.

Говорителят на ЕЦБ Уилям Леливелд потвърди закупуването на облигации на Bayer по програмата CSPP (програма за закупуване на корпоративен сектор). Облигациите вече са в портфейла на Бундесбанк. Байер е купил Monsanto за 62 милиарда долара. "Коя банка може да ти даде толкова голям заем?", попитаха журналистите от "FAZ" на никой не им отговори.

Байер трябваше уж да финансира една четвърт от сумата за закупуването на Monsanto от собствения си капитал и продажбите на акции на компанията на BASF, както и от продажбата на производителя на материали Covestro. Освен това Байер издаде нови акции които едва ли имат някаква стойност и финансира остатъка от липсващите пари по сделката чрез Bank of America, Crédit Suisse и Haus Rothschild. Това обаче не беше известно защото беше държано в тайна и може да повлече верижни фалити в целият сектор.

Вайдман явно иска да наследи Марио Драги. Решението за новия ръководител на ЕЦБ ще бъде взето в Брюксел. Точно както паднаха акциите на Bayer, така и шансовете на Weidmann да смени Драги на поста му вероятно също ще рухнат.

❖ ТОТАЛНАТА ЗАБРАНА ЗА ПРИТЕЖАВАНЕ НА ПАРИ В БРОЙ

В някое от следващите издания на бюлетина ще разкрием 5 документални факта относно банковата забрана, които се крият В ТАЙНА от вас от страна на основните медии. Факти които правителствата упорито прикриват, за да не научите, че скоро Германия и ЕС ще се превърнат в ГЛОБАЛЕН ЕЛЕКТРОНЕН ЗАТВОР ЗА ВАС И ДЕЦАТА ВИ.

Ще разберете цялата истина в нашия специален доклад **"5-те ужасяващи факта за премахването на парите в брой!"** който ще бъде публикуван в няколко следващи издания

... защитете собствената си свобода и тази на вашето семейство!

... спасете неприкосновеността на личния си живот от наблюдение от страна на държавата!

... запазете личните си тайни!

Да, гражданите на ЕС и Германия вече са обект на тотален денонощен контрол, включващ подслушване и следене! И веднага щом банковата забрана да притежавате пари в брой стартира тя ще ви лиши от всичко! Но жертвата не са политиците, авие и вашите близки! Защото така ще ограбят всички ваши налични пари, правата и свободата Ви! Нали затова ЕС беше създаден, точно с такива цели и по тези причини. Затова трябва да знаете тези 5 факта, които всички медии и правителства крият упорито от вас! Само по този начин можете да запазите богатството и свободата си!

❖ Ще отнемат ли всичките ви пари?

Защо не? Те не са Ваши.

Повечето хора приемат, че ако имат пари на депозит в банка, те ги притежават. Това не е задължително. Преди десетилетия някои от най-мощните държави в света започнаха да приемат закони, според които, ако депозирате пари в банката, те стават нейна собственост докато не успеете да си ги изтеглите обратно. Ако откриете банкова сметка или направите депозит в банка, намираща се в тези страни, вие без дори да го знаете подписвате юридически правото на собственост на банката върху тези пари.

На пръв поглед промяната на собствеността може да изглежда като спорен въпрос, тъй като със сигурност всяка банка би позволила да изтеглите каквото сте депозирали. Вие си мислите че ако банката създава много проблеми на всички свои клиенти тя ще се провали, защото клиентите и ще избягат от нея.

ИСТИНАТА ОБАЧЕ Е ДОСТА ПО РАЗЛИЧНА ОТ ТОВА КОЕТО СИ МИСЛИТЕ

Какво ще стане, ако има финансова криза, както се случи в Гърция, където парите на клиентите останаха в банките, защото последва замразяване на всички сметки и частичното им възобновяване бе извършено едва след като държавата погаси своите дългове. Всяка една банка в криза би могла да позволи на своите вложители теглене на някакви малки суми всяка седмица или всеки месец, докато кризата не бъде безопасно предотвратена.

Със сигурност това би било добре да се направи, да?

Е, там може да има проблем. Възможно е банката да реши, че би искала да продължи да приема депозити по нормалния начин, но да изплаща някакви суми на вложителите, само когато тя сметне това за добре.

И точно това се случи. Краят на гръцката банкова криза никога не беше признат официално и вложителите трябваше да приемат положението такова, каквото е и голяма част от тях да загубят парите си. Същото се случи и в Кипър, където банките автоматично и под натиска на ЕС и САЩ конфискуваха и отнеха официално над 30 % от парите на всички свои вложители. Включително и на чужденците с офшорните фирми.

Ако другите банки по целия свят биха направили същото като Гърция, вложителите всъщност щяха да понесат удар от страна на собствената си банка.

Но ако това беше единственото притеснение, вложителите биха могли да се чувстват сигурни, тъй като депозитите им остават отразени като задължение по счетоводните книги на банката. Тоест, дългът към тях ще остане, макар и без вложителя да има свободен достъп до парите си или надеждата да си ги получи обратно.

Е, за съжаление, САЩ дойдоха с идея, която допълнително намали шансовете банкови депозити да бъдат изплатени на вложителите в бъдещи времена.

През 2010 г. беше приет **Специален Закон – DODD - FRANK**, който позволи на всяка банка, ако обяви, че има проблеми, да конфискува депозитите на своите вложители. По такъв начин отговорността за изплащане на парите на всеки клиент беше премахната едностранно. В действителност този закон беше лиценз за кражба, или конфискация на парите на всички вложители. И беше приет защото всъщност парите на вложителите отдавна ги няма в нито една банка, защото с тях са купени токсични деривати или фалшивите въглеродни емисии или са раздадени като кредити **НО РЕАЛНО ВЕЧЕ ГИ НЯМА**. Та банките с помощта на този закон всъщност си гарантираха, че вече не са длъжни да върнат парите на вложителите ако те си позволят да ги търсят.

Този закон всъщност вече беше тестван реално и практически именно в Кипър.

Тестване в Кипър

При възникване на финансовата криза в Кипър, депозитите на клиентите бяха първоначално замразени (не им разрешаваха да ги теглят), а впоследствие голяма част от тях и конфискувани в резултат на обявената спешна финансова ситуация. Тъй като Кипър е само малка островна държава, повечето хора извън страната НЕ обърнаха внимание на събитието. Реално, по този начин беше „узаконен“ принципа, че е добре банките да конфискуват депозитите на своите клиенти, ако изпаднат в криза на ликвидност, финансови проблеми или при спешно състояние.

(И не забравяйте, че банката не е била длъжна да обявява за съществуването на извънредната ситуация преди конфискацията, а го е направила без клиентите дори да са били информирани, или обезвъзмездени впоследствие.) Тоест тя винаги може да ви отнеме парите и да не ви позволи да ги изтеглите без дори да ви дава обяснение, че има някакви си нейни проблеми или изобщо без дори да има такива.
ПРОСТО ТАКЪВ Е ЗАКОНА

Тъй като пробният балон беше толкова успешен, Канада също прие законодателство за конфискация на парите на вложителите в банките (през 2013 г.), както и ЕС (през 2014 г.). Закона за конфискация, приет от ЕС е задължителен за банките на всяка от страните членки.

След това през 2017 г. Гърция започна да конфискува парите по банкови сметки на своите вложители само по уж подозрение за предполагаеми неплатени данъци. Не за реално неплатени такива а за предполагаемо от държавата уж недоплатени. Важно е да се има предвид, че тъй като тези конфискации са взети директно от банкови сметки на клиентите и без възможност те да знаят за това, изземванията не са част от някакво споразумение за ниво на дълга между данъкоплатеца и правителството, а са определени от правителството, едностранно, а след това конфискувани, без никаква информация за вложителите.

Разглеждайки всичко гореизброено, би било разумно, ако читателят направи заключение, че ако използва банките в страните от ЕС, САЩ или Канада, неговото правителство и банката му разполагат с финансова директива, която им позволява да му конфискуват парите, без да го информират че съществува такава и от която той не може да избяга. В действителност той е пуйка, която е опечена и готова за ядене. А по време на предстояща световна икономическа криза „Денят на благодарността“ приближава, и скоро всички можете да бъдете „изядени“ – тоест парите ви да бъдат конфискувани.

Мисля, че вече на всички ви стана ясно, че всички ваши депозити, които са внесени във всяка банка в рамките на тези юрисдикции, трябва предварително да се считат за обречени. Може да е удобно да имате пари за разход в една от тези банки, но всяко ваше „богатство“ трябва да бъде изтеглено и прехвърлено на по-безопасно място и то възможно най-скоро.

Но къде да бъде прехвърлено? Има ли по-безопасни юрисдикции? Е да. Това, което бихте искали да направите, е да потърсите юрисдикции, чиито правителствени приходи се базират на чуждестранни вложители, използващи техните системи, повече от местни жители.

Това би означавало многото малки страни, които зависят предимно от чуждестранните депозити - чиято политическа класа би загубила приходите и кариерата си, ако отчужди парите на чуждите инвеститори. Има доста такива места: Сингапур, Нормандски острови, Британските Вирджински острови, Хонконг, Каймановите острови, Швейцария и т.н.

След това може да искате да направите някои проучвания за това каква форма на правна система се използва във всяка от тези страни. В Западното полукълбо съществуват две преобладаващи системи: гражданско право, както е използвано в повечето испански страни, и английско общо право, което се среща в повечето страни, които не са испански.

Според гражданското право не всеки има еднакви права в рамките на страната. Тези, които не са граждани, са принудени да заемат по-ниска позиция от гражданите, съгласно закона. Това предоставя слой от възможности за измама от страна на местните банки по отношение на депозитите на неграждани, т.е. на чужденците.

В Мексико подобна измама се превърна в доходоносен бизнес. Само през 2018 г. имаше изумителни 7,3 милиона оплаквания за измами, възлизащи на около 10 милиарда долара. А според гражданското право подобна измама може да бъде трудна за доказване от страна на чужденеца.

Това не означава да се препичате спокойно, независимо къде сте си прехвърлили богатствата за съхранение. Не, точно обратното. Това означава, че избирате онези страни, които не попадат под влиянието на САЩ, ЕС или Канада. След това се съсредоточете върху онези останали юрисдикции, които действат съгласно английското общо право (или подобна система).

След това ограничете проучването си към онези по-малки юрисдикции, чиято икономика зависи от доброто обслужване на чуждестранните инвеститори.

Повечето държави нямат закони за конфискация. За САЩ, ЕС или Канада да конфискуват вашите депозити в тези други страни, означава, че ще трябва да се съобразяват с техните закони при опита си да ви ограбят. В родината си може да претърпите конфискация без предупреждение. Но в страна без конфискационни закони всеки опит ще трябва да премине през съдебната система на тази държава, което ще отнеме време и би затруднило отчасти конфискацията на парите ви. И ако икономическото бъдеще на избраната от вас страна зависеше от щастието на задграничните инвеститори, политическата воля би направила всичко възможно, за да затрудни всяка конфискация от страна на ЕС, САЩ или Канада. Но разбира се само ако бяхте много голям инвеститор. САЩ, Канада и ЕС вече приеха закони, които отвориха вратите за конфискация на парите ви от страна на банките в тези държави. В условията на икономическа криза с влоговете на хората в тези юрисдикции ще се случи същото, което се случи и в Кипър, където банковата спешност се използва като основание за конфискация.

*ДОБРАТА НОВИНА Е, ЧЕ ИМА МНОГО ПО-БЛАГОПРИЯТНИ ВЪЗМОЖНОСТИ ЗА СПАСЕНИЕ НА ПАРИТЕ ВИ. **НАЙ-НАДЕЖДНИЯТ ОТ ТЯХ Е НИКОГА ДА НЕ ВЛАГАТЕ ПАРИТЕ СИ В БАНКА**, А ТАМ ДА ВНАСЯТЕ САМО ТОЛКОВА ПАРИ, КОЛКОТО Е НЕОБХОДИМО ЗА ДА ПОКРИВАТЕ ПЛАЩАНИЯ ПО ТЕКУЩИТЕ СИ РАЗХОДИ – ТОК, ВОДА, ТЕЛЕФОНИ И Т.Н.*

ЕДИНСТВЕНИТЕ ПАРИ, КОИТО СА НАИСТИНА ВАШИ СА САМО ТЕЗИ, КОИТО СА ВЪВ ВАШИЯ ДЖОБ И ПОРТФЕЙЛА ВИ.

КАКТО И ПАРИТЕ, С КОИТО СТЕ ЗАКУПИЛИ И ПРИБРАЛИ В СЕЙФА СИ ИЛИ ЗАРОВИЛИ НЯКЪДЕ БАНКОВИ КЮЛЧЕТА ЗЛАТО. НЕДВИЖИМИТЕ ИМОТИ НЕ МОГАТ ДА СЪХРАНЯТ ПАРИТЕ ВИ ПО НИКАКЪВ НАЧИН, ЗАЩОТО ПРИ КРИЗА ЦЕНИТЕ ИМ ПАДАТ, ЛИХВИТЕ ВИ ПО КРЕДИТА БИВАТ ВДИГНАТИ А ИПОТЕЧНИТЕ КРЕДИТИ СТАВАТ НЕЗАБАВНО ИЗИСКУЕМИ. ТОВА ОЗНАЧАВА, ЧЕ АКО СТЕ ЗАКУПИЛИ ИМОТ С КРЕДИТ, БАНКАТА НЕ САМО, ЧЕ ЩЕ ВИ ГО ВЗЕМЕ НА БЕЗЦЕНИЦА, И ЩЕ ЗАГУБИТЕ ВСИЧКО, КОЕТО СТЕ ВНАСЯЛИ ДО МОМЕНТА, А СЪЩО ТАКА ЩЕ ОСТАНЕТЕ ВЕЧЕН ТЕХЕН ДЛЪЖНИК ЗАЩОТО ТЕ ЩЕ АБЯВАТ ЧЕ

*ИМОТА ВИ СТРУВА ВЕЧЕ МНОГО ПО МАЛКО ОТ КРЕДИТА.
ДА НЕ ЗАБРАВЯМЕ, ЧЕ ПРИ ВСЯКА ЕДНА ГЛОБАЛНА ФИНАНСОВО-
ИКОНОМИЧЕСКА КРИЗА НАСТЪПВАТ ХАОС, БЕЗРЕДИЦИ, МАСОВИ ГРАБЕЖИ И
БУНТОВЕ. ТОВА ОЗНАЧАВА, ЧЕ ВСИЧКИ ДРУГИ ВАШИ АКТИВИ, ЗА КОИТО НЕ
ДЪЛЖИТЕ НИКАКВИ КРЕДИТИ (КЪЩИ, КОЛИ, ВИЛИ, Т.Н.), **ЩЕ ВИ БЪДАТ ОТНЕТИ
ИЛИ УНИЩОЖЕНИ И ИЗГОРЕНИ ОТ ВСЕКИ, КОЙТО Е ПО-СИЛЕН ОТ ВАС.**
ПОРАДИ ОПАСНОСТТА ПРИ КРИЗА ВСИЧКИ КНИЖНИ ПАРИ ДА БЪДАТ ОБЯВЕНИ
ЗА НЕВАЛИДНИ, **ЕДИНСТВЕНИЯТ НАЧИН ДА СЪХРАНИТЕ ТЯХНАТА
СТОЙНОСТ, Е КАТО ПРЕДВАРИТЕЛНО И ДОКАТО ВСЕ ОЩЕ ИМАТЕ ВРЕМЕ
ЗАКУПИТЕ С ТЯХ РЕСУРСИ, КОИТО СА НЕОБХОДИМИ ЗА ОЦЕЛЯВАНЕ НА ВАС
И СЕМЕЙСТВОТО ВИ (ХРАНА, ВОДА, ПТИЦИ ЖИВОТНИ, ЛЕКАРСТВА,
ОРЪЖИЕ, БОЕПРИПАСИ И ГОРИВО...).***

**❖ ЕСКАЛИРАЩИТЕ ТЪРГОВСКИ ВОЙНИ:
Какво трябва да знаят инвеститорите**

*/Извадка от видео брифинг, която ще бъде представена на части в следващите
бюлетени/*

Франк ДеВекио: Добро утро, добре дошли. Днес е 10:00 часа и един прекрасен ден тук, в Балтимор, и ние ще започнем с днешния жив ВИДЕОБРИФИНГ само за членовете на *Стратегическото разузнаване* с Джим Рикардс.

Франк ДеВекио: Аз съм Франк ДеВекио, главен редактор на стратегическото разузнаване, и на този брифинг ще бъде заедно с Джим. Това е второто тримесечно видео-изложение, което провеждаме тази година. Затова сме щастливи още веднъж да поканим Старшият инвестиционен анализатор на Джим Дан Амос.

Франк ДеВекио: Бих искал да приветствам всички членове на нашата група. Ако през последното тримесечие сте станали членове то тогава добре дошли в живота ни. Радвам се, че успяхте да се присъедините към нас и да ви благодарим, че сте съчетали своят доживотен статут със стратегическото разузнаване.

Франк ДеВекио: Сега, вие не само ще постигнете много присъединявайки се към стратегическата разузнавателна служба на Джим, но също така ще получите достъп до тези тримесечни видео конференции, които правим. Така че, ще получите четири тримесечни видео брифинги тази година като лоялен наш член и съратник. Плюс това, никога няма да се наложи да плащате допълнителна друга такса за членство, което също е нещо много добро и полезно за вас.

Франк ДеВекио: Разликата между тази седмица и обсъждането което аз и Джим направихме миналата седмица е, че ще се разровим доста по задълбочено в темите, които Джим смята за навременни и важни за вас. Както всички знаете, неговият анализ като

човек намиращ се винаги близо до хората които управляват света е несравним и ние смятаме, че този допълнителен брифинг ви дава възможност да се запознаете с теми, които биха могли да повлияят на вашият живот и финансово бъдеще. Плюс това, винаги е удоволствие да може да се свържете с Дан, който днес ще Ви направи три конкретни препоръки, които са свързани с това, което Джим ще обсъжда.

Франк ДеВекио: Вие сте наясно, че като отправяте тези препоръки, нашият правен отдел не позволява на членовете да изпращат конкретни свои лични въпроси, на които Джим да отговаря, Но ще се върнем към частта за въпроси и отговори на редовния си месечен брифинг, който ще проведем следващия месец. Знам, че много от Вас очакват тази част от събитието. Така че тези препоръки, дадени днес, не са част от официалния ни портфейл, който следим и анализираме непрекъснато.

Франк ДеВекио: Въпреки това, Дан ще ви даде три препоръки като бонус и ние ще ви изпратим имейл с тази информация, за да ви уведоим без да го обявяваме официално. Тази секретна информация е само за вас за да може да я обмислите и да предприемете нужните действия. Разбира се само ако те отговарят на вашите конкретни изисквания както и да ги контролирате сами. Така че завършвам с това, за да стартираме видео брифинга и добре дошли. Джим и Дан. Добро утро на двама ви.

Джим Рикардс: Добро утро, Франк.

Дан Амос: Добро утро. Чудесно е да съм тук, Франк.

Франк ДеВечьо: Приятно ми е да се присъедините към нас, както винаги. Нека се потопим в днешната тема, която нарекохме специално за брифинга **Перфектната буря, която ще удари пазарите.**

Франк ДеВекио: Сега, ако бяхте получили **инспекционната** информация миналата седмица, щяхте да си спомните, че Джим е дал своя анализ на състоянието на икономиката, особено това, което стои зад големите икономически числа, които виждаме, и как тези цифри не казват цялата истина за това което се случва като цяло в нашата икономика. Нещата, които Джим обсъждаше на конференцията тогава, дори не се споменават в основната преса, така че имахме много време и желание да поговорим по този въпрос.

Франк ДеВекио: Днес, днес ще се потопим малко по-задълбочено и ще обсъдим и анализираме някои много тревожни неща, които се развиват в нашата страна. Те заедно биха могли да доведат до рядка перфектна буря на финансовите пазари. Нещата, които не се виждат от всички, но за това пък ще ни помага Джим Рикардс. Джим, какво виждаш на хоризонта, за което нашите членове трябва да се тревожат?

Джим Рикардс: Ами, това е страхотен въпрос, Франк, и предполагам, че отговорът, и наистина, целта на този въпрос е, че рядко съм виждал толкова много опасни неща, които се събират заедно. При това неща които дори взети поотделно, биха могли да предизвикат

огромни финансово икономически трусове и фалити. Ако погледнете ситуацията обединяваща всички тези проблеми в момента може веднага да кажете: "Е, това може да се превърне в глобален проблем излязъл из под контрол, или това може да е проблем за пазарите на акции или това дори може да стане много по-лошо, отколкото си мислим." Но когато видите три отделни неща, които не са много явно свързани по между си- първо не разбирате какво точно случва. После когато едно от тези лоши неща се случи започваш да се замисляш, когато се случват две неща по едно и също време започвате да се тревожите, а накрая когато видите и резултата от третата беда искате да се спасите но може би вече е късно да се подготвите и да реагирате адекватно.

Джим Рикардс: Но когато имате три неща, които не са свързани, по между си, и въпреки това всички те се сближават по такъв начин, че да произведат много по-пагубен, или поне много по-драматичен резултат това би ви събудило веднага защото предусещате кризата която ще ви помете. От гледна точка на инвеститора, това което в момента се случва с банките и на борсите е най-сериозният вид предупреждение, което можете да получите. С други думи, пригответе се за някои събития, които може би никога досега не сте виждали, или много по-драматични и пагубни, отколкото сте изпитвали някога. Ако сте инвеститор разбирате добре за каква беда ви говоря. Поне това виждам аз благодарение на своят опит, контакти и разузнавателна мрежа.

Джим Рикардс: Значи, това не е едно нещо. Предполагам, че моят въпрос, Франк, е, че това не е едно нещо. Това са няколко неща, но в частност три неща, които се сближават и заедно ще предизвикат колапса. Фактът, че се събират три големи събития, не само по отношение на величината им, но и по отношение на времето в което скоро ще се случат - Това ми даде идеята да наречем днешният си видео брифинг – **ПЕРФЕКТНАТА УБИЙСТВЕНА БУРЯ.**

Джим Рикардс: Сега, трябва да кажа, мразя клишета. Като финансов анализатор, като бивш водещ експерт на Пентагона и ЦРУ, като писател, като човек, който прави много публични изказвания и интервюта и така нататък, нямаш представа колко трудно работя, за да избегна клишета, и това е, защото клишето е твърде лесно. Извинете. То става заместител на аналитичната мисъл. Така че е по-лесно да се каже „**черният лебед**“, за да се обясни по лесно какво всъщност става и ще се случи и то скоро. Но ако попитате хората кое е това което наричаме Черен лебед, те не знаят. Искам да кажа, всеки знае какво е черен лебед, но откъде е дошла историята, каква е научната значимост на това нещо и как то се отнася към борсите и пазарите? Те не знаят нещата в дълбочина но просто Ви казват: "Черният лебед идва към нас. Внимавай за черни лебеди. И те наистина не знаят за какво говорят, но усещат, че опасността идва към тях, макар да не разбират точно каква е.

Джим Рикардс: Така че, дори и да знаете за какво говорите, клишето е твърде лесно. А истината е че има липса на ликвидност, тоест на пари в цялата световна банкова система. Не коментирам кой и какво е направил с тях и защо всички книжни пари вече нямат никаква стойност. Не коментирам, че явно някои скрит много дълбоко, или високо на върха на света, явно подготвя затваряне на всички банки и борси и обявяване на всички

книжни пари за невалидни. Не коментирам че това ще провокира разпадането на всички национални държави поради липсата на заплати и само избиване на населението за храна, вода и ресурси, макар това да не ми се харесва. НЕ ГО КОМЕНТИРАМ!

Защото хората явно не се интересуват какво ще се случи и не се подготвят за нищо а продължават насила да си затварят очите и да се правят на слепи и глухи. И ще продължат да го правят докато лайната не ги ударят право в главата или гладни тълпи не нахлуят в дома им. Но тогава вече ще бъде късно за всичко. Наистина като гледам бездействието и слепотата на хората може би не си струва да им обяснявам какво ги очаква, докато все още могат да се спасят и подготвят.

Джим Рикардс: Но както казахме сега идва една от най „перфектните бури“ която ще помете всичко и всички. ... Все пак ще използваме това название в разговора, защото всъщност имаше перфектна буря. Така че, преди да се впусна в икономиката, политиката, законността и динамиката на пазара, и нещата за които инвеститорите трябва да бъдат най-загрижени, просто искам да разсъждавам една минута върху съвършената перфектна буря, тази, която започна като клише. Ще говоря иносказателно по определени причини.

Джим Рикардс: Може би тя има друго име или всъщност не. Името, което първоначално и е било дадено ... Говорим за сближаването на ураган, зона с ниско налягане и зона с високо налягане край бреговете на Нова Англия през 1991 година. И това е написано в книга на Себастиан Джунгър и той го нарече "перфектната буря", а след това се превърна във филм с Джордж Клуни и... страхотен филм, и това беше... мисля, че много хора го видяха и това увеличи популярността му.

Джим Рикардс: Но хората в Нова Англия, хората, които са го преживели, и, за съжаление, хората, които са загубили любимите си хора, защото там е бил Андреа Гейл, този 70-метров риболовен кораб, който е потънал, но екипажът никога не беше открит, нарекоха бурята - Буря без Име.И ще обясня и това. Така че, нека да наречем това което предстои да се случи Буря без име, но всъщност говорим за перфектната буря.

Джим Рикардс:И така, какво се случи.Това започна 26-ти октомври 1991 г. Имаше ураган, наречен "Ураган Грейс“, който се е образувал от Бермудите и подобно на повечето урагани, които се образуват в тази част на Атлантическия океан, той се насочва на север към Източното крайбрежие на САЩ.Понякога те се отклоняват, излизат в океана и са безобидни. Понякога те се разбиват в брега и вие получавате гадна буря като урагана Ирина през 2011 г. или урагана Сенди през 2012 г. и със сигурност имаше редица големи такива, които са ударили Флорида. Или пък понякога минава покрай брега и прави много щети, но не го разбива.И така, това беше ураган Грейс.

Джим Рикардс:В същото време, край бреговете на Канада, на разстояние от Нюфаундленд, се образува втора много силна зона с ниско налягане.Разбира се, ниското налягане се върти обратно на часовниковата стрелка, така че когато удари земята, ветровете идват от североизток, въпреки че обикновено отива от запад на изток. При зона на ниско налягане, която се върти обратно на часовниковата стрелка, когато ви удари, ветровете идват от североизток.И тук, в Нова Англия, днес съм в Нова Англия, наричаме

го "Норист". Това е просто стенографски начин да се каже, че е буря, която идва от североизток.

Джим Рикардс: Повечето от тези Nor'easters се оформят на юг, където идва влажният въздух, и след това се събират... Те са нещо като мини урагани, ако искате да мислите за него по този начин, но ветровете не са толкова силни. Може да получите ветрове от 40 възела, но вие получавате много вятър, много дъжд, много щети. И те винаги траят три дни и получавате една или две всяка година и винаги следват много предсказуем модел.

Джим Рикардс: Но това, което беше различно в случая че този път идваше от север. Това са два елемента. Така че, имате урагана Грейс на разстояние от Бермудските острови и имате мощна система за ниско налягане в близост до Нюфаундленд, край бреговете на Канада. Но третият участник и това, което направи тази идеална буря, беше огромна зона на високо налягане още по-на север, идваща на юг от Полярния кръг.

Джим Рикардс: И това означаваше, че "Норист" или зоната с ниско налягане, която се беше образувала над Канада... Обикновено, както казах, необичайно е да се образува толкова далеч на север, но обикновено това щеше да тръгне на изток. Щеше да се насочи към Атлантическия океан.

Джим Рикардс: Така че ето сега картината. Имаш ураган, който се появява на юг, имаш силна зона с ниско налягане, която вече е на североизток, и имаш зона с високо налягане, която изтласква зоната с ниско налягане на юг. И това, което се случи, беше че ураганът и зоната с ниско налягане се блъснаха един в друг и така те се усилиха взаимно. Така, че всъщност ураганът се абсорбира от зоната на ниско налягане, увеличи силата на цялата система защото зоната с високо налягане принуждава тези две бури да се обединят заедно.

Джим Рикардс: И тази комбинация от три, нека да имаме предвид номер три, на урагана, зоната на ниско налягане и зоната на високо налягане, това е, което формира перфектната буря. Името дойде много по-късно, когато Себастиан Джунгър издаде книгата. И той разговаря с хора от Националната метеорологична служба и метеорологични експерти, и един човек просто го погледна и каза: "Това беше перфектната буря." Така че тази концентрация, всъщност, съчетава двете зони с ниско налягане и урагана с високо налягане от зоната край бреговете на Нова Англия, която я усили.

Джим Рикардс: Бяха заснети над 100-метрови вълни. Метереолозите имат шамандури и малки маяци и чрез сателити могат да открият височината на вълната. Имаше и два случая на над 100-футови вълни, и затова риболовният кораб потъна. Защото, ако го пилотирате правилно, съдът трябва да може да премине всяка вълна, където височината на вълната е по-малка от дължината на кораба. Ето защо изработваме рибарски лодки с дължина 70 фута или рибарски корабчета над 100 метра, защото вълните не са толкова големи.

Джим Рикардс: Да но в този случай, те го направиха. И така, имаме рибарска лодка с дължина 70 фута, която се опитваше да премине през 100-метрова вълна и не можеше да

го направи. Можеш да преодолееш вълна от 50 фута или 60-метрова вълна, но не можеш да преодолееш вълна от 100 фута с лодка дълга 70 метра. И точно поради тази причина това корабче беше обречено да потъне и потъна.

Джим Рикардс: Точно това предстои да се случи в момента.

Джим Рикардс: Перфектната буря с тези три урагана обединени в един изключително мощен бушува около шест или седем дни, от 26 октомври до 2 ноември 1991. И по онова време, нарекоха обединението на тези три урагана Буря без име, или по-скоро, Перфектната буря.

Джим Рикардс: Причината, поради която сме се събрали днес е че вече виждам подобни страшни неща и на пазарите. Това идва. Три неща, които поотделно биха могли да сринат пазарите, сега се сближават по начин, който е много да се предскаже докъде ще срине света... Трудно е да се предвиди пълната му величина, но може да се каже, че ще бъде драматично, и ще се отрази на портфейлите на всеки един човек или инвеститор. Ще бъдат направени и изгубени толкова огромни пари за които никога дори не сте си помисляли. Разбира се в зависимост от това колко отрано предварително виждате, какво идва и колко е зле. И така, с този малък урок по история и метеорологичен урок, нека се върнем обратно към финансовата система и към пазарите.

Джим Рикардс: Много пъти съм бил достатъчно близо, за да видя и изпитам някои от тези бури без име или свършените финансови бури. Не искам да ги изброявам по списък, но искам да кажа, че още от 1970 г. се занимавах с банкрута на Penn Central. Хора на моята възраст ще запомнят всички тези неща, но по-младите слушатели, може би ще се наложи да го потърсят в архивите, Това е времето през '73, '74 година, и по време на нашето ембарго върху петрола, от 1977 до 1980 г., САЩ имаха гранична хиперинфлация, доларът загуби половината си стойност, 1982 до 1985 г., последва дълговата криза в Латинска Америка, всички големи американски банки изпаднаха в неплатежоспособност. Хората знаят, за кризата която се случи през 2008 г. Е, това същото се случи и много по-рано, по същият начин - през 1985 година.

Джим Рикардс: През 1987 г. фондовата борса падна с 22% за един ден. Ако вземете и приравните това с ситуацията на днешните пазари, това ще бъде 5,000 точки на Dow Jones Industrial Average. Не 500. А цели 5000. Това се случи в един ден през 1987 г. И хората си спомнят кризата на спестяванията и заемите през 1994 г., и мексиканската текила криза през 1997 г., азиатската финансова криза, 1998 г., руската криза за дългосрочно управление на капитала, 2000, дот-ком катастрофата, 2007 г., ипотечният срив, 2008 г., Lehman и AIG.

Джим Рикардс: Така че, просто да се върнем към списъка ... И това е смешното че неща които са се случили вчера или наскоро вече никой не ги помни или бяха бързо забравени. Спомените са кратки. Току-що изброих 10, мисля за 10 или 11 събития през последните 40 години, така че това е средно веднъж на всеки четири или пет години. Не сме имали

такова подобно от 2008 г. насам, тоест от преди 11 години. И поради това то скоро ще се случи и ще бъде много по страшно.

Джим Рикардс: Макар че нещата не се случват автоматично, те не се случват на четиригодишен цикъл. Не казвам това. Това, което казвам е, че се случват. Те се случват с известна честота. Фактът, че са изминали 11 години без паника или криза, само по себе си, вече трябваше да накара хората да си отворят очите и да са нащрек за това което ще избухне със страшна сила.

Джим Рикардс: И едно от нещата, които научих от този опит и вида провали на борсите, които току`що изброих, е, че хората и дори и инвеститорите като цяло, и пазарите като цяло, никога не виждат предстоящата буря. И точно по тази причина тези финансови кризи винаги са резултат от определено количество самодоволство най вече на властите и на алчността на световните банкери.

Джим Рикардс: Така например никой не предвиди арабското ембарго върху петрола. Просто самодоволно си мислехме, че винаги ще имаме петрол за по 2 долара. При дълговата криза в Латинска Америка, ако бяхте попитали някой бизнесмен, banker или инвеститор през 1981 г., те биха ви казали, че Бразилия и Аржентина са земята на бъдещето, с най-страхотния и печеливш инвестиционен климат. Е, разбира се, и двете държави се сринаха през следващите години.

Джим Рикардс: През 1987 г. имахме нещо, наречено застраховка на портфейла, и идеята беше, че можете да си купите всички запаси, които желаете, с цялата сума, която искате, и ако се притеснявате, че пазарът ще падне, ще продавате фючърси на фондовите индекси в Чикаго, и това ще бъде вашият хедж. Така примерно ако имам акции, но те се понижават, аз продавам фючърси на борсовите индекси и те се покачват, така че единият от тях се хеджира и те го наричаха застраховка на портфейла.

Джим Рикардс: Не разбраха, че някой в Чикаго трябва найстина да пожелае да купи тези фючърси, ако ги продавате. И ако купувате фючърси, какво правите, за да хеджирате? Продавате запаси. Така стана и с тази идея. Мислете за тази самоизмама като за малък ураган, където всички инвеститори на дребно и институциите продават фючърси, за да хеджират акциите, но хората в Чикаго купуват фючърсите и продават акции, за да хеджират своите фючърсни позиции. Така че интензификацията или натискът върху продажбите, вместо да става по-добър, се влоши и пак се стигна до загуби.

Джим Рикардс: Това е едно от онези неща, които кухите тикви в академиите и големите кабинети измислят. Ако един човек е успял да го направи случайно или преди другите да са разбрали заблудата, това не значи че винаги ще работи перфектно. Но ако всички се опитат да го направят веднага, това всъщност задължително и веднага влошава нещата. Това е нещото, което Джон Мейнард Кейнс нарича заблудата на състава, т.е. един или два елемента, взети сами по себе си, дават определен резултат, но когато го агрегирате към целия пазар, той дава обратния резултат. С други думи загубата е по-голяма от сумата на нейните части или е различна от сумата от нейните части. Има

грешка в вземането на една малка извадка и, както казва Кейнс, опита да го приложим към пазара като цяло, просто не работи. Така че застраховането на портфейла се взриви и тогава бяхме много близо до затварянето на Нюйоркската фондова борса.

Джим Рикардс: През 1998 г. ни казаха, че Русия не може да изпадне в финансова криза, защото е ядрена сила, а ядрените сили не изпадат в кризи. Е, те го направиха. Хората казаха, че LTCM не може да се провали, защото имахме двама носители на Нобелова награда във борда си. За съжаление техните теории се оказаха напълно погрешни. Всъщност LTCM се срива. Най-малко бяхме спасени и от Уол Стрийт. Dot-coms които уж никога нямаше да фалират, защото привличаха очите на всички ни. Ипотеките уж никога нямаше да се превърнат в национален проблем. Според умните глави, можело да има местни проблеми, но никога нямало да има спад на пазара в национален мащаб. Е, имаше и то страшен. Леман уж беше твърде голям, за да се позволи да изпадне в фалит. За съжаление обаче явно не се оказа твърде голям, защото се провали и потъна. AIG беше твърд и непотопим като Гибралтарската скала. Е, тази несъкрушима застрахователна скала вече потъна.

Джим Рикардс: С други думи, вие виждате фиаското във всеки един от тези шокиращи примери, и единственото общо нещо, което всички те имат помежду си, е това че са били предшествани от самодоволство. Те бяха предшествани от нагли и самодоволни муцуни, които ни казаха: "Всичко е наред. Нещата не могат да се объркат. Знаем това. Това никога няма да се случи. Но всеки един от моите примери, доказва че може да банкрутира и да повлече другите. И те рухват все по бързо и по зле. Резултатът е много по-лош именно защото уж не би трябвало да се случи, а въпреки това те рухнаха пред очите на целият свят. **ЗАЩОТО НИКОЙ НЕ БЕШЕ ВЗЕЛ НИКАКВИ МЕРКИ ДА СЕ ПОДГОТВИ ЗА КРИЗАТА И ЗА ТОВА, КОЕТО ЩЕ СТАНЕ. И ПОРАДИ ТОВА КОГАТО ТО СТАНА.....ВСИЧКИ ИЗПАДНАХА В ШОК.**

Джим Рикардс: И когато погледна пазарите, констатрам че отново сме там. Ние сме на същото място. Никога не съм виждал пазари, които да са по-самодоволни от днешните. Аз всъщност видях вчера една доста широко разпространена анкета, където питаха инвеститорите, кога смятат, че може да се случи пазарен срив или рухването на банки и борси. Стана ми смешно когато видях, че преобладаващият отговор, около 80% от респондентите, беше: "Не скоро. Да, може би някой ден, в далечното бъдеще, но не и скоро. **Ужасих се, ЗАЩОТО ТОВА Е ЕДИН ОТ НАЙ-ВАЖНИТЕ И НАДЕЖДНИ ПРИЗНАЦИ ЗА ПРЕДСТОЯЩИЯ КОЛАПС, за които мога да се сетя.** Когато на практика никой не мисли, че нещо лошо може и ще се случи. Точно тогава се случват най-лошите и ужасни неща. И сега отново сме в този режим на бъдещите глобални фалити. И много малко са гениите и отговорните хора в света които виждат и разбират какво ще се случи и вземат изпреварващо нужните мерки.

Джим Рикардс: Погледнете например валутния курс на щатския долар-евро, евроето е разделено на щатския долар, то е плоско и е дълго време в това положение. И така, евроето се повишава до 1.13, намалява до 1.11, обратно към 1.12, 1.13, 1.11... В много тесен диапазон. Същото е и със златото. Златото се търгуваеше с около 2%, при най-ниските

нива около 1,275, при най-високата точка може би 1,325, 1,340. Но той достига до 1,340 и се връща до 1300, след това отива до 1280, след това до 1,275, след което се връща до И това върви напред-назад в този много тесен диапазон.

Джим Рикардс: Същото положение е и при акциите. Запасите едва се променяха по отношение на нивото от януари 2018 г. Сега това ни прилича на влакче в увеселителен парк. През февруари 2018 г. имахте катастрофа. Имахте пълна корекция и тотално ограбване с 11%. Но тогава през април, май, юни до септември 2018 г., имате огромен скок последвано от мащабно пропадане. Защото цените се върнаха там, където бяха през януари, нали? Така че, януари сте на нивото, после следва катастрофа и връщане.

Джим Рикардс: Октомври 2018 г., се случи още една катастрофа, но много по-лоша от първата, разпределена в продължение на три месеца, която завърши с срива на Бъдни вечер, когато акциите отново паднаха с пълна корекция над 11%. И тогава Джей Пауъл получи просветление и каза: "Е, изчакайте. Направихме повишаване на лихвените проценти. Той каза: "Ние ще бъдем търпеливи." И не се притеснявайте от увеличаване на скоростта, доколкото окото може да види. Това е режимът, в който сме сега. Е, какво се случи? Пазара се люшна в обратна посока

Джим Рикардс: А напоследък имаме доста лъжи и преструвки заради търговската война и т.н., но моят въпрос е, че индексите на фондовия пазар, точно сега, днес, както говорим отидоха там където са били на 1 януари, 2018, в рамките на един или два процента. Те могат да бъдат и над. И видяхме това балио като нов рекорд. Да, има такава възможност да се оценят на една четвърт от процента над това, което е било преди 18 месеца?

Джим Рикардс: Ето какво правят акциите. Те наистина не правят нищо. Ако сте търговец на ден и знаете как да купите спадове и да продадете върховете, добре за вас. Но това е наистина трудно да се направи и повечето хора просто са губещи. Те купуват високо, продават ниско и губят пари. Но ако сте просто купувач и притежавате брокер, имате пари в 401k или сте институционален инвеститор или управлявате пари за пенсионни фондове, вероятно не правите много пари. Вие вероятно работите на ръба на банкрута, но просто се придържате към основното портфолио. Е, вашият портфейл не е направил нищо за да ви увеличи парите и то не за ден или два а за година и половина.

Джим Рикардс: И така, акции, валути, злато... Виждате го в 10-годишната бележка. Годишна бележка, която намалява, доходността до падежа, достига до около 3.2%, имате капиталова загуба от маржа към пазара. Тогава какво се случва? Обръща се, намалява се до 2.4%, с огромни капиталови печалби. И тогава какво се случва? Отново се връщаме до 3.2%. С други думи, всички са готови за масово избиване, където 10-годишните бележки отиват до 4% или 5%, а това би било унищожение, или всъщност се тревожите за дефлация и депресия, където намаляват до 1.2%, което ще доведе до огромни капиталови печалби. И двете неща са възможни и то в много близкото бъдеще. Не ги отхвърлям защото банките не случайно промениха своите планове за това.

Джим Рикардс:И така, търговията на злато се провежда в група, облигациите се търгуват в група, валутите се търгуват в много тесни групи. Акциите са променливи, но това е четвъртият път, когато са достигнали същия връх. Това беше почти като твърда основа за всички запаси. Не може да надхвърли, малко над 27,000 в Dow. А достига този таван някъде около 26, 700 или така, и след това отново тръгва главоломно надолу. Това се случва вече четири пъти и става все по мащабно и очаквам, че ще се случи отново.

Джим Рикардс:Така че това, което имаме, е самодоволство. Ние имаме всичко, което се търгува в тясна лента. Сякаш целият пазар затаи дъх, казвайки: "Хей, дай ми някакви указания тук. Ние сме на бичи пазар? Трябва ли да купувам спадове? Или сме на мечи пазар, където не можем да надхвърлим определен таван? Дали облигациите се сриват или това е най-голямото рали в историята на пазара на облигации? Дали еврото се разпада или доларът е готов да падне?" Това са добри въпроси, но никой няма добри отговори. Всеки държи дъха си и всички търгуват в тясна лента.

Джим Рикардс:И така, имаме две неща. Ние имаме този вид странична търговия, с малко волатилност тук и там, само чакаме да излезем в една или друга посока и имаме огромно самодоволство, когато никой не се тревожи за нищо. Така че, може би трябва да спра там, само защото звучи добре, но това не е реалността. Така че нека поговорим за Перфектната буря или, както предпочитам да казвам, бурята без име.

Джим Рикардс: Истинският Perfect Storm през 1991 г. имаше три части, както вече споменах, ураган, зона с ниско налягане и зона с високо налягане. Какви са трите части в тази перфектна буря?

Джим Рикардс: Първият е импийчмънтът, импийчмънтът на президента Тръмп. Вторият е изборите. И третата част на бурята е това, което ще нарека Spugate, или разследването на следователите по отношение на това, което е било направено против кампанията на Тръмп през изборен цикъл през 2016 г. Тоест несъществуващата руска намеса съчинена от обкръжението на Хилари и тези които са я измисли и реализираха в опит да попречат на Тръмп.

Джим Рикардс: Сега, за да стане ясно, в крайна сметка говоря за политиката, защото политиката влияе на пазарите. Това е моята работа, което означава, че работата ми е да се фокусирам върху пазарите, да се съсредоточа върху прогнозирането, да се съсредоточа върху анализите и да помогна на нашите читатели и абонати да намерят най-добрите и оригинални идеи, които нямат обичайните проблеми на Уолстрийт където някои се опитва да ви продаде нещо и да събере комисионна или потребителска такса и т.н.

Джим Рикардс: Но за съжаление, за добро или лошо, все повече и повече от това, което се случва на пазарите, се ръководи от политика, така че в крайна сметка говорим за политика. Но последното нещо, което искам да направя ... уважавам мнението на всички по този въпрос. Всеки има своето мнение. Може би харесваш Тръмп, може би мразиш Тръмп, може би си републиканка, може би си демократ. Всеки е добре дошъл. Но моят въпрос не е да вземам страна, а да бъда добър анализатор и да позволявам на хората да

знаят какво се случва. Независимо дали отговаря на техните политически предпочитания или не, но не можем да игнорираме някои от тези събития.

Джим Рикардс: Да поговорим за импийчмънта. Точно сега, днес е малко вероятно Тръмп да бъде арестуван или свален. И това не е така, защото демократите не го искат. А е така, защото демократите не мислят, че това е в техен най-добър интерес, и всички знаем какво се случи през 1998 г., когато републиканците се противопоставиха на Бил Клинтън, и поискаха неговото отстраняване но Бил Клинтън, не беше отстранен от длъжност от Сената.

Джим Рикардс: Но по-точно, той беше по-популярен от всякога. Усилието за импийчмънт всъщност бумерангира републиканците и направи Клинтън по-популярен. Когато Клинтън напусна поста, популярността му вероятно е била на най-високото ниво, което е било през цялата му 8-годишна президентска кариера. Това беше урок за демократите. Това е като: "Хей, не искаме Тръмп да стане жертва. Не искаме хората да симпатизират на Тръмп, защото се опитваме да го отстраним.

Джим Рикардс: От друга страна, някои от най-големите пари в Демократическата партия ... И аз ще започна с Том Стейър, който е радикален екологичен екстремист, но той дава много пари на Демократическата партия, а това означава стотици милиони долари. Мисля, че той иска импийчмънт.

Джим Рикардс: Той е отишъл толкова далеч, че да каже: "Ако си демократ и не правиш ходове, за да отстраниш Тръмп, аз идвам за теб. Така че, той е толкова екстремен.

Джим Рикардс: Така че, ако сте Нанси Пелоси, вие сте жонглирали за това. От една страна, всъщност не искате да импийчнете Тръмп, защото смятате, че това може да доведе до обратен ефект. Това е просто умна политика. От друга страна, вашата база, медиите, милиардерите като Том Стейър, крещят за това. Те са кръвожадни. И така, как да държите всички щастливи?.

Джим Рикардс: И така, когато виждате Адам Шиф да иска данъчни декларации на Тръмп и Джери Надлър, председател на комисията на съдебната власт, настоявайки за досиетата на Мюлер, и ръководителя на комисията за начините и средствата, изискващи данъчните декларации на Тръмп, и Максин Уотърс Ръководителят на Камарата на финансовите служби на Палатата поиска от "Дойче банк" доклади за това, колко кредита са давали на Тръмп през години му като бизнесмен и т.н., и т.н. Това са пет председателски комисии, една по една, натискащи Тръмп, издаване на призовки, гласуване на цитати за презрение, готови да водят съдебни дела, ако Белият дом не го направи, те искат и т.н. и т.н.

Джим Рикардс: Това е крайност. Това не е нормално, това не е политика както обикновено. Това е екстремна версия на това. Мисля, че трябва да се върнете към 1998 г. и началото на 1999 г., когато републиканците настояваха да се разследва Бил Клинтън, за да намерят нещо толкова горчиво. Или може би преди това, Иран Контра в края на 80-те,

Джим Рикардс: И моята идея е да не вземам страна. Всеки може да реши кого обича или кого не харесва. Но това всъщност изключва Белия дом. Той фиксира политиката, увеличава горчивината, увеличава разделението.

Джим Рикардс: От пазарна гледна точка, ни е грижа за това че така се създава повече несигурност за бизнеса. Ако се опитвате да разпределите капитал или, както казах, преразпределите портфолиото си, или сте главен изпълнителен директор и се опитвате да решите, "Това ли е времето да увеличавате дълготрайните активи, да изграждате нови съоръжения и оборудване, трябва ли да запазя моите растения в Китай или да ги преместя във Виетнам, трябва ли да върна работни места в САЩ или да измъкна от Додж?" Трябва да вземете всички тези решения в много несигурна среда и този вид отговорност ще продължи да ви тревожи.

Джим Рикардс: Това е моят въпрос. Това не е заглавието на деня. Това ще бъде точно до деня на изборите и вероятно след това. Всеки ден, ново заглавие, ново искане, нова призовка, ново съдебно решение. И Тръмп ще спечели някои или ще загуби някои. Бих казал, че районният съд във Вашингтон вероятно ще се произнесе в полза на Тръмп от доклада на Мюлер, но ситуацията с данъчната декларация не е толкова ясна. Това е повече от 50-50. Имаме два аргумента.

Джим Рикардс: Но ако съдът нареди на данъчните служби да подадат данъчните декларации на Тръмп пред комисията на Конгреса, забравете. Искам да кажа, просто забрави. Не казвам, че е направил нещо лошо, не казвам, че не е направил нищо лошо. Казвам само, че ми давате данъчната декларация на строителния предприемач в Ню Йорк за шест години и дори аз ще намеря в нея за какво да се хвана, повярвайте ми. И това просто ще накара партиите да си втвърдят електората. Но тогава ще се разпали огъня на импийчмънта.

Джим Рикардс: Така, че Нанси Пелоси си играе с огъня. Тя се опитва да получи нещо като импичмент, без всъщност да го нарече импичмент. Опасността е, че чрез някои съдебни победи, чрез някои откровения, чрез някои документи, те всъщност ще стигат до точката, в която чувстват, че трябва да вървят напред с импийчмънт.

Джим Рикардс: Вторият въпрос, за който искам да говоря, е групата демократи от 2020 година. Първо, никога не е имало такава голяма група. Да, няколко години имаше 14... Спомням си, че е 1988, те ги наричаха Седемте джуджета към дните на Сам Нън и, вярвай или не, Джо Байдън се кандидатира за президент и през 1988 г. 2019, той отново опитва това, но е загубил през 1988 година. Това бяха Ал Гор, Сам Нън, Джо Байдън, няколко други, но всъщност седем от тях, Гари Харт, и ги нарекоха Седемте джуджета и свършиха. с, кой беше, Дукакис, а след това загубиха от Джордж Буш.

Джим Рикардс: Така че, Байдън може да падне толкова бързо, колкото се е надигнал. Всъщност очаквам, че ще го направи. Но вие гледате, когато погледнете останалата част от... Искам да кажа, Байдън е старо училище, синя яка, политически, разбира се, върви по някаква утъпкана пътека и по някакъв начин. Не непременно най-умният човек там, но

той е подправен. Той има известен опит, въпреки че бившият секретар на отбраната Гейтс каза: "Никога не съм виждал някой, който, над 30 години, да е по-грешен за повече неща, отколкото Джо Байдън".

Джим Рикардс: Но въпросът е, че Байдън може да загуби. Всъщност очаквам, че ще го направи. И тогава веднага, изведнъж, погледите ще се насочат към Сандърс или Елизабет Уорън, или може би Камала Харис. Но всички те са... Едно е по-прогресивно, по-радикално, отколкото следващите след тях. Така че, може да имате шоков ефект, когато изведнъж изглежда, че кандидатът от Демократическата партия ще бъде истински социалист.

Джим Рикардс: Третият елемент, е това, което наричам Spugate. Така че няма да рецитирам историята на доклада на Мюлер. Всеки го знае. Предполагаше се, че кампанията на Тръмп е встъпила в сговор с Русия, за да се организират изборите през 2016 г., и това беше разследвано. И тогава когато разследването продължи, те възпрепятстваха правосъдието, правеха нещата зад кулисите, подправяха свидетели и т.н. И това сега се разследва и може да има присъди за заговор на някои групи от демократите срещу президента на САЩ и те да пострадат.

Джим Рикардс: Имате две отделни престъпления. Едната е конспирация, за да се организират изборите, като се заговорничат с руснаците. Другата възпрепятства разследването, като по този начин възпрепятства и правосъдието организирайки криминална постановка и фалшифицирайки доклади и документи за да изкара Тръмп виновен. И двете са доста сериозни престъпления.

Джим Рикардс: Както и да е, след две години на сътресения и изтичания на информация, и задкулисни и фалшиви новини, научихме, че няма никакво споразумение между Тръмп и Русия и че всичко това е пълна нула. И пречка която дори Мюлер не успя да реши. Той цитира някои примери. Той каза: „Може би това е.“ Е, не е работа на прокурора да казва може би..... Работата на прокурора е да каже “да“ или „не“, но той не го направи. Той го хвърли на Бар, а Бар каза:- Не, няма препятствия. Случаят е затворен - цитирам Мич Макконъл.

Джим Рикардс: Първо, това е добре, но Мюлер е свършен и той вече е извън бизнеса. Лидерът на мнозинството в Сената казва, че делото е приключено, но демократите не го оставят. Те не губят време да сменят списъка с неща, които Мюлер цитира и казват: „Ние ще решим сами, ако има пречка за правосъдието тук.“

Джим Рикардс: Е, има име за това. Това се нарича импийчмънт. С други думи, Камарата на представителите не е прокурор. Това не е тяло, което разследва някакви случаи, с едно единствено изключение, което се нарича импийчмънт. Това е единственият момент, в който Камарата на представителите е органът, който разследва и решава и повдига обвинения. Това се нарича импийчмънт. И така, как поддържаш този плам, ако искаш, как хвърляш тези обвинения, срещу Тръмп или неговите сътрудници че пречат на

правосъдието, без всъщност да участващ в импичмънт? Никак и това ще ги принуди да го поискат.

Джим Рикардс: Ами, отговорът е, че не можете, защото ако това не е импийчмънт, нямате юрисдикция да правите нищо по този начин. И така, тук, отново, виждаме елементите на перфектната буря, описвам процеса на импийчмънт, описвам изборния процес. Но за да задействаме базата, изборният процес ще се засили в процеса на импийчмънт и ще действа като мултипликатор на силите или просто като усилвател. Това е огромната несигурност.

Джим Рикардс: И тогава, обратно към онова, което наричам Спайгейт... Така че сега, след като докладът на Мюлер е свършен, а не Тръмп лично, но неговите съюзници в Министерството на правосъдието, главния прокурор... Новият прокурор на САЩ току-що е назначен за тази задача, Дърам в Кънектикът. Труден, стар училищен, безпристрастен прокурор, който никога не е имал политически принос в живота си, няма политическа кост в тялото си, просто труден прокурор, който сега ще погледне следователите и ще започне да ги разследва

Джим Рикардс: И така, след Ейми и Клапър и Джон Бренън от ЦРУ, и Питър Стржок са и всички тези хора, които от две години нападаха и обвиняваха Тръмп и след това Мюлер изследва какво са правили в продължение на две години и всъщност не стигна до никъде защото нямаше нищо и нито едно доказателства а само фолшиви и при това незаконно приготвени от някакъв си английски детектив доклади.

Джим Рикардс: И хората казват: "Е, това е само началото." Е, не, не е само началото. Тази неправда се случва в продължение на две години, но никой не искаше, да каже нещо, да получи заглавия и т.н. заради доклада на Мюлер. С други думи, ако излезете, преди Мюлер да е свършил с разследването и да е представил доклада и сте казали: "Хей, имам доказателства, че ФБР е нарушила закона по начина, по който са тръгнали след Тръмп и неговите сътрудници", може да се окажете като цел. Те могат да кажат: "Хей, ти си този, който пречи на правосъдието. Влизаш в папката на Мюлер и т.н.

Джим Рикардс: И така. Те държаха главите си надолу. Но това не означава, че те не са разследвали. Това не означава, че не са работили по случая. Това просто означава, че те действаха тихо и без да привличат вниманието на пресата.

Джим Рикардс: И така, сега, когато Мюлер свърши и на крайбрежието е ясно и можете да повдигнете тези въпроси, да, имаме нов прокурор, прокурор на Съединените щати в Кънектикът. Имаше още един прокурор на САЩ, мисля, че това е Юта, ако греша, това е Невада, но мисля, че това е Юта, Джон Хубер, плюс генералният инспектор, всички те дълго търсеха това. Те си споделят информация. Така Дърам може да се движи много по бързо. Голямото жури вече седи. Те могат да върнат обвиненията обратно към участниците в тази измама с фалшивото обвинение срещу Тръмп и то много по-бързо, отколкото си мислят хората.

Джим Рикардс: И само за да поставим окончателна точка по въпроса че нищо от това не е свършено, най-добрата информация е, че Майкъл Хоровиц, генералният инспектор на Министерството на правосъдието, който разглежда потенциални злоупотреби от страна на ФБР и други агенции ще получи доклада си следващата седмица, ако не и по-рано. Така че, както казах, затегнете колана си за това.

Джим Рикардс:И така, обичам да поставям нещата в математическото пространство, защото изграждам модели и това помага на моя прогнозен анализ.Но само за да завършим, - какви са шансовете за импийчмънт? Е, има само четири опита за импийчмънт в историята на САЩ. Два са действителните импийчмънти, Андрю Джонсън през 1868 г. и Бил Клинтън през 1998 г. Никсън е изправен пред членове на журито за импийчмънт. Той не беше осъден, но със сигурност беше тръгнал по този път и поради това той подаде оставка. И днес Тръмп е цел на импийчмънта.

Джим Рикардс:Така че аз откривам само четири случая на импийчмънт в 45 президентски администрации от 1789 г.Така че, вероятността за производство по импийчмънт е 8,9%. Що се отнася до класа демократи от 2020 г., размерът на полето е безпрецедентен. Никога преди не се е случвало.Тази степен на радикализъм никога не се е случвала досега.И така, имаме 58 цикъла на изборите от 1789 г., така че един от 58-те е 2.7%, така че това е вероятността от огромно радикално поле.

Джим Рикардс:И тогава, що се отнася до Спайгейт, аз вярвам... преживях Уотъргейт. Аз лежах на плажа в Кейп Мей, където израснах, със старо японско транзисторно радио, слушайки сенатските изслушвания със Сам Ервин и мислех, че това е най-лошият политически скандал за които съм чувал. Но това което се случва днес изглежда още по-зле.

Джим Рикардс: *Така че отново да си повторим сметките* Отново импийчмънт може да се случи веднъж в 45 президентски администрации, тоест вероятността е 2,2%. И така, начинът, по който събирате това, просто умножавате, така .089 пъти .027 пъти .022 е равно на .000053.Това е около пет шанса на 100 000, така че това е нещо, което трябва да се случва на всеки 55 години.

Джим Рикардс:Току-що описах как тези събития от тип земетресение се случват средно на всеки четири или пет години. Започнах списъка си от 1970 г. насам. Но току`що описах и три събития, които би трябвало да се случват веднъж на всеки 55 години, и между другото, Уотъргейт беше преди около 45 години.Така че, точно навреме.

Джим Рикардс:И ето посланието с което ще приключим тук.Тези три неща се сближават.Всеки един от тях е голяма работа.Ако кажете: "О, човече, президентът може да бъде отхвърлен", това ще бъде бъркотия за пазарите.Или, "О, с тази демократична класа, изглежда, че ще имаме социалист за президент", или ти ще кажеш: "О, човече.Какво става с Spugate? Изглежда, че ФБР е най-корумпираната организация наоколо.Трябва да си почистим къщата. " Всяка една от тези три реплики които току що

назовах сама може да предизвика трус и да срине пазарите. Вска една, дори сама за себе си!

Джим Рикардс: Всеки един от тези скандали ще бъде огромен и всеки един от тях всъщност е рядкост. Но опасното е, че и трите от тях се случват наведнъж? Че всички ще се струпат на главата ни само за няколко месеца. Тази есен ще знаем дали ще има импийчмънт или не.

Джим Рикардс: Изглежда, че всички тези неща се събират точно по същото време като урагана Грейс, което означава, бих казал, че този скандал ще избухне в края на лятото. Не мисля, че няма да има заглавия. Напротив ще има и със сигурност доста от тях ще са гръмки. Но и трите когато се съберат заедно ще предизвикат перфектната буря или най-страшната БУРЯ БЕЗ ИМЕ.

/Продължението на Брифинга очаквайте в следващия брой на Бюлетина/

❖ Предстои Третата „Голяма Петролна Криза“

Големите войни в Близкия Изток често са катастрофални за глобалните доставки на петрол. И това е така, защото там е концентриран повече от 40% от световния износ на петрол. Тъкмо затова голям конфликт в региона на Близкия изток често предизвиква голям скок в цената на петрола. Припомнете си, например Петролната криза от 1973 г., когато цените на петрола внезапно скочиха, дори се удвоиха, в рамките на няколко седмици.

Днес сме на ръба на петролна криза още по-лоша от тази. Това е така, защото регионалното напрежение в Близкия изток нараства. По-конкретно, конфликтът между Иран и Израел - и техните съюзници - бързо се задълбочава. И този конфликт скоро може да избухне до такива размери, които съответно да доведат до внезапен скок в цената на горивата. Но преди това, нека да разгледаме набързо първите две големи петролни кризи, за да видим как влияе това на всичко останало.

Първите две големи петролни кризи

През 1973 г. Израел воюва срещу Египет и Сирия във войната Йом Кипур. В отговор на подкрепата на САЩ за Израел, Организацията на страните износители на петрол (ОПЕК) постави ембарго върху износа на петрол за САЩ и няколко други страни. И също така намали производството на петрол. Това предизвика първата „петролна криза“. Цената на петрола почти се утрои. Той скочи от около 3 долара за барел до около 12 долара. Втората „петролна криза“ започва през 1979 г. Тя се разраства от иранската революция и продължава с Иранско-Иракската война, която беше един от най-кървавите конфликти през последните 50 години.

Ирак и Иран бяха (и все още са) два от най-големите износители на петрол в света... Така че не е изненада, че войната между тях разтърси световните енергийни пазари. Цената на петрола се удвои повече от два пъти, както се вижда и в следващата таблица:

WTI Crude Oil Price During the "Oil Shocks"

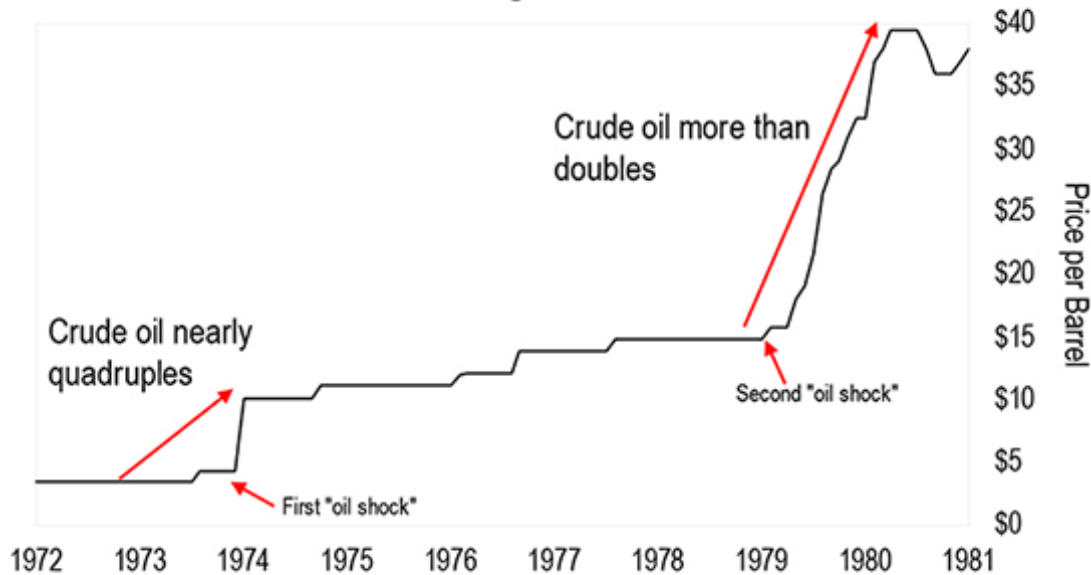

CASEY RESEARCH

Source: FRED

Имаше и друг, по-малко драматичен скок на цените в началото на 90-те години. Това се случи, след като Ирак нахлу в Кувейт, като предизвика първата война в Персийския залив. Цената на петрола се изстреля над 70%, както ще видите в следващата диаграма.

Crude Oil and Iraqi Invasion of Kuwait

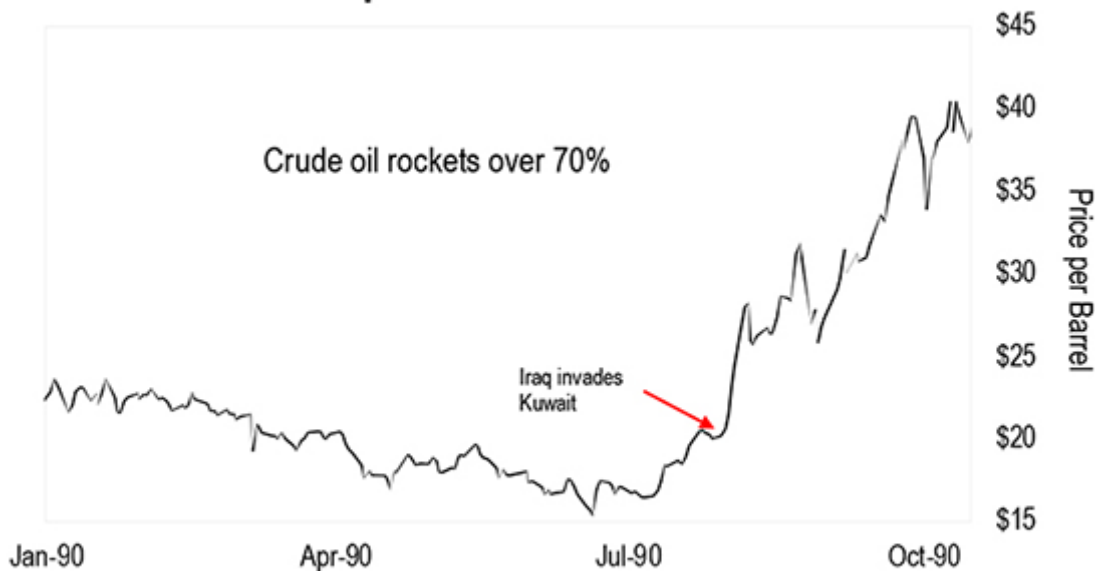

CASEY RESEARCH

Source: Bloomberg

Близкият изток е разделен на два основни геополитически лагера. От една страна имаме САЩ и техните съюзници, като Израел и Саудитска Арабия. От друга страна, Русия и нейните съюзници, като Иран и Сирия.

Вероятно знаете, че в Сирия бушува кървав конфликт от близо седем години. Това е най-значимият военен конфликт на геополитическата шахматна дъска днес.

Американската страна, работеща чрез своите пълномощници, се опитва да свали лидера на Сирия - Башар Асад. Междувременно Русия и Иран заедно укрепиха режима му. Асад все още е твърдо управляващ и при това легитивно избран на наблюдавани от нас избори. Това измести регионалния баланс на силите към Иран. САЩ, Израел и Саудитска Арабия намират това за неприемливо. Но в този момент войната е единственото нещо, което може да обърне тенденцията.

Екипът Тръмп иска да бомбардира Иран

Иран почти сигурно ще бъде централната точка на следващата регионална война в Близкия изток. Много хора смятат, че войната вече е започнала.

По-рано тази година Израел започна най-големия си военен удар по Сирия след войната Йом Кипур от 1973 г. Тази атака и други скорошни такива убиха десетки сирийски и ирански войници. Очаква се конфликтът да ескалира именно там.

Освен това, което изглежда е началото на действителна война, защото има многобройни, недвусмислени признаци, че САЩ имат намерение да нападнат Иран по заповед на Израел.

За начало Тръмп е назначил на работа известни военни ястреби. През април той направи Джон Болтън свой съветник по националната сигурност, а Майк Помпео - държавен секретар. И двамата от години искат да бомбардират Иран.

В началото на май Руди Джулиани, един от адвокатите на Тръмп и дългогодишен политически съюзник, обяви, че Тръмп е „ангажиран с промяна на режима“ в Иран.

Няколко дни по-късно президентът Тръмп се оттегли от ядреното споразумение през 2015 г. в Иран. Той отново наложи икономически санкции на Иран.

Иран има третите най-големи доказани запаси от нефт в света, или 10% от общите в света. Изнася около 2,4 милиона барела петрол на ден. Китай, Индия и Европа купуват повечето от тях.

Война между Иран и Израел (и неговите съюзници, водени от САЩ) ще доведе до огромни неуредици на петролния пазар. Това е така, защото Иран притежава много мощен коз...

Иран би могъл ефективно да затвори протока Хормуз, тесният канал, свързващ Персийския залив с глобалните пазари. Това е единствения морски път от Персийския залив до открития океан.

Всички танкери, превозващи нефт от Ирак, Иран, Саудитска Арабия, Катар, Кувейт и Обединените арабски емирства преминават задължително през пролива. Това означава приблизително 35% от петрола, търгуван по море.

Близо 2 милиарда долара нефт минава през протока Хормуз всеки ден. Това е най-критичната точка в света по отношение на контролиране на доставките на петрол. В случай на всеобхватна война, Иран бързо ще затвори Хормузския проток и това ще доведе до огромни дефицити на петрол по целия свят.

Достоверни проучвания показват, че, дори при най-добър сценарий за ВМС на САЩ, Иран може да запечата пролива с морски мини и военна техника за поне един

месец. Самият Пентагон призна за това.

Ако и когато се случи война с Иран, инвеститорите трябва да очакват третата и най-драматична в сравнение с предните две петролна криза.

Въпреки това шансовете за голяма война в Близкия изток, която да се разрази в най-близко време, са големи. Това означава, че внезапният скок в цената на петрола е също толкова вероятен.

Напрежението в Близкия Изток нараства. Военно положение може да бъде обявено във всяка минута и да доведе до най-голямата регионална война от десетилетия насам. Цените на петрола могат да скочат драстично само за една нощ а войната да прерасне в Световна такава.

Следващата петролна криза може да е много по-близко, отколкото мнозина си мислят.

Очаквайте продължението на секция Финанси в следващия бюлетин...

- ПРИЛОЖЕНИЕ-

ПРИМЕРЕН СПИСЪК НА СТАТИИТЕ И АНАЛИЗИТЕ КОИТО ЩЕ БЪДАТ ПУБЛИКУВАНИ В СЕКРЕТНИТЕ МЕСЕЧНИ БЮЛЕТНИ САМО ЗА УМНИ И ПРОБУДЕНИ АБОНАТИ! АБОНАТИТЕ ЩЕ ПОЛУЧАВАТ ПОНЯКОГА И СПЕШНИ СЕДМИЧНИ СЪОБЩЕНИЯ С ИНФОРМАЦИЯ ЗА ПРЕДСТОЯЩИ СВЕТОВНИ СЪБИТИЯ /ПАЗЕНИ В ТАЙНА/ ЗА НОВИ НАЧИНИ ЗА ЛЕЧЕНИЕ НА УЖ НЕЛЕЧИМИТЕ БОЛЕСТИ ИЛИ СВЪРЗАНИ С НАСТЪПВАЩАТА СВЕТОВНА ФИНАНСОВО ИКОНОМИЧЕСКА КРИЗА, СЪПРОВОДЕНА С МАСОВИ ФАЛИТИ НА БАНКИ И БОРСИ.

ПРИМЕРЕН СПИСЪК НА СТАТИИТЕ И АНАЛИЗИТЕ:

Документи доказващи как милиарди долари и тонове злато собственост на отделните държави и на България продължанат да стоят в различни финансови фондове по света вместо да бъдат върнати обратно и с тях да си възродим ускорено страната!

- ` Кой и как направи така че Българският народ да не може да си вземе парите и златото и то да стане собственост на една малка група световни престъпници и чуждестранни банкери? Става въпрос за над 286 милиарда долара а не за стотинки.
- ` Защо престъпни алчни и продажни партийни правителства продължават да теглят заеми с убийствени лихви заробвайки окончателно народа ни, вместо да си върнем собствените огромни богатства. Кой и колко им плаща тайно, за това престъпление?
- ` Историческите документи доказват: Фармацевтичния и Петролен Картел стоят зад Втората световна война (видео)
- ` Тайното нацистко скривалище в Аржентина (Видео клипове)
- ` Фармацевтичното и финансовото лоби“ и мафия
- ` Кой и защо създаде Ислямска държава, финансира и я снабдява с оръжие!
- ` Защо беше създаден ИДИЛ и кой го ръководи ислямисти или служители на тайните служби на една държава? снимки, информация и документи
- ` Тайните документи: Нацистите бомбардираха собственото си население с ракети V-2 с цел тестване `Как индустрията на Ваксините загуби пропагандната война и защо всички са настроени срещу нея (Видео) ` Как ваксините ни убиват, тровят и се използват за тайно чипиране?
- ` Кой отвлича стотици хиляди деца по света всяка година и за какво ги използва?
- ` Ватикана и кралските фамилии като гнездо на педофилията в света, тайните им ритуали и жертвоприношения с деца, изнасилвания, лов на деца и убийства - документи и видео клипове,
- ` Кой управлява света и националните банки? - документи и видео,
- ` Държава ли е България или е регистрирана като частна фирма, къде и кой е нейния управител?
- ` На кого служат всички продажни и алчни партийни елити и кой ръководи тяхната дейност?
- ` Кой назначава правителствата в света и в Европа докато народите се самозалъгват, че ги избират?
- ` Световните кукловоди и сатанинските им ритуали!
- ` Има ли извънземни на земята и ако да, то какви?
- ` Кой и защо иска да премахне всички книжни пари и да ги замени с уж електронни такива?
- ` Защо беше измислено еврото и как ЕЦБ ограби народите на Европа?
- ` Плановите на тайните кукловоди на Новия Световен ред - унищожаване на земното население и отнемане на личната собственост!
- ` Тайната мисия на нацистите в Близкия изток БИС – Военната банка на Хитлер:
- ` Как американските инвестиционни банки финансираха нацистката война и подготвиха новата световна финансова система
- ` Организирана престъпност в здравеопазването - как пациентите и потребителите са измамани
- ` Без блицкриг но и без САЩ
- ` Предстоящата световна финансово икономическа криза като план за разпадане на националните държави и само изстребване на хората по света!
- ` Кой и защо вече премахна долара като световна резервна валута

- ` Бертелсман : Най-добрият доставчик на Хитлер – и днешното им влияние в света
- ` Войната срещу народите на Сирия, Иран и Венецуела, Световен финансово икономически колапс
- ` Белият дом и нацистите: От Германия на Хитлер до Киев днес - разрушителните американско`нацистки партньорства (видео клипове)
- ` Измамите на Обама - фалшив акт за раждане на него и на "децата" му? Коментари и документи...
- ` Лъжите на Меркел за ДОКТОРАТА" и, плагиатство
- ` Как министъра на отбраната на Германия раздаде незаконно стотици милиони евро на свои приятели,
- ` Как вместо в затвора тя бе назначена за шеф на ЕС.
- ` Кой назначи новото ръководство на ЕС и на всички важни постове в него, след последните избори?
- ` Кой световен спекулант и сатанист назначи шоумена Зеленски за президент на Украйна а сега ни подготвя същият цирк и в България?
- ` Защо Урсула фон дер Лайен беше назначена за шеф на Европа и как ще реализира плана на илюминатите ` за създаване на Европейски обединени щати?
- ` Как Bank of England помогна на нацистите да продават златото ограбено от Европа,
- ` Американският учител на Хитлер (видео)
- ` Системата Octogon - CDU е построена след 1945 г. с нацистки активи и помощ от ЦРУ (видео)
- ` Големият план на анонимните ` агент Хитлер
- ` Замъкът на Хитлер Рудолф Хес, "убит от британски агенти“, за да погребее тайни от военно време
- ` Скрытата съпротива ` монархисти срещу Хитлер
- ` Планираните нацистки проекти Четвъртия Райх, съответства на структурата на днешния ЕС
- ` Нацистите от Холивуд: Фабриката за мечти "Хайл Хитлер“?
- ` Финансиране на Хитлер от семейството на бившия президент на САЩ Джордж Буш
- ` От Ханибал и Хитлер ` до Urangst
- ` ` Споразумение Хаавара: Тайното ционистко споразумение с Хитлер
- ` Агент Хитлер ` От името на фондацията "NA'tional -ZI'onisten - Израел" (Видеоклипове)
- Бягството на Хитлер, неговият помощник и поэтапното самоубийство (видеоклипове)
- ` Подправяне на документи: Натурализацията на Адолф Хитлер
- ` Ялмар Шахт, беше истинския началник на Адолф Хитлер - остана само измамата на обществото
- ` Изземането на властта на Делбрюк`Шиклер`банка и Хитлер
- ` Проф. Антони Сътън: Уолстрийт, Хитлер и руската революция (видео интервю)
- ` ЦРУ координира нацистите и джихадистите
- ` Контрол на населението: Машинациите на Фармацевтичното лоби от IG Farben на нацистите до ЕС и САЩ
- ` Кой направи Хитлер могъщ и го прати да воюва с Русия
- CDU и Quandts - рискове за здравето за Европа (видео)
- ` Тайните документи разкриват нацистко ционистките корени на Европейския съюз

- ` Какво крие Путин, разказва негов съветник: Германия е под американска окупация (видео)
- ` Система от тунели в Германия: От Канала до Райхстага
- ` Бомби в Дрезден: Съюзнически Холокост върху невинни германци, с над 500 000 мъртви
- ` Берлин: ` Изкопан шпионски тунел от времето на Студената война
- ` Световната Република – Германия и Новия Световен Ред (Видеа)
- ` Казването на Истината е революционен акт! (Видео)
- ` Защо? Една жена предизвика вниманието на целия свят с писмото си до Меркел
- ` Втората световна война: кодът на гълъба вече е дешифриран?
- ` Руски депутат: Германия е обикновена американска колония (ВИДЕО)
- ` Стереотипите - големи капиталисти в САЩ, НПО-та, е равно на комунизъм и болшевишката революция
- ` Щурмът на Бастилията все още е предстоящ
- ` Третата Световна Война, предсказана от масона Алберт Пайк през 1871 г.
- ` Пирамидата на Аустерлиц: "Фараон" Наполеон, принц Бернхард и Билдербергер (ВИДЕО)
- ` Германците ` в капана на идеологиите и религиите – решението!
- ` Още по тайни символи на масонството Германия: ` Освобождението от нацизма НЕ е извършено през 1945 г.!
- ` Проекта с Червения кръст и Новият Световен Ред в ЕС `Инфраструктурата на Новия световен ред се създава в момента по целия свят
- ` Ватикана и нацистите: Имперски Конкордат от 20 юли 1933 г. и помощ за бягството за нацистките военни престъпници
- ` Скрытата съпротива ` Монархистите срещу Хитлер
- ` Новият световен ред и синдрома на Стокхолм (ВИДЕО)
- "Лагерите на смъртта" на генерал Айзенхауер: Планираната смърт на 1 милион немски Войници по заповед на (ВИДЕО)
- ` Институтът Тависток ` Мисия: Манипулация (ВИДЕО)
- ` Германия: Милиони мигранти, Полицейската държава и военната диктатура като предшественик на Новия Световен Ред (ВИДЕО)
- ` Три войни ` Ханибал и Хитлер – Първичния страх `Съюзническа военна политика за унищожаване на германците и немското кръвопролитие (ВИДЕО) `Медийният монопол ` Контрол на ума и манипулации (ВИДЕО)
- ` Миналото среща Настоящото: Разпадането на Римската империя
- ` Роби без вериги (ВИДЕО)
- ` Спестовна Каса Шверин се разполага в оригиналния нацистки щаб на Националсоциалистическата партия (ВИДЕО)
- ` Адолф Айхман: `Хитлер беше марионетка на международните финансови кръгове; (ВИДЕО)
- ` Агент Хитлер ` От името на ционисти – Създаване на Израел (ВИДЕО)
- ` Проф. Антъни Сътън: Уолстрийт, Хитлер и руската революция Германия в колонията на ЕС / Нацистите: ` От скъперничеството и алчността, до трансхуманизма и поголовната сеч на човечеството

"Теориите на конспирацията" се оказват все по-верни (ВИДЕО)

Владетелите на света: техните организации, методи и цели (ВИДЕО)

Диктатура на BRD: Ние доставяме всичко необходимо за война и терор (ВИДЕО)

Принципът на лидерството на "Елита" - Едно семейство, една кръвна линия, Едно Световно Господство... (ВИДЕО)

Спасението на нашата Родина - призив за събуждане към овцете на ЕС и Германия

Скандалът Сунимекс /Sunimex/: бензиностанция без бензинови помпи в Израел - монопол върху политиката на Германия

Световно господство: Ватикана е създал тайна империя за недвижими имоти с милионите на Мусолини

Невидимата ръка: Програмата се развива - връзката Ходорковски-Ротшилд

Човекът - обезвереното същество

Християнско - германски събирания на маса : Пикселът в Глайхшалтунга (ВИДЕО)

Защо ГЕРМАНИЯ не съществува като легитимна държава и на кого е колония?

Кой и кога разработи плана за окупиране на Европа от радикални мигранти от Близкия Изток и Африка и кой го реализира!

На кого е дете Меркел и каква е нейната връзка с нацистите и

Контрол и отвлечане на вниманието: Avaaz, Occupy, WWF, Greenpeace, Anonymous,

Прозореца на Овертон за манипулиране и контрол над света,

Черната меса във Ватикана и кой е лицето на Дявола? Кой и кога пороби човечеството в света и можем ли да станем отново независими и суверенни субекти?

Кой изнесе златото и милиардите на България и защо смениха името на държавата и продадоха държавните банки?

Християндемократическият съюз /CDU/, Германската социалдемократическа партия

Втората световна война срещу изчезналия мирен договор с Германия (ВИДЕО)

Без гражданство и Нов Световен Ред или Мир и Родина (Кратък филм)

Планът на Елита за унищожение и поробване на света Част 3 (ВИДЕО)

Реализация на плана за световен електронен концлагер и поробване на нас и децата ни

Третата истина: 11 Септември 2001 (Видео)

Защо цивилизацията ни е пред окончателно заличаване и кой го направи?

Пурпурното лунно затъмнение предстои (Допълнение и Видео)

Как да се подготвим да оцелеем при всякаква криза и какво ни е нужно?

Как да се подготвим за колапса и да спасим поне част от личните си активи,

Най-добрите оръжия за спасение на семейството и живота ви,

Как да излекувате диабет или рак без да бъдете облъчени и да ви унищожат имунната система

Елитът на Империята и Сатанистите

Русия за Операцията под фалшив флаг "9/11" и Операция; Гладио; (ВИДЕО)

Краят на Света: Упражнение в Бункера - Зоненбункер в Дортмунд

Защо всички милиардери в света и собственици на компании от Силиконовата долина са изградили бункери в разни места по света и натрупали храна, вода и ресурси за 50 години.

Учените размножават вирус, който може да заличи човечеството

- ` Оцеляващ / в САЩ ` Апокалипсис и план за спасение
- ` Храните които задължително трябва да имате в запас когато кризата Ви удари
- ` Скалата на Кардашев: Човечеството в най-критичния етап от развитието на една цивилизация
- ` 9/11: Бивш пилот от ЦРУ казва под клетва, че Кулите Близнаци не са били удряни от самолети
- ` Как да успеете да си съхраните храната когато няма ток и нормални условия за живот, нито хладилници
- ` Под Дортмунд в Германия се намира най-голямото скривалище в света, но само за елита на ЕС
- ` Пожарът в американския Райхстаг: 9/11 и умишлените лъжи и фалшивото разследване

ТЕХНОЛОГИИ И РЪКОВОДСТВА ЗА САМОСТОЯТЕЛНО ИЗГРАЖДАНЕ НА:

Гравитационен генератор

Устройство за добив на безплатна питейна вода

Алтернативни Енергийни Устройства` земен генератор

Алтернативни Енергийни Устройства` свободен електрически генератор

Алтернативни Енергийни Устройства` магнитен двигател

Алтернативните Енергийни Устройства` магнитен генератор

Ръководство за изграждане на Алтернативните Енергийни Устройства` двигатели

Ръководство за изграждане на на Алтернативните Енергийни Устройства` генератори

Направете си сами слънчев бойлер

Специални Акумулаторни батерии DIY

Акумулатори за слънчева енергия

Ползата от клетките на акумулаторите

Начини за Съхранение На Енергия при кризи

Готварска книга при кризисно оцеляване

Възстановяване на акумулатори-1

Възстановяване на акумулатори` Инструменти

Възстановяване на акумулатори и батерии 1

Парна машина` Писмени инструкции

Парна машина` Схеми и снимки на изграждане

Парна машина` Инструменти нужни за построяване

Парна машина – Уреди

Направи си Парна машина – списък и чертежи на отделните части

Осигуряване на Микро вятърна енергия

Събиране на Вятърна енергия

Ръководство за изграждане на Слънчеви панели

Генератор за слънчева енергия

Енциклопедия за оцеляване и живот при ядрени, кибернетични и биохимични атаки

Ръководство за оцеляване в света които ще рухне при предстоящата криза

Ръководството за медицинско оцеляване и лечение при липса на болници и лекарства

Спасение на вашите кошери и на пчелите при криза
Ръководство за Подготовка при спешни случаи
Ръководство за Осигуряване на питейна вода при криза
Как да си направите оранжерия за само изхранване
Консервиране и съхранение на храната при криза и липса на ток
Изграждане на уникална собствена ферма
Психологическо ръководство за подготовка и оцеляване при кризи
Подготовка на градината на оцеляващите
Временно оцеляване в градски условия докато успеете да напуснете града
Изграждане на собствена противопожарна система
Оръжия за само отбрана при оцеляване
Наръчник за изграждане на система за спасение
Чертежи за изграждане на собствената защита
Ориентиране без компаси и карти и как да не се изгубиш в горите
Смъртоносни опасности в водата за пиене
Ръководство за спасение при водна криза
Използване на дъждовна вода за спасение
Направи си сам слънчева вода
Библия на оцеляващия при криза
Енциклопедия за осигуряване на храна
Как да сте готови да запалите огън при нужда
Станете тотално независими от държавата само след 6 месеца подготовка
Как да спасите живота си без 112 или държавата
Какво може да размените при нужда с другите патриоти
Как да спасим част от своите активи по време на криза
Когато дипломатията се провали – ще са ви нужни оръжия
Бърза помощ за оцеляващите при кризи
Първите 30 секунди до смъртта
Спешни източници на питейна вода
Алтернативни източници на вода
Наръчник за пречистване на водата
Ръководство за дезинфекция и съхранение на водата
Оцеляване в дивата природа с подръчни средства
Екстремна система за управление на водите
Ръководство за намиране на подземни води
Свободна и безплатна вода
Подготовка за криза която настъпва
Най-доброто убежище - БОНУС
Свободна енергия_Слънчева енергия
Ръководство за групово оцеляване
Изграждане на собствена оранжерия за изхранване
Система за бартер на продукти
Ръководство за отбрана при кризи
Пречистване на водата

Събиране на вода от мъглата

ВИДЕА:

Изграждане на своя напоителна система
Актуализация2
Актуализация1
Подготовка на земята за засаждане
Подготовка на земята част 2
Развъждане на риба по време на криза
Стартиране на системата
Засаждане на семената
Осигуряване на червеи
Изграждане и подготовка на резервоарите
Изграждане на водни помпи

СКАНИРАНИ ДОКУМЕНТИ:

По-долу прилагаме две сканирани страници от копие на оригинални, заверени официално документи, осигурени от нашата разузнавателна мрежа, които ясно посочват милиардите долари и тонове злато, вложени от страна на България в Международните Фондове. В документите, под номер 23, са споменати 5 банки в България. Още страници от документа ще бъдат представени в следващия Бюлетин № 02. Сами ще видите истината за стотиците милиарди както и защо не си ги прибираме обратно и кои политици подписват редовно тази милиарди да продължават да служат на чужди държави вместо да се върнат обратно страната за да не теглим заеми и да си възродим ускорено Родината. И срещу какво те го правят

ВАЖНО!!!

ЛИНК КЪМ ВИДЕО КАНАЛ МАТЕРИАЛИ КЪДЕТО МОЖЕ ДА ИЗГЛЕДАТЕ АНАЛИЗИ -КАКВО СЕ СЛУЧВА ЗАД КУЛИСИТЕ НА СВЕТОВНАТА ИКОНОМИКА, ФИНАНСИ И ПОЛИТИКА, ИЛИ ПРЕДСТОЙ СКОРО ДА СЕ СЛУЧИ В СВЕТА. КАКТО И КАК МОЖЕТЕ ДА СЕ СПАСИТЕ ПРИ ПРЕДСТОЯЩИТЕ ВОЙНИ ИЛИ СВЕТОВНИ ФИНАНСОВО ИКОНОМИЧЕСКИ КРИЗИ

The Committee of 300

Thru

The United Nation Organization

Awarding

This

Treasury Certificate

of the

People

of the

Philippine Islands

represented by

ASBIP Group of Companies

and

Bank of ASBIP

with International Registry

no. ASBIP - 120005 - BASBIP - 10

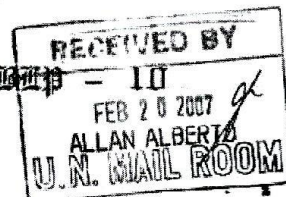

mga nawawala nilang kayamanan, ang iba ay may palatandaan ngunit ang iba ay nakigaya lang kung kaya pinagpasyahan ng Pandaigdigang Hukuman na inaatasan ang lahat ng mga bansang umaangkin sa nawawala nilang yaman na halughugin ang lahat ng mga lupain sa mundo sa loob ng 30 taon upang kunin ang pinag-aagawang nakaw na yaman at kung sinuman ang makakakuha noon ay kinikilala ng hukumang yaon na sila na ang may walang hanggang karapatan na ariin iyon at sinimulang hanapin iyon noong 1945 at ako'y di inaasahang ipinatawag ng Pandaigdigang Hukuman nang dahil sa mga nahuhukay kong yaman at mariin at buong tapang kong ipinagtanggol ang aking sarili at ang Pilipinas na walang kinalaman sa pagkakabaon ng naturang yaman kung kaya niloob ng Kalangitan na maibaba ang hatol na sumasang-ayon sa malaking karapatan ng mga Pilipino na maangkin ganap ang naturang mga yaman subalit binibigyang muli ng pagkakataon ang lahat ng mga bansa na halughugin ang kanilang mga nawawalang yaman sa Pilipinas sa huling pagkakataon sa loob ng 30 taon at hindi na sila muling papahintulatang maghanap pang muli pagkatapos ng 30 taon kung saan nagsimula ito noong 1975 at magtatapos sa taong 2005 at inatasan din ng hukuman ang mga bansang magsisipaghukay sa Pilipinas na igalang ang umiiral na batas sa Pilipinas may mahalaga at di mahalagang layunin. Inobliga ko, pagkatapos ng aring labanan sa hukuman, kailangang sundin at igalang ng mga dayuhan ang lahat o anumang umiiral na mga batas sa Pilipinas may mahalaga o di mahalagang layunin at ibinigay ko ang mga nabanggit na listahan sa itaas ukol sa pagkakadeposito ng mga mahahalagang yaman ng Pilipinas, may dokumento man o wala, sa Central Bank ng Pilipinas para maglabas ng Sertipiko ng Pagkakadeposito nito at ang italaan nitong Development Projects para sa kapakinabangan ng mga mamamayang Pilipino, ang naturang kopya na inilabas ng Central Bank ng Pilipinas ukol sa mga nakadepositong mga mahahalagang yaman ay ipinadala ko sa World Bank Group at ang Orihinal na Kopya nito ay nakatagong muli sa World Trade Center, New York, USA noong Setyembre 11, 1976. Noong Enero 21, 1981 ako ay nakatanggap ng isang kopya lang ng mga natipong pagkukwenta sa mga tinubo ng aking mga itinago sa World Bank Group na may bilang FM19182, sa mga pampubliko at pribadong bangko sa buong mundo kung saan ang mga tubo, tapos at di pa tapos na pagbibilang, ay pinag-isa at inilalaan ng World Bank Group sa mga Central Banks, mga Pribado o Komersyal na mga Bangko at mga Pampublikong Bangko sa buong mundo ayon sa mga sumusunod:

- 1.) Central Bank of Afghanistan with account no. 3345242 – 9A6Y7 worth of \$ 200, 000, 000, 000 sponsored by 10, 000 metric tons of gold time deposited with 4% per annum on January 1, 1966.
- 2.) Central Bank of Albania with account no. 76 – 9081 – 2341 worth of \$ 200, 000, 000, 000 sponsored by 10, 000 metric tons of gold time deposited with 4% per annum on January 1, 1966.
- 3.) Central Bank of Algeria with account no. 235463 – 211A worth of \$ 500, 000, 000, 000 sponsored by 20, 000 metric tons of gold time deposited with 4% per annum on January 1, 1966.
- 4.) Central Bank of Angola with account no. 34524221 worth of \$ 500, 000, 000, 000 sponsored by 20, 000 metric tons of gold and diamond time deposited with 4% per annum on January 1, 1966.
- 4-1.) Banco de Poupanga e Crédito (Angola) Account no. 9211145222 in the net balances of \$ 30, 000, 000, 000 time deposited with 4% per annum on January 1, 1977.
- 5.) Central Bank of Antigua and Barbuda with account no. 6547321334E worth of \$ 100, 000, 000, 000 sponsored by 9, 000 metric tons of gold time deposited with 4% per annum on January 1, 1981 to be declared state by Great Britain and assisted loan by Pres. Ferdinand E. Marcos.
- 6.) Central Bank of Argentina with account no. 99541 – 2221A – 1 worth of \$ 5, 000, 000, 000, 000 sponsored by 50, 000 metric tons of gold time deposited with 4% per annum on January 1, 1966.
- 6-1.) BBVA Banco Francés (Argentina) Account no. 977761211-FM01 in the net balances of \$ 660, 000, 000, 000 time deposited with 4% per annum on January 1, 1967.
- 6-2.) Banco Macro (Argentina) Account no. 77712456-FM01 in the net balances of \$ 6, 600, 000, 000, 000 time deposited with 4% per annum on January 1, 1977.
- 6-3.) Banco de la Nación Argentina (Argentina) Account no. 887774590-FM01 in the net balances of \$ 660, 000, 000, 000 time deposited with 4% per annum on January 1, 1967.
- 6-4.) Banco de la Provincia de Buenos Aires (Argentina) Account no. 887774590-FM01 in the net balances of \$ 660, 000, 000, 000 time deposited with 4% per annum on January 1, 1967.
- 6-5.) Banco Credicoop (Argentina) Account no. 8945617776-FM01 in the net balances of \$ 6, 600, 000, 000, 000 time deposited with 4% per annum on January 1, 1981.
- 6-6.) Banco Ciudad de Buenos Aires (Argentina) Account no. 277733902-FM01 in the net balances of \$ 6, 600, 000, 000, 000 time deposited with 4% per annum on January 1, 1967.

КОНТАКТИ:

За абонамент и контакт с редакцията: bnoshipka@gmail.com

Годишен абонамент – равностойността на 150 лв по сметката на Български Воински съюз "Васил Левски" в лева, с указание "Абонамент за бюлетина".

БЪЛГАРСКИ ВОИНСКИ СЪЮЗ "ВАСИЛ ЛЕВСКИ"

S-E BALG.VOINSKI SAYUZ V.LEVSKI

в лева – BG87RZBB91551004930922

в USD – BG43RZBB91551004930938

в EURO BG05RZBB91551004930943

BIC/SWIFT - RZBBBGSF - Raiffeisen BANK (Bulgaria)

32 Tsar Simeon I str.

9000 Varna

Bulgaria

След това изпращате копие от разписката на посоченият по-горе електронен адрес като посочите пощенски, или надежден електронен адрес за получаване на бюлетина.

В СЛЕДВАЩИТЕ БРОЕВЕ, ОЧАКВАЙТЕ:

ЩЕ БЪДАТ ПУБЛИКУВАНИ КОПИЯ ОТ ОРИГИНАЛНАТА ДОКТОРСКА ДИСЕРТАЦИЯ НА АНГЕЛА МЕРКЕЛ, ДОКАЗВАЩА НЕЙНАТА НЕСЪСТОЯТЕЛНОСТ КАТО УЧЕН И ПЛАГИАТСТВО, КОПИЯ ОТ ОРИГИНАЛНИТЕ ЗАВЕРЕНИ ОФИЦИАЛНО ДОКУМЕНТИ, ОСИГУРЕНИ ОТ НАШАТА РАЗУЗНАВАТЕЛНА МРЕЖА, ЗА МИЛИАРДИТЕ ДОЛАРИ И ТОНОВЕ ЗЛАТО, ВЛОЖЕНИ ОТ БЪЛГАРИЯ В МЕЖДУНАРОДНИТЕ ФОНДОВЕ, КОЙ И КОГА ГИ Е ВЛОЖИЛ И КАК БЪЛГАРСКИЯ НАРОД МОЖЕ ДА СИ ГИ ВЪРНЕ ОБРАТНО.

СЕКРЕТНИ МАТЕРИАЛИ ЗА МЕЖДУНАРОДНАТА МРЕЖА ОТ ПЕДОФИЛИ, КОЯТО УПРАВЛЯВА СВЕТА И ИСКА ДА ВИ ОТНЕМЕ ДЕЦАТА. ОРИГИНАЛНИ МАТЕРИАЛИ И КОПИЯ ОТ ДОКУМЕНТИ НА МЕЖДУНАРОДНИЯ НАКАЗАТЕЛЕН СЪД, РАЗСЛЕДВАЩ ОТНЕМАНЕТО, ИЗНАСИЛВАНИЯТА И УБИЙСТВОТА НА МИЛИОНИ ДЕЦА ПО СВЕТА.

ЩЕ БЪДАТ ПУБЛИКУВАНИ ОЩЕ СЕКРЕТНИ ДОКУМЕНТИ НА ТАЙНИТЕ ОБЩЕСТВА, ИЗПРЕВАРВАЩА ИНФОРМАЦИЯ ЗА ПРЕДСТОЯЩИЯТ КОЛАПС НА БАНКИТЕ, ЗА БОРСИ И АКЦИИ, ЗА УКРИВАНИ ОТ СВЕТОВНАТА ФАРМАЦЕВТИЧНА МАФИЯ НАЧИНИ ЗА ЛЕЧЕНИЕ НА РАЗЛИЧНИ УЖ "НЕЛЕЧИМИ ДО СЕГА БОЛЕСТИ", СТАТИИ И АНАЛИЗИ ОТ ВОДЕЩИ

**СПЕЦИАЛИСТИ ПО ОЦЕЛЯВАНЕ ПРИ ВСЯКАКВИ КРИЗИ, ИНФОРМАЦИЯ ЗА
НОВИ ИЗОБРЕТЕНИЯ , ТЕХНОЛОГИИ, ПАТЕНТИ, ЧЕРТЕЖИ И ВИДЕО
МАТЕРИАЛИ ЗА ДА МОЖЕ САМИ ДА СИ НАПРАВИТЕ РАБОТЕЩИ МОДЕЛИ И
ДА ГИ ИЗПОЛЗВАТЕ, ЗА ДА СТАНЕТЕ НЕЗАВИСИМИ ОТ АЛЧНИТЕ И
ПРОДАЖНИ ПАРТИЙНИ ЕЛИТИ И ЧАСТНИ КОМПАНИИ.**